



PARASOURCE SERIES

PS18s

PS12s

PS15s

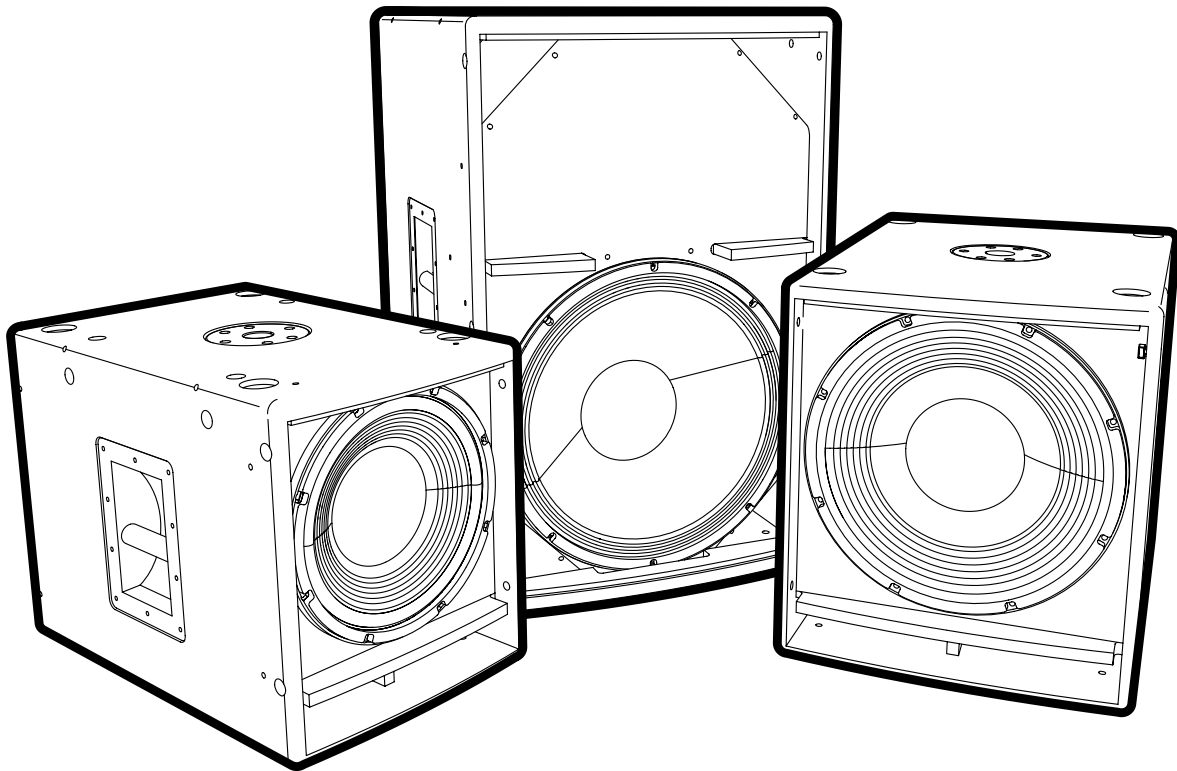

Owner's Manual **Manuel de L'Utilisateur**

IMPORTANT SAFETY INSTRUCTIONS

 <p>This lightning flash with arrowhead symbol, within an equilateral triangle, is intended to alert the user to the presence of uninsulated "dangerous voltage" within the product's enclosure that may be of sufficient magnitude to constitute a risk of electric shock to persons.</p> <p>Ce symbole d'éclair avec tête de flèche dans un triangle équilatéral est prévu pour alerter l'utilisateur de la présence d'un «voltage dangereux» non-isolé à proximité de l'enceinte du produit qui pourrait être d'ampleur suffisante pour présenter un risque de choc électrique.</p>	 <p>The exclamation point within an equilateral triangle is intended to alert the user to the presence of important operating and maintenance (servicing) instructions in the literature accompanying the appliance.</p> <p>Le point d'exclamation à l'intérieur d'un triangle équilatéral est prévu pour alerter l'utilisateur de la présence d'instructions importantes dans la littérature accompagnant l'appareil en ce qui concerne l'opération et la maintenance de cet appareil.</p>	<p style="text-align: center;">CAUTION • AVIS</p> <p style="text-align: center;">RISK OF ELECTRIC SHOCK DO NOT OPEN RISQUE DE CHOC ÉLECTRIQUE NE PAS OUVRIR</p>  <p style="text-align: center;">DO NOT PUSH OR PULL</p>  <p style="text-align: center;">NOT TO BE SERVICED BY USERS</p>
 <p>The DO NOT STACK symbol is intended to alert the user that the product shall not be vertically stacked because of the nature of the product.</p> <p>La symbole NE PAS EMPILER est pour alerter l'utilisateur que le produit ne doit pas être empilé verticalement en raison de la nature du produit.</p>	 <p style="text-align: center;">CAUTION: HOT SURFACE ATTENTION: SURFACE CHAUDE</p>	 <p style="text-align: center;">SEPARATE COLLECTION WEEE</p>

FOLLOW ALL INSTRUCTIONS

Instructions pertaining to a risk of fire, electric shock, or injury to a person

CAUTION: TO REDUCE THE RISK OF ELECTRIC SHOCK, DO NOT REMOVE COVER (OR BACK). NO USER SERVICEABLE PARTS INSIDE. REFER SERVICING TO QUALIFIED SERVICE PERSONNEL. THIS DEVICE IS FOR INDOOR USE ONLY! INSTALLED BATTERY PACKS SHALL NOT BE EXPOSED TO EXCESSIVE HEAT SUCH AS SUNSHINE, FIRE OR THE LIKE.

SUIVEZ TOUTES LES INSTRUCTIONS

Instructions relatives au risque de feu, choc électrique, ou blessures aux personnes

AVIS: AFIN DE REDUIRE LES RISQUES DE CHOC ELECTRIQUE, N'ENLEVEZ PAS LE COUVERT (OU LE PANNEAU ARRIERE) NE CONTIENT AUCUNE PIECE REPARABLE PAR L'UTILISATEUR. CONSULTEZ UN TECHNICIEN QUALIFIE POUR L'ENTRETIEN CE PRODUIT EST POUR L'USAGE A L'INTERIEUR SEULEMENT. LES PACKS BATTERIES INSTALLEES NE DOIVENT PAS ETRE EXPOSEES A UNE CHALEUR EXCESSIVE TELLE QUE LE ENSOLEILLEMENT, LE FEU OU SIMILAIRES.

Read Instructions: The Owner's Manual should be read and understood before operation of your unit. Please, save these instructions for future reference and heed all warnings.

Clean only with dry cloth.

Packaging: Keep the box and packaging materials, in case the unit needs to be returned for service.

Warning: To reduce the risk of fire or electric shock, do not expose this apparatus to rain or moisture. *Do not use this apparatus near water!*

Warning: When using electric products, basic precautions should always be followed, including the following:

Power Sources

Your unit should be connected to a power source only of the voltage specified in the owners manual or as marked on the unit. This unit has a polarized plug. Do not use with an extension cord or receptacle unless the plug can be fully inserted. Precautions should be taken so that the grounding scheme on the unit is not defeated. An apparatus with CLASS I construction shall be connected to a Mains socket outlet with a protective earthing connection. Where the MAINS plug or an appliance coupler is used as the disconnect device, the disconnect device shall remain readily operable.

Hazards

Do not place this product on an unstable cart, stand, tripod, bracket or table. The product may fall, causing serious personal injury and serious damage to the product. Use only with cart, stand, tripod, bracket, or table recommended by the manufacturer or sold with the product. Follow the manufacturer's instructions when installing the product and use mounting accessories recommended by the manufacturer. Only use attachments/accessories specified by the manufacturer. Note: Prolonged use of headphones at a high volume may cause health damage on your ears.

The apparatus should not be exposed to dripping or splashing water; no objects filled with liquids should be placed on the apparatus.

Terminals marked with the "lightning bolt" are hazardous live; the external wiring connected to these terminals require installation by an instructed person or the use of ready made leads or cords.

Ensure that proper ventilation is provided around the appliance. Do not install near any heat sources such as radiators, heat registers, stoves, or other apparatus (including amplifiers) that produce heat.

No naked flame sources, such as lighted candles, should be placed on the apparatus.

Power Cord

Do not defeat the safety purpose of the polarized or grounding-type plug. A polarized plug has two blades with one wider than the other. A grounding type plug has two blades and a third grounding prong. The wide blade or the third prong are provided for your safety. If the provided plug does not fit into your outlet, consult an electrician for replacement of the obsolete outlet. The AC supply cord should be routed so that it is unlikely that it will be damaged. Protect the power cord from being walked on or pinched particularly at plugs. If the AC supply cord is damaged DO NOT OPERATE THE UNIT. To completely disconnect this apparatus from the AC Mains, disconnect the power supply cord plug from the AC receptacle. The mains plug of the power supply cord shall remain readily operable.

Unplug this apparatus during lightning storms or when unused for long periods of time.

Service

The unit should be serviced only by qualified service personnel. Servicing is required when the apparatus has been damaged in any way, such as power-supply cord or plug is damaged, liquid has been spilled or objects have fallen into the apparatus, the apparatus has been exposed to rain or moisture, does not operate normally, or has been dropped. Disconnect power before servicing!

Veillez Lire le Manuel: Il contient des informations qui devraient étre comprises avant l'opération de votre appareil.

Conservez. Gardez S.V.P. ces instructions pour consultations ultérieures et observez tous les avertissements.

Nettoyez seulement avec le tissu sec.

Emballage: Conservez la boîte au cas où l'appareil devait étre retourner pour réparation.

Avertissement: Pour réduire le risque de feu ou la décharge électrique, n'exposez pas cet appareil à la pluie ou à l'humidité. *N'utilisez pas cet appareil près de l'eau!*

Attention: Lors de l'utilisation de produits électrique, assurez-vous d'adhérer à des précautions de bases incluant celle qui suivent:

Alimentation - L'appareil ne doit étre branché qu'à une source d'alimentation correspondant au voltage spécifié dans le manuel ou tel qu'indiqué sur l'appareil. Cet appareil est équipé d'une prise d'alimentation polarisée. Ne pas utiliser cet appareil avec un cordon de raccordement à moins qu'il soit possible d'insérer complètement les trois lames. Des précautions doivent étre prises afin d'éviter que le système de mise à la terre de l'appareil ne soit désengagé. Un appareil construit selon les normes de CLASS I devrait étre raccordé à une prise murale d'alimentation avec connexion intacte de mise à la masse. Lorsqu'une prise de branchement ou un coupleur d'appareils est utilisée comme dispositif de débranchement, ce dispositif de débranchement devra demeurer pleinement fonctionnel avec raccordement à la masse.

Risque - Ne pas placer cet appareil sur un chariot, un support, un trépid ou une table instables. L'appareil pourrait tomber et blesser quelqu'un ou subir des dommages importants. Utiliser seulement un chariot, un support, un trépid ou une table recommandés par le fabricant ou vendus avec le produit. Suivre les instructions du fabricant pour installer l'appareil et utiliser les accessoires recommandés par le fabricant. Utilisez seulement les attaches/accessoires indiqués par le fabricant. Note: L'utilisation prolongée des écouteurs à un volume élevé peut avoir des conséquences néfastes sur la santé sur vos oreilles.

Il convient de ne pas placer sur l'appareil de sources de flammes nues, telles que des bougies allumées.

L'appel ne doit pas étre exposé à des égouttements d'eau ou des éclaboussures et qu'aucun objet rempli de liquide tel que des vases ne doit étre placé sur l'appareil.

Assurez que l'appareil est fourni de la propre ventilation. Ne procédez pas à l'installation près de source de chaleur tels que radiateurs, registre de chaleur, fours ou autres appareils (incluant les amplificateurs) qui produisent de la chaleur.





Les dispositifs marqués d'une symbole "d'éclair" sont des parties dangereuses au toucher et que les câblages extérieurs connectés à ces dispositifs de connection extérieure doivent étre effectués par un opérateur formé ou en utilisant des cordons déjà préparés.

Cordon d'Alimentation - Ne pas enlever le dispositif de sécurité sur la prise polarisée ou la prise avec tige de mise à la masse du cordon d'alimentation. Une prise polarisée dispose de deux lames dont une plus large que l'autre. Une prise avec tige de mise à la masse dispose de deux lames en plus d'une troisième tige qui connecte à la masse. La lame plus large ou la tige de mise à la masse est prévu pour votre sécurité. La prise murale est désuète si elle n'est pas conçue pour accepter ce type de prise avec dispositif de sécurité. Dans ce cas, contactez un électricien pour faire remplacer la prise murale. Évitez d'endommager le cordon d'alimentation. Protégez le cordon d'alimentation. Assurez-vous qu'on ne marche pas dessus et qu'on ne le pince pas en particulier aux prises. N'UTILISEZ PAS L'APPAREIL si le cordon d'alimentation est endommagé. Pour débrancher complètement cet appareil de l'alimentation CA principale, déconnectez le cordon d'alimentation de la prise d'alimentation murale. Le cordon d'alimentation du bloc d'alimentation de l'appareil doit demeurer pleinement fonctionnel.

Débranchez cet appareil durant les orages ou si inutilisé pendant de longues périodes.

Service - Consultez un technicien qualifié pour l'entretien de votre appareil. L'entretien est nécessaire quand l'appareil a été endommagé de quelque façon que se soit. Par exemple si le cordon d'alimentation ou la prise du cordon sont endommagés, si il y a eu du liquide qui a été renversé à l'intérieur ou des objets sont tombés dans l'appareil, si l'appareil a été exposé à la pluie ou à l'humidité, si il ne fonctionne pas normalement, ou a été échappé. Débrancher l'appareil avant d'enlever les couvercles!

IMPORTANT SAFETY INSTRUCTIONS

 <p>The Lightning Flash with arrowhead symbol within an equilateral triangle, is intended to alert the user to the presence of uninsulated "dangerous voltage" within the product enclosure that may be of sufficient magnitude to constitute a risk of shock to persons</p>	 <p>Le symbole représentant un éclair avec une flèche à l'intérieur d'un triangle équilatéral est utilisé pour prévenir l'utilisateur de la présence d'une tension électrique dangereuse non isolée à l'intérieur de l'appareil. Cette tension est d'un niveau suffisamment élevé pour représenter un risque d'électrocution</p>
 <p>The exclamation point within an equilateral triangle is intended to alert the user to the presence of important operating and maintenance (servicing) instructions in the literature accompanying the product</p>	 <p>Le symbole représentant un point d'exclamation à l'intérieur d'un triangle équilatéral, signale à l'utilisateur la présence d'instructions importantes relatives au fonctionnement et à l'entretien de l'appareil dans cette notice d'installation</p>

1. Read these instructions.
2. Keep these instructions.
3. Heed all warnings.
4. Follow all instructions.
5. Do not use this apparatus near water.
6. Clean only with dry cloth.
7. Do not block any ventilation openings. Install in accordance with the manufacturer's instructions.
8. Do not install near any heat sources such as radiators, heat registers, stoves, or other apparatus (including amplifiers) that produce heat.
9. Do not defeat the safety purpose of the polarized or grounding-type plug. A polarized plug has two blades with one wider than the other. A grounding type plug has two blades and a third grounding prong. The wide blade or the third prongs are provided for your safety. If the provided plug does not fit into your outlet, consult an electrician for replacement of the obsolete outlet.
10. Protect the power cord from being walked on or pinched particularly at plugs, convenience receptacles, and the point where they exit from the apparatus.
11. Only use attachments/accessories specified by the manufacturer.
12. Use only with the cart, stand, tripod, bracket, or table specified by the manufacturer, or sold with the apparatus. When a cart is used, use caution when moving the cart/apparatus combination to avoid injury from tip-over.
13. Unplug this apparatus during lightning storms or when unused for long periods of time.
14. Refer all servicing to qualified service personnel. Servicing is required when the apparatus has been damaged in any way, such as power-supply cord or plug is damaged, liquid has been spilled or objects have fallen into the apparatus, the apparatus has been exposed to rain or moisture, does not operate normally, or has been dropped.

WARNING:

- To reduce the risk of fire or electric shock, do not expose this apparatus to rain or moisture and objects filled with liquids, such as vases, should not be placed on this apparatus.
- To completely disconnect this apparatus from the ac mains, disconnect the power supply cord plug from the ac receptacle.
- The mains plug of the power supply cord or appliance coupler shall remain readily accessible.

AVERTISSEMENT:

- Pour réduire les risques d'incendie ou de choc électrique, ne pas exposer cet appareil à la pluie ou à l'humidité et ne placez pas d'objets contenant des liquides, tels que des vases, sur l'appareil.
- Pour isoler totalement cet appareil de l'alimentation secteur, débranchez totalement son cordon d'alimentation du réceptacle CA.
- La prise du cordon d'alimentation ou du prolongateur, si vous en utilisez un comme dispositif de débranchement, doit rester facilement accessible



CAUTION

TO PREVENT ELECTRIC SHOCK HAZARD,
DO NOT CONNECT TO MAINS POWER SUPPLY
WHILE GRILLE IS REMOVED.





AVIS

POUR PRÉVENIR LES RISQUES D'ÉLECTROCUTION,
NE PAS RACCORDER A L'ALIMENTATION ÉLECTRIQUE ALORS
QUE LA GRILLE EST RETIRÉE.



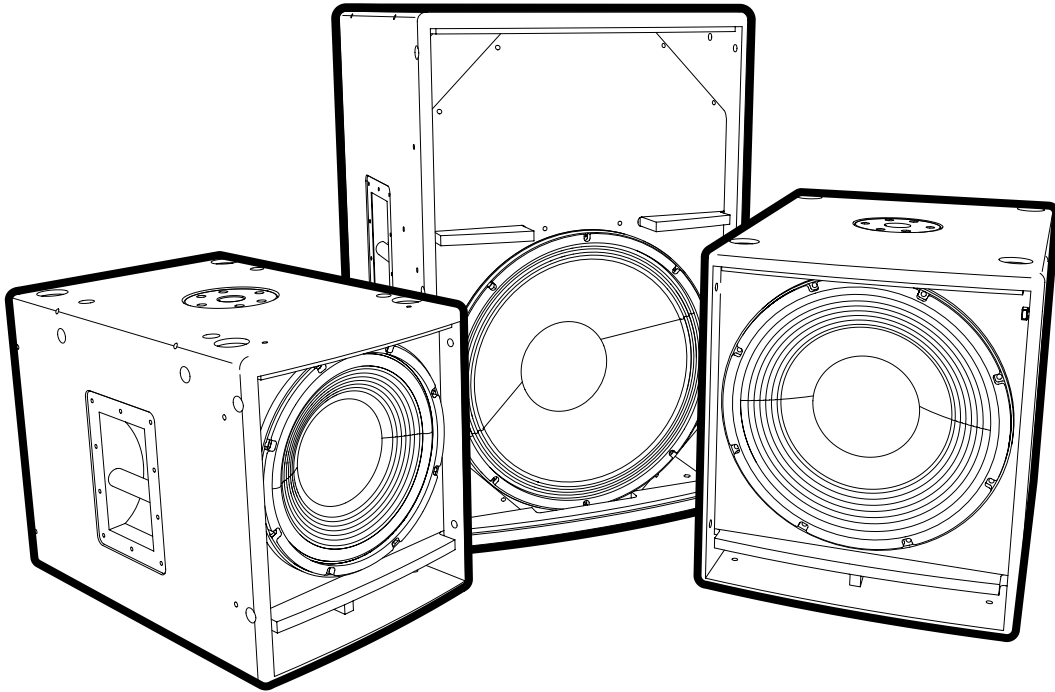

Introduction PS12s, PS15s and PS18s

Congratulations on your purchase of a Parasource Series subwoofer, the best option when adding a subwoofer to Yorkville Sound's Parasource Series powered speaker enclosures. The PS12s, PS15s and PS18s are premium-quality subwoofers with integrated power amplifiers.

1. Input Mode Switch

The line-level position is used when the PS12s, PS15s and PS18s are fed a signal from a processor, electronic crossover, the output of an un-powered mixer or the loop-through of a powered speaker cabinet. When in line-level mode, using balanced ¼-inch (Tip, Ring, Sleeve) and/or XLR cables will reduce the unit's sensitivity to hum and buzz.

For speaker level operation, connect the PS12s, PS15s and PS18s just like an ordinary speaker (in parallel using the loop-through jacks) along with the passive full-range loudspeakers. The speaker level position should be used when the PS12s, PS15s and PS18s are fed with a ¼-inch speaker cable directly from the output of an amplifier or a powered-mixer. You can also use a speaker level signal from the parallel connection on an un-powered speaker cabinet.

WARNING:

- Do not plug in two speaker level sources to a single ES Series Powered Subwoofer!
- Increasing the Level control while in limiting will not increase the loudness and may lead to feedback when the operating level is reduced.

2. The PS12s, PS15s and PS18s' Level Control

The Level control adjusts the amount of bass added to the sound system by the Parasource subwoofer. This control adjusts for the relative sensitivity of the companion full-range loudspeakers and the desired system frequency response. This control should be set by listening with a medium-level input signal (such that the limiter is not firing).

Note: It's not recommended to set this control at high levels since the limiter will then greatly affect the output level.





Note: Setting the PS12s, PS15s and PS18s Level control at the center detent is the correct starting point when setting up a sound system. From there, adjustments can be made for the best sound. The detent is the setting that will give full power when the line input is used and the input signal is at a level of +3 dBv.

3. Input (Link) Jacks

The inputs are designed to make it easy to hook up your PS12s, PS15s and PS18s to almost any audio system with minimal hassle. An external crossover is not necessary and connections can be made using the 1/4-inch and/or the XLR inputs and Thru connections.

The PS12s, PS15s and PS18s may be plugged in before or after the full-range loudspeakers, they do not alter the signal to the daisy-chained (thru) loudspeakers and will not draw any power from the host amplifier/processor driving them.



Note: As well as accommodating full-range loudspeakers, the Thru jacks allow many PS12s, PS15s and PS18s subwoofers to be connected in a string (parallel). There is no practical limit to the number of PS12s, PS15s and PS18s subwoofers that may be connected together.

4. Protection

The PS12s, PS15s and PS18s are protected against excess driver excursion and against voice coil overheating. Please ensure that the line/speaker switch is in the correct position to prevent clipping of the input circuitry. The PS Series Powered Subwoofers have a DSP-based circuit to prevent clipping, over power and over excursion. For the best results, set the system so that the limiter LED occasionally lights up Red and is NOT Yellow all the time. Limiter LED lights Red when the excess driver excursion is active, this keeps the dynamics of the music. When the limiter LED is Yellow the voice coil overheating protection is active, this will compress the dynamics of the music. At high levels the limiter will limit the gain of the PS Series Powered Subwoofer and hence if the user attempts to set the subwoofer level control at a high level, the resulting setting will be overridden by the internal protection. The level control should be set while operating at low levels (under 10 watts). This is accomplished by turning the master volume of the signal going to the subwoofer down to allow the balancing and setting of the bass along with the full range speaker top in use. If the level control is set too high due to setting it at high operating levels the input circuit will clip and the dynamics of the bass will be lost. The Red Clip indicator will signify when this occurs. This can happen without audible distortion since the filters and limiters will suppress the distortion.



Note: At high power levels, when the limiter is operating, increasing the Subwoofer's Level Control will NOT increase the output. Do NOT continue to increase this setting while operating at high levels.

5. Stand Mounting Adapter

The PS Series Powered Subwoofers come equipped with a built-in stand mounting adapter that can be used with Yorkville SW Teletube accessory to support powered top cabinets.

WARNING: PS Series Powered Subwoofers MUST be on a flat, level surface to support the cabinet safely. Do not use larger than the recommended top cabinets!



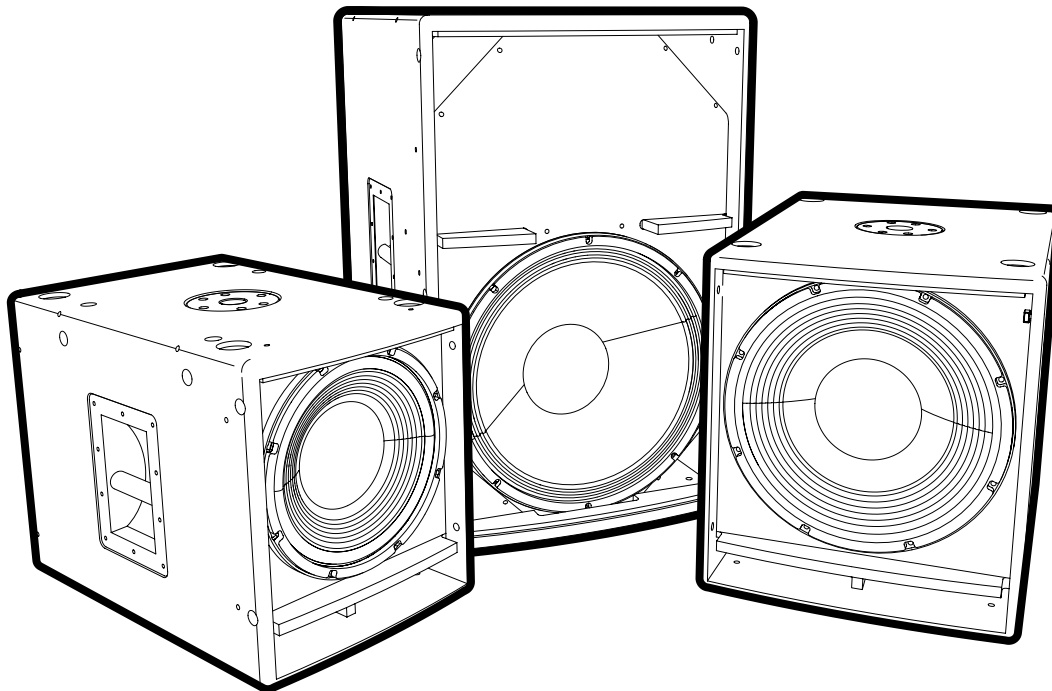

Introduction. PS12s, PS15s et PS18s

Félicitations pour votre achat d'un caisson de basse de la série Parasource, la meilleure option pour ajouter un caisson de basse aux enceintes amplifiées de la série Parasource de Yorkville Sound. Les PS12, PS15 et PS18 sont des caissons de basse de qualité supérieure avec amplificateurs de puissance intégrés.

1. Commutateur de Mode d'Entrée

La position de niveau ligne (LINE) est utilisée lorsque les PS12, PS15 et PS18 reçoivent un signal d'un processeur, d'un filtre électronique, de la sortie d'un mélangeur non amplifié ou de la boucle d'une enceinte amplifiée. En mode niveau ligne (LINE), l'utilisation de câbles symétriques ¼-pouce (TRS) et/ou XLR réduit la sensibilité de l'appareil aux ronflements et aux bourdonnements.

Pour le fonctionnement en niveau haut-parleur (SPKR), connectez les PS12, PS15 et PS18 comme un haut-parleur ordinaire (en parallèle à l'aide des prises en boucle) avec les haut-parleurs passifs à large bande. La position de niveau haut-parleur (SPKR) doit être utilisée lorsque les PS12, PS15 et PS18 sont alimentées par un câble de haut-parleur de ¼ pouces directement à partir de la sortie d'un amplificateur ou d'un mélangeur amplifié. Vous pouvez également utiliser un signal de niveau de haut-parleur provenant de la connexion parallèle sur une enceinte non amplifiée.

ATTENTION:

- *Ne branchez pas deux sources de niveau de haut-parleur à un seul caisson de basse amplifié de la série PS !*

- *Augmenter la commande de niveau alors que le limiteur est activé n'augmentera pas le niveau sonore et pourrait causer un feedback lorsque le niveau de fonctionnement est réduit.*

2. La Commande de Niveau Des PS12, PS15 et PS18

La commande de niveau permet d'ajuster la quantité de basses ajoutées au système de sonorisation par le caisson de basse Parasource. Ajustez cette commande en fonction de la sensibilité relative des haut-parleurs compagnons à large bande et de la réponse en fréquence souhaitée du système. Cette commande doit être réglé en écoutant avec un signal d'entrée de niveau moyen (de sorte que le limiteur ne se soit pas activé).





Remarque : il n'est pas recommandé de régler cette commande durant le fonctionnement à des niveaux élevés, car le limiteur peut avoir un effet affect considérable sur le niveau de sortie.

Note : Le réglage de la commande de niveau des PS12, PS15 et PS18 à la détente centrale est le bon point de départ lors de la configuration d'un système de sonorisation. De là, des réglages peuvent être effectués pour optimiser le son. La détente est le réglage qui donnera la pleine puissance lorsque l'entrée ligne est utilisée et que le signal d'entrée est à un niveau de +3 dBv.

3. Prises d'Entrée (Link)

Les entrées sont conçues pour faciliter le branchement de vos PS12, PS15 et PS18 à presque tous les systèmes audio avec un minimum de tracas. Un filtre externe n'est pas nécessaire et les connexions peuvent être faites en utilisant les entrées ¼-pouce et/ou XLR et les connexions Thru.

Les PS12, PS15 et PS18 peuvent être branchées avant ou après les haut-parleurs à large bande puisqu'elles n'altèrent pas le signal des haut-parleurs en chaîne (thru) et ne tirent aucune puissance de l'amplificateur/processeur qui les alimente.

Remarque : en plus de permettre le raccordement de haut-parleurs à large bande, les prises Thru permettent de connecter (en parallèle) de nombreux caissons de basse PS12, PS15 et PS18 qui peuvent être connectés ensemble.

4. Protection.

Les PS12, PS15 et PS18 sont protégés contre les excursions excessives du haut-parleur et contre la surchauffe de la bobine mobile. Assurez-vous que l'interrupteur ligne/haut-parleur (LINE/SPKR) est dans la bonne position pour éviter l'écrêtage au niveau du circuit d'entrée. Les caissons de basse amplifiés de la série PS disposent d'un circuit à base de DSP pour éviter les écrêtages, les surtensions et les excursions excessives. Pour obtenir les meilleurs résultats, réglez le système de manière à ce que la DEL du limiteur s'allume parfois en rouge et ne soit PAS toujours jaune. La DEL du limiteur s'allume en rouge lorsque la protection contre l'excursion excessive du haut-parleur est activée, ce qui permet de conserver la dynamique de la musique. Lorsque la DEL du limiteur passe au jaune, la protection contre la surchauffe de la bobine mobile est active, ce qui compresse la dynamique de la musique. Durant une utilisation à des niveaux élevés, le limiteur devient actif et limite le gain du caisson de basse amplifié de la série PS donc si l'utilisateur tente de régler la commande de niveau du caisson de basse à un niveau élevé, le réglage résultant sera annulé par la protection interne. La commande de niveau doit être réglée lorsque le caisson fonctionne à un niveau bas (moins de 10 watts). Pour ce faire, il faut baisser le volume principal du signal acheminé vers le caisson de basse afin de permettre l'équilibrage et le réglage des basses en même temps que le haut-parleur à large bande utilisé. Si la commande de niveau est réglée trop haut parce qu'elle est ajustée lors d'un fonctionnement à un niveau élevé, le circuit d'entrée sera écrêté et la dynamique des basses sera perdue. L'indicateur d'écrêtage rouge indique le moment où cela se produit. Cela peut se produire sans distorsion audible puisque les filtres et les limiteurs supprimeront la distorsion.

Remarque : à des niveaux de puissance élevés, lorsque le limiteur est activé, augmenter la commande de niveau du caisson de basse n'augmentera PAS le niveau de sortie. Ne continuez PAS à augmenter ce réglage lorsque vous opérez à des niveaux élevés.

5. Adaptateur de Montage Sur Pied

Les caissons de basses amplifiés de la série PS sont équipés d'un adaptateur de montage sur pied intégré qui peut être utilisé avec l'accessoire Yorkville SW Teletube pour supporter les enceintes supérieures amplifiées.

AVERTISSEMENT : Les caissons de basse amplifiés de la série PS DOIVENT être placés sur une surface plane et horizontale pour soutenir l'enceinte en toute sécurité. N'utilisez pas d'enceintes plus grosses sur le dessus que celles recommandées !



Specifications	
PS12S	PS16S
Active or Passive Active	Active
Program Power (watts) 900 watts Program (1800 watts Peak)	1000 watts Program (2000 watts Peak)
Max SPL (dB) 129dB Peak (123dB Continuous)	132dB Peak (126dB Continuous)
Frequency Response (Hz +/- 3dB) 45Hz - 100Hz	45Hz-100Hz
Crossover Frequency (Hz) fixed @ 100Hz	fixed @ 100Hz
Driver Configuration 1x12-inch (Bass Reflex Cabinet)	1x15-inch (Bass Reflex Cabinet)
LF Driver(s) 1x12-inch Long Throw Ceramic w/ 3-inch Voice Coil	1x15-inch Long Throw Ceramic w/ 3-inch Voice Coil
Inputs XLR Balanced Line Level Input	XLR Balanced Line Level Input
Outputs XLR Balanced Line Input	1/2-inch Line or Speaker Level Input
Controls XLR Balanced Link Output	XLR Balanced Link Output
Power/Limit/Clip LED's 1/2-inch Link Output	1/2-inch Link Output
Enclosure Materials 15mm Birch	15mm Birch
Baffle Material 15mm Birch	15mm Birch
Covering / Finish Paint	Paint
Power Consumption (typical) 230V~ 50 Hz 1.5A / 120V~ 60 Hz 3.0A	230V~ 50 Hz 1.6A / 120V~ 60 Hz 3.2A
Dimensions (DWH xbackW, inches) 22.8 x 14.7 x 16.85	24 x 17.4 x 20
Dimensions (DWH xbackW, cm) 57.9 x 37.4 x 42.8	61 x 44.2 x 50.8
Weight (lbs/kg) 65 / 29.6	82 / 37.3

*Specifications subject to change without notice

Spécifications	
PS12S	PS16S
Actif ou Passif Actif	Actif
Puissance Nominale (watts) 900 watts - Nominale (1800 watts - Pointe)	1000 watts - Nominale (2000 watts - Pointe)
Max SPL (dB) 129dB Pointe (123dB Continu)	132dB Pointe (126dB Continu)
Réponse en Fréquence (Hz +/- 3dB) 45Hz - 100Hz	45Hz-100Hz
Fréquence de Coupure (Hz) fixe @ 100Hz	fixe @ 100Hz
Configuration de Haut-Parleur 1x12-pouces (Caisson Bass Reflex)	1x15-pouces (Caisson Bass Reflex)
Haut-Parleur Fréquence Graves 1x12-pouces Céramique Longue Portée avec Bobine 3 pouces	1x15-pouces Céramique Longue Portée avec Bobine 3 pouces
Entrées Entrée Niveau Symétrique Ligne XLR	Entrée Niveau Symétrique Ligne XLR
Sorties 1/2-inch Line or Speaker Level Input	1/2-inch Line or Speaker Level Input
Sorties Sortie Link XLR Symétrique	Sortie Link XLR Symétrique
Commandes Niveau de Sortie, Sélecteur de Niveau Line/Speaker	Niveau de Sortie, Sélecteur de Niveau Line/Speaker
Matériel de Construction 15mm Bouleau	15mm Bouleau
Matériel de Construction - Baffle 15mm Bouleau	15mm Bouleau
Finition Peinture	Peinture
Consommation Électrique (typique) 230V~ 50 Hz 1.5A / 120V~ 60 Hz 3.0A	230V~ 50 Hz 1.6A / 120V~ 60 Hz 3.2A
Dimensions (PLH x L arrière, pouces) 22.8 x 14.7 x 16.85	24 x 17.4 x 20
Dimensions (PLH x L arrière, cm) 57.9 x 37.4 x 42.8	61 x 44.2 x 50.8
Poids (livres/kg) 65 / 29.6	82 / 37.3

*Sous réserve de modifications techniques sans avis préalable.

Block Diagram for PS12s, PS15s & PS18s

DESIGNED & MANUFACTURED BY YORKVILLE SOUND

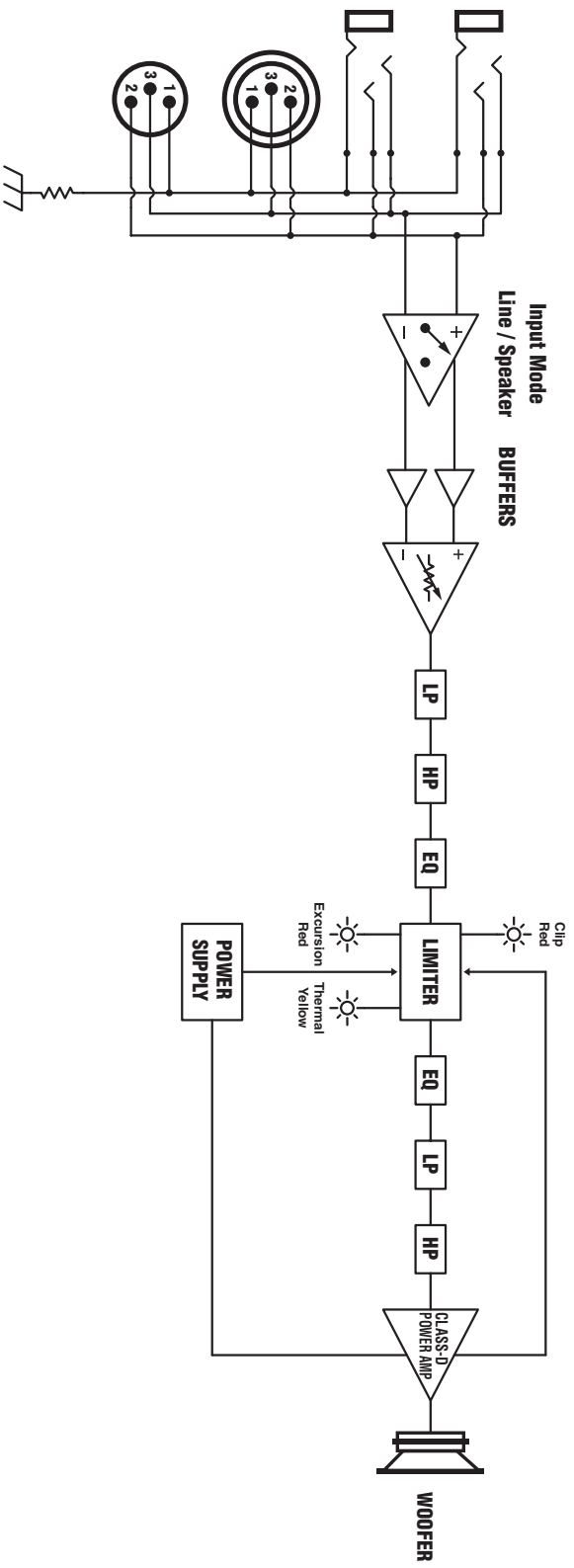



Two & Ten Year Warranty

Unlimited Warranty

Yorkville's two and ten-year unlimited warranty on this product is transferable and does not require registration with Yorkville Sound or your dealer. If this product should fail for any reason within two years of the original purchase date (ten years for the wooden enclosure), simply return it to your Yorkville dealer with original proof of purchase and it will be repaired free of charge. This includes all Yorkville products, except for the YSM Series studio monitors, Coliseum Mini Series and TX Series Loudspeakers.

Freight charges, consequential damages, weather damage, damage as a result of improper installation, damages due to exposure to extreme humidity, accident or natural disaster are excluded under the terms of this warranty. Warranty does not cover consumables such as vacuum tubes or par bulbs. See your Yorkville dealer for more details. Warranty valid only in Canada and the United States.

Garantie Illimitée

La garantie illimitée de deux et dix ans de ce produit est transférable. Il n'est pas nécessaire de faire enregistrer votre nom auprès de Yorkville Sound ou de votre détaillant. Si, pour une raison quelconque, ce produit devient défectueux durant les deux années qui suivent la date d'achat initial (dix ans pour l'ébénisterie), retournez-le simplement à votre détaillant Yorkville avec la preuve d'achat original et il sera réparé gratuitement. Ceci inclus tous les produits Yorkville à l'exception de la série de moniteurs de studio YSM, la mini série Coliseum et de la série TX.

Les frais de port et de manutention ainsi que les dommages indirects ou dommages causés par désastres naturels, extrême humidité ou mauvaise installation ne sont pas couverts par cette garantie. Cette garantie ne couvre pas les produits consommables tels que lampe d'amplificateur ou ampoules "PAR". Voir votre détaillant Yorkville pour plus de détails. Cette garantie n'est valide qu'au Canada et aux États Unis d'Amérique.

REAL Gear.
REAL People.



Canada U.S.A.

Voice: (905) 837-8481 Voice: (716) 297-2920
Fax: (905) 837-8746 Fax: (716) 297-3689

www.yorkville.com

Yorkville Sound Yorkville Sound Inc.
550 Granite Court 4625 Witmer Industrial Estate
Pickering, Ontario Niagara Falls, New York
L1W-3Y8 CANADA 14305 USA

EYEBOLT INSTALLATION

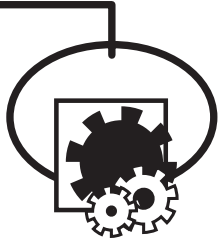

1. DESCRIPTION

Many of the popular models in the Yorkville speaker cabinet line are now equipped with flying hardware for overhead suspension applications. Depending on the model, two or more internal braces have been provided for rigging purposes. Each brace contains two bolt holes and provides center-of-gravity fly-points for use with in-line or angular loads. Many of the models will support additional suspended cabinets according to their specified working load limits.



IMPORTANT!!
 THE RIGGING OF LOUDSPEAKER SYSTEMS IS AN EXTREMELY SERIOUS MATTER. OVERHEAD RIGGING REQUIRES EXTENSIVE EXPERIENCE, INCLUDING (BUT NOT LIMITED TO) CALCULATING WORKING LOAD LIMITS, HARDWARE INSTALLATION, AND PERIODIC SAFETY INSPECTION OF ALL HARDWARE AND CABINETRY. IF YOU LACK THESE QUALIFICATIONS, DO NOT ATTEMPT THE INSTALLATION YOURSELF, BUT INSTEAD USE A PROFESSIONAL STRUCTURAL RIGGER. IMPROPER INSTALLATION CAN RESULT IN BODILY INJURY OR DEATH. CONSULT A STRUCTURAL ENGINEER TO CALCULATE ADDED LOADS FOR A BUILDING. STRUCTURAL REINFORCEMENT MAY BE NECESSARY TO INSURE A SAFE INSTALLATION.

2. REQUIRED TOOLS

- 4.5mm (7/32") Hex Wrench
- Thread lock adhesive (Removable Type)

3. EYEBOLT INSTALLATION

a) Using a 4.5mm (7/32") hex wrench, remove the flat head bolts from the top or bottom of the speaker enclosure to expose the tapped holes (on TX models, the flat head bolts are located within the track rails), as shown below. Be sure to keep these handy as they will be needed to seal the cabinet after the eyebolts are removed.



IMPORTANT!!
 USE ONLY LOAD RATED FORGED EYEBOLTS. THESE MAY BE PURCHASED THROUGH YORKVILLE SOUND OR ATM FLY-WARE™. TO INSURE CABINET-BRACING STRENGTH, MAKE SURE ALL FLY-POINTS ARE SECURED WITH EITHER AN EYEBOLT OR FLAT HEAD HEX BOLT.

b) Place a drop of thread-lock adhesive on the threads of the eyebolt and insert one into exposed hole. Tighten each eyebolt by hand until its fits snugly against the cabinet. Further tighten each eyebolt by rotating it another half turn. Be sure to insert eyebolts in the threaded hole directly in-line with the suspension cable. Always follow the eyebolt manufacturers installation and use instructions.

c) Suspend each cabinet according to working load calculations and practices recommended by the rigging hardware manufacturer.



IMPORTANT!!
 ON MODELS WITH ONLY TWO TOP SUSPENSION POINTS THE SUPPLIED PULL BACK AT THE REAR OF THE BOTTOM CENTER PANEL OF THE CABINET IS NOT TO BE USED AS A SUSPENSION POINT. THIS POINT TO BE USED FOR PULL BACK PURPOSES ONLY.

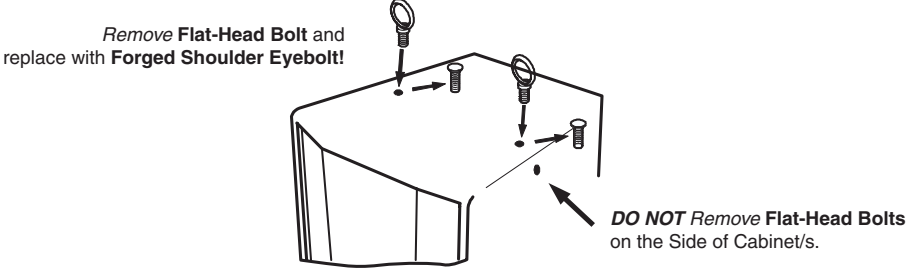

4. WORKING LOAD LIMITS

Specified working load limits have been determined for the enclosure as follows:

PS12SF	4 Top		3/8-16	weight of cabinet only
PS15SF	4 Top		3/8-16	weight of cabinet only
PS18SF	4 Side		3/8-16	weight of cabinet only



IMPORTANT!! READ ALL ENCLOSED INSTRUCTIONS ABOUT PROPER USE OF HARDWARE. TO INSURE PROPER INSTALLATION, FOR TECHNICAL INFORMATION ON SUSPENSION TECHNIQUES AND EXTERIOR ACCESSORY INFORMATION WE SUGGEST CALLING ATM FLY-WARES TECHNICAL SERVICES IN THE UNITED STATES AT (310)639-8282 MONDAY THROUGH FRIDAY FROM 9 AM TO 6 PM (PST) OR FAX AT (310)639-8284. YORKVILLE SOUND MAKES NO CLAIMS AS TO THE SAFETY OF THE ENCLOSURES IF RECOMMENDED LOAD LIMITS AND HARDWARE ARE NOT STRICTLY ADHERED TO. NOR DOES IT MAKE ANY SAFETY CLAIMS TO THE RESULTANT INSTALLATION.



IMPORTANT!! TRACK RAILINGS: UNITS THAT INCORPORATE THE TRACK RAILING SYSTEM HAVE THE SAME WORKING LOAD LIMITS AS THEY DO WHEN THEY ARE USED WITH EYEBOLTS. THESE RATINGS MAY BE LIMITED AND BASED ON THE RATINGS OF THE TRACK FITTINGS THEMSELVES. PLEASE ENSURE THAT THE RATING OF THE CERTIFIED TRACK FITTINGS EXCEEDS NECESSARY WORKING LOAD LIMITS.

EYEBOLT INSTALLATION



1. DESCRIPTION

Plusieurs des modèles populaires de la ligne d'enceinte à haut-parleur Yorkville sont maintenant équipés de quincaillerie de montage pour les applications requérant une suspension aérienne. Dépendamment du modèle, deux ou plusieurs attaches internes sont prévues pour de tels montages. Chaque attache contient deux trous de boulon et offre des points de montage centre de gravité pour utilisation avec charges droites ou anguleuses. Plusieurs des modèles permettent la suspension de cabinets additionnels selon leur limite de charge de travail spécifique.



IMPORTANT!! LE MONTAGE DE SYSTÈME DE HAUT-PARLEUR EST UNE AFFAIRE TRÈS SÉRIEUSE. LES MONTAGES IMPLIQUANT UNE SUSPENSION AÉRIENNE NÉCESSITENT UNE CONNAISSANCE APPROFONDIE, INCLUANT (MAIS NON-LIMITÉE) AU CALCUL DES LIMITES DE CHARGE DE TRAVAIL, LA QUINCAILLERIE D'INSTALLATION, ET INSPECTIONS PÉRIODIQUES DE SÉCURITÉ DE TOUTE LA QUINCAILLERIE ET DE L'ÉBÉNISTERIE. SI VOUS N'AVEZ PAS CES QUALIFICATIONS, NE TENTEZ PAS DE FAIRE VOUS-MÊME L'INSTALLATION, AYEZ PLUTÔT RECOURS À UN PROFESSIONNEL DU DOMAINE. UNE INSTALLATION INADÉQUATE PEUT CAUSER DES BLESSURES CORPORELLES OU MÊME LA MORT. CONSULTEZ UN INGÉNIEUR EN STRUCTURE POUR CALCULER LA CHARGES ADDITIONNELLE AJOUTÉE AU BÂTIMENT. UN RENFORCEMENT DE LA STRUCTURE DU BÂTIMENT POURRAIT ÊTRE NÉCESSAIRE POUR ASSURER UNE INSTALLATION SÛRE.

2. OUTILS REQUIS

Clé Hex 4.5mm (7/32")

Adhésif de verrouillage pour filetage (Type amovible)

3. INSTALLATION DES BOULONS À OEIL

a) À l'aide d'une Clé Hex 4.5mm (7/32"), enlevez le boulon à tête plate du dessus ou du dessous de l'enceinte à haut-parleur pour découvrir les trous filetés (sur les modèles TX, les boulons à tête plate sont situés à l'intérieur des quincailleries de montage intégré), tel qu'indiqué ci-dessous.

Assurez-vous de ne pas perdre ces boulons à tête plate. Vous devrez les ré-utiliser pour fermer hermétiquement le cabinet quand les boulons œil seront enlevés.



IMPORTANT!! N'UTILISEZ QUE DES BOULONS À OEIL CLASSIFIÉ POUR LES CHARGES REQUISES. VOUS POUVEZ VOUS LES PROCURER DE YORKVILLE SOUND OU ATM FLYWARE™. POUR PRÉSERVER UNE FORCE MAXIMALE DE L'ENTRETOISEMENT DU CABINET, ASSUREZ-VOUS QUE TOUTS LES POINTS DE SUSPENSION SONT FIXÉS SOLIDEMENT AVEC SOIT UN BOULON À OEIL, SOIT UN BOULON HEX À TÊTE PLATE

b) Placez une goutte d'adhésif de verrouillage sur le filetage du boulon à œil et placez-en une dans le trou exposé. Resserrez chaque boulon à œil à la main jusqu'à ce qu'ils soient bien serrés contre l'enceinte. Serrez encore chaque boulon à œil en les tournant un autre demi-tour.

Assurez-vous d'insérer les boulons à œil dans les trous filetés directement en ligne avec le câble de suspension. Toujours suivre les instructions d'installation et d'utilisation du fabricant des boulons à œil.

c) Suspendez chaque enceinte selon le calcul de charge de travail et les pratiques recommandées par le fabricant de la quincaillerie de montage.



IMPORTANT!! LES MODÈLES ÉQUIPÉS DE SEULEMENT DEUX POINT DE SUSPENSION SUR LE DESSUS, SONT DOTÉ D'UN POINT DE TIRE À L'ARRIÈRE SUR LE PANNEAU CENTRAL DU BAS. CE POINT DE TIRE NE DOIT PAS ÊTRE UTILISÉ COMME POINT DE SUSPENSION. CE POINT DE TIRE NE DOIT SEULEMENT ÊTRE UTILISÉ QUE POUR TIRER L'ENCEINTE VERS L'ARRIÈRE...

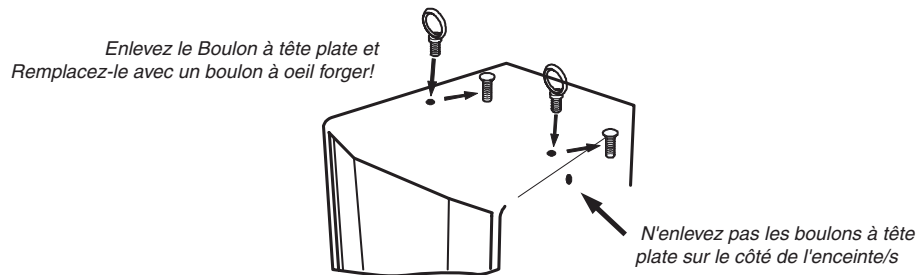

4. LIMITES DE CHARGE DE TRAVAIL

Les limites de charge spécifiées ont été déterminées pour chaque enceinte comme suit:

PS12SF	4 Top		3/8-16	weight of cabinet only
PS15SF	4 Top		3/8-16	weight of cabinet only
PS18SF	4 Side		3/8-16	weight of cabinet only



IMPORTANT!! LIRE TOUTE LA DOCUMENTATION INCLUSE AU SUJET DE L'UTILISATION APPROPRIÉ DE LA QUINCAILLERIE. POUR ASSURER UNE BONNE INSTALLATION, POUR OBTENIR DE L'INFORMATION TECHNIQUE SUR LES DIVERSES TECHNIQUES DE SUSPENSION ET POUR OBTENIR DE L'INFORMATION SUR LES ACCESSOIRES EXTÉRIEURS NOUS VOUS SUGGÉRONS D'APPELER LE SERVICE TECHNIQUE DE ATM FLY-WARE AUX ETATS-UNIS AU (310)639-8282 DU LUNDI AU VENDREDI DE 9 AM À 6 PM (HSP) OU PAR FAX AU (310)639-8284. YORKVILLE SOUND NE GARANTIE PAS UNE UTILISATION SÉCURITAIRE DES ENCEINTES SI LES LIMITES DE CHARGE RECOMMANDÉES NE SONT PAS RESPECTÉES ET SI VOUS N'ADHÉREZ PAS STRICTEMENT À LA LISTE DE QUINCAILLERIE RECOMMANDÉE.



IMPORTANT!! RAILS DE MONTAGE (TRACK RAILINGS): LES ENCEINTES INCORPORANT LE SYSTÈME DE RAIL DE MONTAGE ONT LES MÊMES LIMITES DE CHARGE DE TRAVAIL QU'ILS SOIENT SUSPENDUS AVEC LE SYSTÈME DE RAIL OU AVEC LES BOULONS À OEIL. CES VALEURS ASSIGNÉES DE LIMITE DE CHARGE PEUVENT ÊTRE LIMITÉS ET BASÉS SUR LA VALEUR DE LIMITE DE CHARGE ASSIGNÉE AUX APPAREILLAGES DE RAIL (TRACK FITTINGS) ELLE-MÊMES. ASSUREZ-VOUS S.V.P. QUE LA VALEUR ASSIGNÉE DE LIMITE DE CHARGE DE TRAVAIL SUR LES APPAREILLAGES CERTIFIÉS DE RAIL (TRACK FITTINGS) EXCÈDE LES LIMITES NÉCESSAIRES DE CHARGE DE TRAVAIL.



WEB: www.yorkville.com

WORLD HEADQUARTERS

CANADA

Yorkville Sound Limited

550 Granite Court
Pickering, Ontario
L1W 3Y8 CANADA

Voice: 905-837-8481
Fax: 905-837-8746

U.S.A.

Yorkville Sound Inc.

4625 Witmer Industrial Estate
Niagara Falls, New York
14305, USA

Voice: 716-297-2920
Fax: 716-297-3689

Quality and Innovation Since 1963

Printed in Canada

Manual-Owners-PS12S-PS15S-PS18S-00-2v7 • August 19, 2020