



## **Introducción**

PL-221S es una plataforma que permite tanto apilar como transportar hasta 3 unidades de UX-221 /UX-221A.

## **Precauciones de Seguridad**

**DAS Audio Group** no se responsabilizará de usos no recomendados.

Compruebe periódicamente la perfecta conservación de los anclajes y recintos acústicos, sustituyendo los elementos que se observen deteriorados.

Si tiene cualquier duda, contacte con un instalador especializado antes de proceder al montaje.



## **Introduction**

PL-221S is a steel dolly that allows stacking and transport up to 3 units of UX-221 /UX-221A.

## **Safety Precautions**

**DAS Audio Group** is not responsible for another use than the recommended.

To ensure optimum safety, the installation should be checked thoroughly at regular intervals replacing all deteriorated elements.

Contact a licensed rigger if there is any doubt.

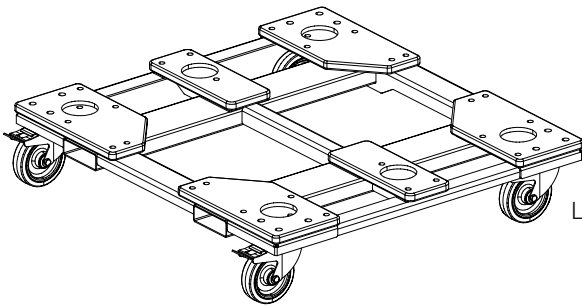

Lea el Manual de UX-221 /UX-221A en la siguiente dirección:

Read UX-221 /UX-221A Manual on the following Web site:

<http://d.dasaudio.com/SOV3u>

## **PL-221S**

Peso: 74.5kg  
Weight: 164 lb

Dimensiones (Al x An x Pr): 229 x 1190 x 1100 mm  
Dimensions (H x W x D): 9 x 46.9 x 43.3 in

WLL: 450kgf



## **Garantía**

Todos nuestros productos están garantizados por un periodo de 24 meses desde la fecha de compra. Las garantías sólo serán válidas si son por un defecto de fabricación y en ningún caso por un uso incorrecto del producto. La reparación en garantía cubre la reposición de las partes defectuosas. Otros cargos como portes y seguros, son a cargo del comprador en todos los casos. Para solicitar reparación en garantía es imprescindible que el producto no haya sido previamente manipulado e incluir una fotocopia de la factura de compra.

## **Warranty**

All our products are warranted against any manufacturing defect for a period of 2 years from date of purchase. The warranty excludes damage from incorrect or misuse of the product. All warranty repairs must be exclusively undertaken by the factory or any of its authorized service centers. To claim a warranty repair, do not open or intend to repair the product. Return the damaged unit, at shippers risk and freight prepaid, to the nearest service center with a copy of the purchase invoice.