

EN

ES

FR

DE

PT



**Impact Series**  
**TCI32-T/TCI32-T-WH**  
**TCI52-T/TCI52-T-WH**  
**TCI53-T/TCI53-T-WH**

Passive Two-Way Full Range Loudspeakers with Line Transformers

Quick Start Guide





EN

## EN Important Safety Instructions





 Terminals marked with this symbol carry electrical current of sufficient magnitude to constitute risk of electric shock. Use only high-quality professional speaker cables with ¼" TS or twist-locking plugs pre-installed. All other installation or modification should be performed only by qualified personnel.

 This symbol, wherever it appears, alerts you to the presence of uninsulated dangerous voltage inside the enclosure - voltage that may be sufficient to constitute a risk of shock.

 This symbol, wherever it appears, alerts you to important operating and maintenance instructions in the accompanying literature. Please read the manual.

 **Caution**  
To reduce the risk of electric shock, do not remove the top cover (or the rear section). No user serviceable parts inside. Refer servicing to qualified personnel.

 **Caution**  
To reduce the risk of fire or electric shock, do not expose this appliance to rain and moisture. The apparatus shall not be exposed to dripping or splashing liquids and no objects filled with liquids, such as vases, shall be placed on the apparatus.

 **Caution**  
These service instructions are for use by qualified service personnel only. To reduce the risk of electric shock do not perform any servicing other than that contained in the operation instructions. Repairs have to be performed by qualified service personnel.

1. Read these instructions.
2. Keep these instructions.
3. Heed all warnings.
4. Follow all instructions.
5. Do not use this apparatus near water.
6. Clean only with dry cloth.
7. Do not block any ventilation openings. Install in accordance with the manufacturer's instructions.
8. Do not install near any heat sources such as radiators, heat registers, stoves, or other apparatus (including amplifiers) that produce heat.
9. Do not defeat the safety purpose of the polarized or grounding-type plug. A polarized plug has two blades with one wider than the other. A grounding-type plug has two blades and a third grounding prong. The wide blade or the third prong are provided for your safety. If the provided plug does not fit into your outlet, consult an electrician for replacement of the obsolete outlet.
10. Protect the power cord from being walked on or pinched particularly at plugs, convenience receptacles, and the point where they exit from the apparatus.
11. Use only attachments/accessories specified by the manufacturer.



**12.** Use only with the cart, stand, tripod, bracket, or table specified by the manufacturer, or sold with the apparatus.

When a cart is used, use caution when moving the cart/apparatus combination to avoid injury from tip-over.

13. Unplug this apparatus during lightning storms or when unused for long periods of time.
14. Refer all servicing to qualified service personnel. Servicing is required when the apparatus has been damaged in any way, such as power supply cord or plug is damaged, liquid has been spilled or objects have fallen into the apparatus, the apparatus has been exposed to rain or moisture, does not operate normally, or has been dropped.

15. The apparatus shall be connected to a MAINS socket outlet with a protective earthing connection.
16. Where the MAINS plug or an appliance coupler is used as the disconnect device, the disconnect device shall remain readily operable.



**17.** Correct disposal of this product: This symbol indicates that this product must not be disposed of with household waste, according to the WEEE Directive (2012/19/EU) and your national law. This product should be taken to a collection center licensed for the recycling of waste electrical and electronic equipment (EEE). The mishandling of this type of waste could have a possible negative impact on the environment and human health due to potentially hazardous substances that are generally associated with EEE. At the same time, your cooperation in the correct disposal of this product will contribute to the efficient use of natural resources. For more information about where you can take your waste equipment for recycling, please contact your local city office, or your household waste collection service.

## LEGAL DISCLAIMER

MUSIC Group accepts no liability for any loss which may be suffered by any person who relies either wholly or in part upon any description, photograph, or statement contained herein. Technical specifications, appearances and other information are subject to change without notice. All trademarks are the property of their respective owners. Midas, Klark Teknik, Lab Gruppen, Lake, Tannoy, Turbosound, TC Electronic, TC Helicon, Behringer, Bugera, DDA and TC Applied Technologies are trademarks or registered trademarks of MUSIC Group IP Ltd. © MUSIC Group IP Ltd. 2015 All rights reserved.

## LIMITED WARRANTY

For the applicable warranty terms and conditions and additional information regarding MUSIC Group's Limited Warranty, please see complete details online at [music-group.com/warranty](http://music-group.com/warranty).

## ES Instrucciones de seguridad



 Las terminales marcadas con este símbolo transportan corriente eléctrica de magnitud suficiente como para constituir un riesgo de descarga eléctrica. Utilice solo cables de altavoz profesionales y de alta calidad con conectores TS de 6,3 mm o de bayoneta prefijados. Cualquier otra instalación o modificación debe ser realizada únicamente por un técnico cualificado.

 Este símbolo, siempre que aparece, le advierte de la presencia de voltaje peligroso sin aislar dentro de la caja; este voltaje puede ser suficiente para constituir un riesgo de descarga.

 Este símbolo, siempre que aparece, le advierte sobre instrucciones operativas y de mantenimiento que aparecen en la documentación adjunta. Por favor, lea el manual.

 **Atención**  
Para reducir el riesgo de descarga eléctrica, no quite la tapa (o la parte posterior). No hay piezas en el interior del equipo que puedan ser reparadas por el usuario. Si es necesario, póngase en contacto con personal cualificado.

 **Atención**  
Para reducir el riesgo de incendio o descarga eléctrica, no exponga este aparato a la lluvia, humedad o alguna otra fuente que pueda salpicar o derramar algún líquido

sobre el aparato. No coloque ningún tipo de recipiente para líquidos sobre el aparato.

 **Atención**  
Las instrucciones de servicio deben llevarlas a cabo exclusivamente personal cualificado. Para evitar el riesgo de una descarga eléctrica, no realice reparaciones que no se encuentren descritas en el manual de operaciones. Las reparaciones deben ser realizadas exclusivamente por personal cualificado.

1. Lea las instrucciones.
2. Conserve estas instrucciones.
3. Preste atención a todas las advertencias.
4. Siga todas las instrucciones.
5. No use este aparato cerca del agua.
6. Limpie este aparato con un paño seco.
7. No bloquee las aberturas de ventilación. Instale el equipo de acuerdo con las instrucciones del fabricante.
8. No instale este equipo cerca de fuentes de calor tales como radiadores, acumuladores de calor, estufas u otros aparatos (incluyendo amplificadores) que puedan producir calor.
9. No elimine o deshabilite nunca la conexión a tierra del aparato o del cable de alimentación de corriente. Un enchufe polarizado tiene dos polos, uno de los cuales tiene un contacto más ancho que el otro. Una clavija con puesta a tierra dispone de tres contactos: dos polos y la puesta a tierra. El contacto ancho y el tercer contacto, respectivamente, son los que garantizan una mayor seguridad. Si el enchufe suministrado con el equipo no concuerda con la toma de corriente, consulte con un electricista para cambiar la toma de corriente obsoleta.
10. Coloque el cable de suministro de energía de manera que no pueda ser pisado y que esté protegido de objetos afilados. Asegúrese de que el cable de suministro de energía esté protegido, especialmente en la zona de la clavija y en el punto donde sale del aparato.
11. Use únicamente los dispositivos o accesorios especificados por el fabricante.



12. Use únicamente la carretilla, plataforma, trípode, soporte o mesa especificados por el fabricante o

suministrados junto con el equipo. Al transportar el equipo, tenga cuidado para evitar daños y caídas al tropezar con algún obstáculo.

**13.** Desenchufe el equipo durante tormentas o si no va a utilizarlo durante un periodo largo.

**14.** Confíe las reparaciones únicamente a servicios técnicos cualificados. La unidad requiere mantenimiento siempre que haya sufrido algún daño, si el cable de suministro de energía o el enchufe presentaran daños, se hubiera derramado un líquido o hubieran caído objetos dentro del equipo, si el aparato hubiera estado expuesto a la humedad o la lluvia, si ha dejado de funcionar de manera normal o si ha sufrido algún golpe o caída.

**15.** Al conectar la unidad a la toma de corriente eléctrica asegúrese de que la conexión disponga de una unión a tierra.

**16.** Si el enchufe o conector de red sirve como único medio de desconexión, éste debe ser accesible fácilmente.



**17.** Cómo debe deshacerse de este aparato: Este símbolo indica que este aparato no debe ser tratado como basura orgánica, según lo indicado en la Directiva WEEE (2012/19/EU) y a las normativas aplicables en su país. En lugar de ello deberá llevarlo al punto limpio más cercano para el reciclaje de sus elementos eléctricos / electrónicos (EEE). Al hacer esto estará ayudando a prevenir las posibles consecuencias negativas para el medio ambiente y la salud que podrían ser provocadas por una gestión inadecuada de este tipo de aparatos. Además, el reciclaje de materiales ayudará a conservar los recursos naturales. Para más información acerca del reciclaje de este aparato, póngase en contacto con el Ayuntamiento de su ciudad o con el punto limpio local.

EN

ES

## NEGACIÓN LEGAL

MUSIC Group no admite ningún tipo de responsabilidad por cualquier daño o pérdida que pudiera sufrir cualquier persona por confiar total o parcialmente en la descripción, fotografías o afirmaciones contenidas en este documento. Las especificaciones técnicas, imágenes y otras informaciones contenidas en este documento están sujetas a modificaciones sin previo aviso. Todas las marcas comerciales que aparecen aquí son propiedad de sus respectivos dueños. Midas, Klark Teknik, Lab Gruppen, Lake, Tannoy, Turbosound, TC Electronic, TC Helicon, Behringer, Bugera, DDA y TC Applied Technologies son marcas comerciales o marcas registradas de MUSIC Group IP Ltd. © MUSIC Group IP Ltd. 2015 Reservados todos los derechos.

## GARANTÍA LIMITADA

Si quiere conocer los detalles y condiciones aplicables de la garantía así como información adicional sobre la Garantía limitada de MUSIC Group, consulte online toda la información en la web [music-group.com/warranty](http://music-group.com/warranty).

## FR Consignes de sécurité



Les points repérés par ce symbole portent une tension électrique suffisante pour constituer un risque d'électrocution. Utilisez uniquement des câbles d'enceintes professionnels de haute qualité avec fiches Jack mono 6,35 mm ou fiches à verrouillages déjà installées. Toute autre installation ou modification doit être effectuée uniquement par un personnel qualifié.

Ce symbole avertit de la présence d'une tension dangereuse et non isolée à l'intérieur de l'appareil - elle peut provoquer des chocs électriques.



### Attention

Ce symbole signale les consignes d'utilisation et d'entre ! Tien importantes dans la documentation fournie. Lisez les consignes de sécurité du manuel d'utilisation de l'appareil.



### Attention

Pour éviter tout risque de choc électrique, ne pas ouvrir le capot de l'appareil ni démonter le panneau arrière. L'intérieur de l'appareil ne possède aucun élément réparable par l'utilisateur. Laisser toute réparation à un professionnel qualifié.



### Attention

Pour réduire les risques de feu et de choc électrique, n'exposez pas cet appareil à la pluie, à la moisissure, aux gouttes ou aux éclaboussures. Ne posez pas de récipient contenant un liquide sur l'appareil (un vase par exemple).



### Attention

Ces consignes de sécurité et d'entretien sont destinées à un personnel qualifié. Pour éviter tout risque de choc électrique, n'effectuez aucune réparation sur l'appareil qui ne soit décrite par le manuel d'utilisation. Les éventuelles réparations doivent être effectuées uniquement par un technicien spécialisé.

1. Lisez ces consignes.
2. Conservez ces consignes.
3. Respectez tous les avertissements.
4. Respectez toutes les consignes d'utilisation.
5. N'utilisez jamais l'appareil à proximité d'un liquide.
6. Nettoyez l'appareil avec un chiffon sec.
7. Veillez à ne pas empêcher la bonne ventilation de l'appareil via ses ouïes de ventilation. Respectez les consignes du fabricant concernant l'installation de l'appareil.
8. Ne placez pas l'appareil à proximité d'une source de chaleur telle qu'un chauffage, une cuisinière ou tout appareil dégageant de la chaleur (y compris un ampli de puissance).

9. Ne supprimez jamais la sécurité des prises bipolaires ou des prises terre. Les prises bipolaires possèdent deux contacts de largeur différente. Le plus large est le contact de sécurité. Les prises terre possèdent deux contacts plus une mise à la terre servant de sécurité. Si la prise du bloc d'alimentation ou du cordon d'alimentation fourni ne correspond pas à celles de votre installation électrique, faites appel à un électricien pour effectuer le changement de prise.

10. Installez le cordon d'alimentation de telle façon que personne ne puisse marcher dessus et qu'il soit protégé d'arêtes coupantes. Assurez-vous que le cordon d'alimentation est suffisamment protégé, notamment au niveau de sa prise électrique et de l'endroit où il est relié à l'appareil; cela est également valable pour une éventuelle rallonge électrique.

11. Utilisez exclusivement des accessoires et des appareils supplémentaires recommandés par le fabricant.



12. Utilisez exclusivement des chariots, des diables, des présentoirs, des pieds et des surfaces

de travail recommandés par le fabricant ou livrés avec le produit. Déplacez précautionneusement tout chariot ou diable chargé pour éviter d'éventuelles blessures en cas de chute.

13. Débranchez l'appareil de la tension secteur en cas d'orage ou si l'appareil reste inutilisé pendant une longue période de temps.

14. Les travaux d'entretien de l'appareil doivent être effectués uniquement par du personnel qualifié. Aucun entretien n'est nécessaire sauf si l'appareil est endommagé de quelque façon que ce soit (dommages sur le cordon d'alimentation ou la prise par exemple), si un liquide ou un objet a pénétré à l'intérieur du châssis, si l'appareil a été exposé à la pluie ou à l'humidité, s'il ne fonctionne pas correctement ou à la suite d'une chute.

15. L'appareil doit être connecté à une prise secteur dotée d'une protection par mise à la terre.

16. La prise électrique ou la prise IEC de tout appareil dénué de bouton marche/arrêt doit rester accessible en permanence.



17. Mise au rebut appropriée de ce produit: Ce symbole indique qu'en accord avec la directive DEEE (2012/19/EU) et les lois en vigueur dans votre pays, ce produit ne doit pas être jeté avec les déchets ménagers. Ce produit doit être déposé dans un point de collecte agréé pour le recyclage des déchets d'équipements électriques et électroniques (EEE). Une mauvaise manipulation de ce type de déchets pourrait avoir un impact négatif sur l'environnement et la santé à cause des substances potentiellement dangereuses généralement associées à ces équipements. En même temps, votre coopération dans la mise au rebut de ce produit contribuera à l'utilisation efficace des ressources naturelles. Pour plus d'informations sur l'endroit où vous pouvez déposer vos déchets d'équipements pour le recyclage, veuillez contacter votre mairie ou votre centre local de collecte des déchets.

## DÉNI LÉGAL

MUSIC Group ne peut être tenu pour responsable pour toute perte pouvant être subie par toute personne se fiant en partie ou en totalité à toute description, photographie ou affirmation contenue dans ce document. Les caractéristiques, l'apparence et d'autres informations peuvent faire l'objet de modifications sans notification. Toutes les marques appartiennent à leurs propriétaires respectifs. Midas, Klark Teknik, Lab Gruppen, Lake, Tannoy, Turbosound, TC Electronic, TC Helicon, Behringer, Bugera, DDA et TC Applied Technologies sont des marques ou marques déposées de MUSIC Group IP Ltd. © MUSIC Group IP Ltd. 2015 Tous droits réservés.

## GARANTIE LIMITÉE

Pour connaître les termes et conditions de garantie applicables, ainsi que les informations supplémentaires et détaillées sur la Garantie Limitée de MUSIC Group, consultez le site Internet [music-group.com/warranty](http://music-group.com/warranty).



### Vorsicht

Die mit dem Symbol markierten Anschlüsse führen so viel Spannung, dass die Gefahr eines Stromschlags besteht. Verwenden Sie nur hochwertige, professionelle Lautsprecherkabel mit vorinstallierten 6,35 mm MONO-Klinensteckern oder Lautsprecherstecker mit Drehverriegelung. Alle anderen Installationen oder Modifikationen sollten nur von qualifiziertem Fachpersonal ausgeführt werden.



### Achtung

Um eine Gefährdung durch Stromschlag auszuschließen, darf die Geräteabdeckung bzw. Geräterückwand nicht abgenommen werden. Im Innern des Geräts befinden sich keine vom Benutzer reparierbaren Teile. Reparaturarbeiten dürfen nur von qualifiziertem Personal ausgeführt werden.



### Achtung

Um eine Gefährdung durch Feuer bzw. Stromschlag auszuschließen, darf dieses Gerät weder Regen oder Feuchtigkeit ausgesetzt werden noch sollten Spritzwasser oder tropfende Flüssigkeiten in das Gerät gelangen können. Stellen Sie keine mit Flüssigkeit gefüllten Gegenstände, wie z. B. Vasen, auf das Gerät.



### Achtung

Die Service-Hinweise sind nur durch qualifiziertes Personal zu befolgen. Um eine Gefährdung durch Stromschlag zu vermeiden, führen Sie bitte keinerlei Reparaturen an dem Gerät durch, die nicht in der Bedienungsanleitung beschrieben sind. Reparaturen sind nur von qualifiziertem Fachpersonal durchzuführen.

1. Lesen Sie diese Hinweise.
2. Bewahren Sie diese Hinweise auf.
3. Beachten Sie alle Warnhinweise.
4. Befolgen Sie alle Bedienungshinweise.
5. Betreiben Sie das Gerät nicht in der Nähe von Wasser.
6. Reinigen Sie das Gerät mit einem trockenen Tuch.
7. Blockieren Sie nicht die Belüftungsschlitze. Beachten Sie beim Einbau des Gerätes die Herstellerhinweise.
8. Stellen Sie das Gerät nicht in der Nähe von Wärmequellen auf. Solche Wärmequellen sind z. B. Heizkörper, Herde oder andere Wärme erzeugende Geräte (auch Verstärker).
9. Entfernen Sie in keinem Fall die Sicherheitsvorrichtung von Zweipol- oder geerdeten Steckern. Ein Zweipolstecker hat zwei unterschiedlich breite Steckkontakte. Ein geerdeter Stecker hat zwei Steckkontakte und einen dritten Erdungskontakt. Der breitere Steckkontakt oder der zusätzliche Erdungskontakt dient Ihrer Sicherheit. Falls das mitgelieferte Steckerformat nicht zu Ihrer Steckdose passt, wenden Sie sich bitte an einen Elektriker, damit die Steckdose entsprechend ausgetauscht wird.
10. Verlegen Sie das Netzkabel so, dass es vor Tritten und scharfen Kanten geschützt ist und nicht beschädigt werden kann. Achten Sie bitte insbesondere im Bereich der Stecker, Verlängerungskabel und an der Stelle, an der das Netzkabel das Gerät verlässt, auf ausreichenden Schutz.
11. Das Gerät muss jederzeit mit intaktem Schutzleiter an das Stromnetz angeschlossen sein.

**12.** Sollte der Hauptnetzstecker oder eine Gerätesteckdose die Funktionseinheit zum Abschalten sein, muss diese immer zugänglich sein.

**13.** Verwenden Sie nur Zusatzgeräte/ Zubehörteile, die laut Hersteller geeignet sind.



**14.** Verwenden Sie nur Wagen, Standvorrichtungen, Stative, Halter oder Tische, die vom Hersteller benannt

oder im Lieferumfang des Geräts enthalten sind. Falls Sie einen Wagen benutzen, seien Sie vorsichtig beim Bewegen der Wagen-Gerätkombination, um Verletzungen durch Stolpern zu vermeiden.

**15.** Ziehen Sie den Netzstecker bei Gewitter oder wenn Sie das Gerät längere Zeit nicht benutzen.

**16.** Lassen Sie alle Wartungsarbeiten nur von qualifiziertem Service-Personal ausführen. Eine Wartung ist notwendig, wenn das Gerät in irgendeiner Weise beschädigt wurde (z. B. Beschädigung des Netzkabels oder Steckers), Gegenstände oder Flüssigkeit in das Geräteinnere gelangt sind, das Gerät Regen oder Feuchtigkeit ausgesetzt wurde, das Gerät nicht ordnungsgemäß funktioniert oder auf den Boden gefallen ist.



**17.** Korrekte Entsorgung dieses Produkts: Dieses Symbol weist darauf hin, das Produkt entsprechend der WEEE Direktive (2012/19/EU) und der jeweiligen nationalen Gesetze nicht zusammen mit Ihren Haushaltsabfällen zu entsorgen. Dieses Produkt sollte bei einer autorisierten Sammelstelle für Recycling elektrischer und elektronischer Geräte (EEE) abgegeben werden. Wegen bedenklicher Substanzen, die generell mit elektrischen und elektronischen Geräten in Verbindung stehen, könnte eine unsachgemäße Behandlung dieser Abfallart eine negative Auswirkung auf Umwelt und Gesundheit haben. Gleichzeitig gewährleistet Ihr Beitrag zur richtigen Entsorgung dieses Produkts die effektive Nutzung

natürlicher Ressourcen. Für weitere Informationen zur Entsorgung Ihrer Geräte bei einer Recycling-Stelle nehmen Sie bitte Kontakt zum zuständigen städtischen Büro, Entsorgungsamt oder zu Ihrem Haushaltsabfallsorger auf.

## HAFTUNGSAUSSCHLUSS

MUSIC Group übernimmt keine Haftung für Verluste, die Personen entstanden sind, die sich ganz oder teilweise auf hier enthaltene Beschreibungen, Fotos oder Aussagen verlassen haben. Technische Daten, Erscheinungsbild und andere Informationen können ohne vorherige Ankündigung geändert werden. Alle Warenzeichen sind Eigentum der jeweiligen Inhaber. Midas, Klark Teknik, Lab Gruppen, Lake, Tannoy, Turbosound, TC Electronic, TC Helicon, Behringer, Bugera, DDA und TC Applied Technologies sind Warenzeichen oder eingetragene Warenzeichen der MUSIC Group IP Ltd. © MUSIC Group IP Ltd. 2015 Alle Rechte vorbehalten.

## BESCHRÄNKTE GARANTIE

Die geltenden Garantiebedingungen und zusätzliche Informationen bezüglich der von MUSIC Group gewährten beschränkten Garantie finden Sie online unter [music-group.com/warranty](http://music-group.com/warranty).

## PT Instruções de Segurança Importantes



### Aviso!

Terminais marcados com o símbolo carregam corrente elétrica de magnitude suficiente para constituir um risco de choque elétrico. Use apenas cabos de alto-falantes de alta qualidade com plugues TS de ¼" ou plugues com trava de torção pré-instalados. Todas as outras instalações e modificações devem ser efetuadas por pessoas qualificadas.



Este símbolo, onde quer que o encontre, alerta-o para a leitura das instruções de manuseamento que acompanham o equipamento. Por favor leia o manual de instruções.



### Atenção

De forma a diminuir o risco de choque eléctrico, não remover a cobertura (ou a secção de trás). Não existem peças substituíveis por parte do utilizador no seu interior. Para esse efeito recorrer a um técnico qualificado.



### Atenção

Para reduzir o risco de incêndios ou choques eléctricos o aparelho não deve ser exposto à chuva nem à humidade. Além disso, não deve ser sujeito a salpicos, nem devem ser colocados em cima do aparelho objectos contendo líquidos, tais como jarras.



### Atenção

Estas instruções de operação devem ser utilizadas, em exclusivo, por técnicos de assistência qualificados. Para evitar choques eléctricos não proceda a reparações ou intervenções, que não as indicadas nas instruções de operação, salvo se possuir as qualificações necessárias. Para evitar choques eléctricos não proceda a reparações ou intervenções, que não as indicadas nas instruções de operação. Só o deverá fazer se possuir as qualificações necessárias.

1. Leia estas instruções.
2. Guarde estas instruções.
3. Preste atenção a todos os avisos.
4. Siga todas as instruções.
5. Não utilize este dispositivo perto de água.
6. Limpe apenas com um pano seco.
7. Não obstrua as entradas de ventilação. Instale de acordo com as instruções do fabricante.
8. Não instale perto de quaisquer fontes de calor tais como radiadores, bocas de ar quente, fogões de sala ou outros aparelhos (incluindo amplificadores) que produzam calor.

**9.** Não anule o objectivo de segurança das fichas polarizadas ou do tipo de ligação à terra. Uma ficha polarizada dispõe de duas palhetas sendo uma mais larga do que a outra. Uma ficha do tipo ligação à terra dispõe de duas palhetas e um terceiro dente de ligação à terra. A palheta larga ou o terceiro dente são fornecidos para sua segurança. Se a ficha fornecida não encaixar na sua tomada, consulte um electricista para a substituição da tomada obsoleta.

**10.** Proteja o cabo de alimentação de pisadelas ou apertos, especialmente nas fichas, extensões, e no local de saída da unidade. Certifique-se de que o cabo eléctrico está protegido. Verifique particularmente nas fichas, nos receptáculos e no ponto em que o cabo sai do aparelho.

**11.** O aparelho tem de estar sempre conectado à rede eléctrica com o condutor de protecção intacto.

**12.** Se utilizar uma ficha de rede principal ou uma tomada de aparelhos para desligar a unidade de funcionamento, esta deve estar sempre acessível.

**13.** Utilize apenas ligações/acessórios especificados pelo fabricante.



**14.** Utilize apenas com o carrinho, estrutura, tripé, suporte, ou mesa especificados pelo fabricante ou

vendidos com o dispositivo. Quando utilizar um carrinho, tenha cuidado ao mover o conjunto carrinho/dispositivo para evitar danos provocados pela terpidação.

**15.** Desligue este dispositivo durante as trovoadas ou quando não for utilizado durante longos períodos de tempo.

**16.** Qualquer tipo de reparação deve ser sempre efectuado por pessoal qualificado. É necessária uma reparação sempre que a unidade tiver sido de alguma forma danificada, como por exemplo: no caso do cabo de alimentação ou ficha se encontrarem danificados; na eventualidade de líquido ter sido derramado ou objectos terem caído para dentro do dispositivo; no caso da unidade ter estado exposta à chuva ou à humidade; se esta não funcionar

normalmente, ou se tiver caído.



**17.** Correcta eliminação deste produto: este símbolo indica que o produto não deve ser eliminado

juntamente com os resíduos domésticos, segundo a Directiva REEE (2012/19/EU) e a legislação nacional. Este produto deverá ser levado para um centro de recolha licenciado para a reciclagem de resíduos de equipamentos eléctricos e electrónicos (EEE). O tratamento incorrecto deste tipo de resíduos pode ter um eventual impacto negativo no ambiente e na saúde humana devido a substâncias potencialmente perigosas que estão geralmente associadas aos EEE. Ao mesmo tempo, a sua colaboração para a eliminação correcta deste produto irá contribuir para a utilização eficiente dos recursos naturais. Para mais informação acerca dos locais onde poderá deixar o seu equipamento usado para reciclagem, é favor contactar os serviços municipais locais, a entidade de gestão de resíduos ou os serviços de recolha de resíduos domésticos.

## LEGAL RENUNCIANTE

O MUSIC Group não se responsabiliza por perda alguma que possa ser sofrida por qualquer pessoa que dependa, seja de maneira completa ou parcial, de qualquer descrição, fotografia, ou declaração aqui contidas. Dados técnicos, aparências e outras informações estão sujeitas a modificações sem aviso prévio. Todas as marcas são propriedade de seus respectivos donos. Midas, Klark Teknik, Lab Gruppen, Lake, Tannoy, Turbosound, TC Electronic, TC Helicon, Behringer, Bugera, DDA e TC Applied Technologies são marcas ou marcas registradas do MUSIC Group IP Ltd. © MUSIC Group IP Ltd. 2015 Todos direitos reservados.

## GARANTIA LIMITADA

Para obter os termos de garantia aplicáveis e condições e informações adicionais a respeito da garantia limitada do MUSIC Group, favor verificar detalhes na íntegra através do website [music-group.com/warranty](http://music-group.com/warranty).

# EN Impact Series Hook-up

## 70 V / 100 V Distributed System

ES Sistemas Distribuidos de 70 / 100 Voltios

FR Systèmes Distribués 70 Volts / 100 Volts

DE Verteiltes 70 Volt / 100 Volt System

PT Sistemas Distribuídos de 70 Volt / 100 Volt

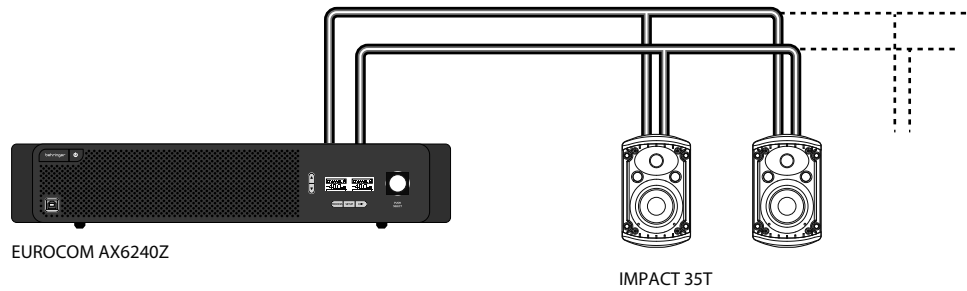

## Low Impedance System

ES Sistemas de Baja Impedancia

FR Systèmes à Basse Impédance

DE Niederohmiges System

PT Sistemas de Baixa Impedância

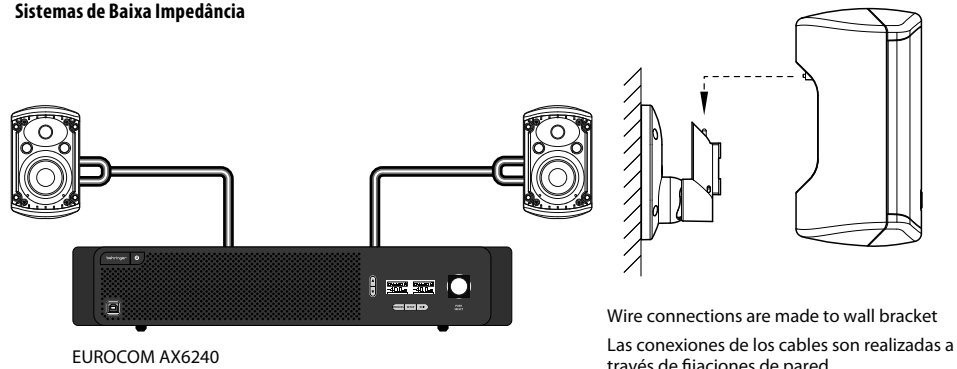

Wire connections are made to wall bracket  
 Las conexiones de los cables son realizadas a través de fijaciones de pared

Les connexions électriques se font directement dans l'attache murale

Die Kabel werden an die Wandhalterung angeschlossen

Conexões de cabos são feitas ao suporte de parede



## Série Impact : Mise en Œuvre

### Connexions Électriques

Les connexions électriques des enceintes Impact sont directement intégrées au système d'attache mural ajustable fourni avec chaque enceinte. Consultez la section Instructions de Montage de ce mode d'emploi.

### Systèmes Distribués en Ligne 70 Volts / 100 Volts

Les enceintes de la série Impact ont été conçues pour être utilisées dans des systèmes distribués de 70 ou 100 Volts.

1. Connectez les enceintes à un ampli de distribution adapté en vous assurant que la somme de la sortie des transformateurs des enceintes n'excède pas la puissance nominale de l'ampli.
2. Réglez la puissance de chaque enceinte à l'aide du sélecteur pour obtenir le volume souhaité.

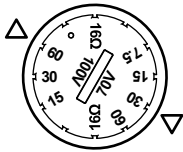

### Systèmes à Basse Impédance

Lorsque vous utilisez les enceintes Impact dans un système à basse impédance, un seul canal d'amplification est nécessaire. La séparation des fréquences entre les haut-parleurs basses et hautes fréquences est effectuée par le filtre répartiteur passif intégré à l'enceinte.

1. Connectez l'enceinte à un amplificateur adapté en vous assurant que l'impédance totale n'est pas plus basse que l'impédance recommandée de l'ampli.
2. Sélectionnez le réglage d'impédance basse avec le sélecteur situé sous l'enceinte. (Correspond à l'indication 8 Ω ou 16 Ω, en fonction du modèle de votre enceinte.)

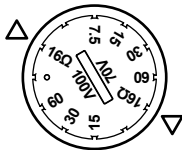

## Impact-Serie Erste Schritte

### Elektrische Anschlüsse

Die elektrischen Anschlüsse für die Impact-Lautsprecher sind ein integraler Bestandteil der justierbaren Wandhalterung, die mit jedem Lautsprecher geliefert wird. Die Details sind in den Rigging-Anleitungen dieses Schnellstart-Leitfadens beschrieben.

### Verteilte 70 Volt / 100 Volt Leitungssysteme

Die Lautsprecher der Impact-Serie sind für den Einsatz in verteilten 70 oder 100 Volt Systemen konzipiert.

1. Verbinden Sie die Lautsprecher mit einem geeigneten Verteilerverstärker und achten Sie darauf, dass die maximale Summe der Trafo-Abgriffe der Lautsprecher nicht die Nenn-Ausgangsleistung des Verteilerverstärkers übersteigt.
2. Stellen Sie die Spannungsabgriff-Wahlschalter der einzelnen Lautsprecher so ein, dass die gewünschte Lautstärke erzielt wird.

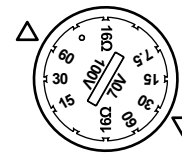

### Niederohmige Systeme

Beim Einsatz in einem Niederohm-System benötigen Impact-Lautsprecher für den korrekten Betrieb nur einen Verstärkerkanal. Die Frequenztrennung zwischen LF-Treiber und HF-Treiber erfolgt durch das in jedes Gehäuse integrierte passive Crossover-Netzwerk.

1. Verbinden Sie den Lautsprecher mit einem geeigneten Verstärker und achten Sie darauf, dass die Gesamtimpedanz nicht niedriger ist als die für den Verstärker empfohlene Mindest-Lastimpedanz.
2. Wählen Sie mit dem Spannungsabgriff-Wahlschalter auf der Gehäuse-Unterseite die Niederohm-Einstellung (abhängig vom Lautsprechermodell ist dies 8 Ω oder 16 Ω).

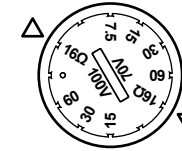

FR

DE

FR

DE

# Impact Series Primeiros Passos

## Conexões Elétricas

Conexões elétricas dos alto-falantes Impact são fornecidas como parte integral do suporte de parede ajustável fornecido com cada alto-falante. Siga os detalhes apresentados na sessão Instruções de Armação deste manual.

## Sistemas Distribuídos de 70 Volt / 100 Volt

Os alto-falantes Impact series são projetados para serem usados em sistemas distribuídos de 70 Volt ou 100 Volt.

1. Conecte alto-falantes a um amplificador de distribuição apropriado, certificando-se de que a soma máxima dos transformadores comutadores dos alto-falantes não exceda a saída de potência nominal do amplificador de distribuição.
2. Ajuste o seletor de comutador de voltagem dos alto-falantes para que o mesmo forneça um nível de volume apropriado.

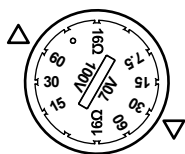

## Sistemas de Baixa Impedância

When used as part of a low impedance system, Impact loudspeakers require only one amplifier channel for correct operation. The frequency splitting between the LF driver and the HF driver is accomplished by the internal passive crossover network built into each enclosure.

Quando usados como parte de um sistema de baixa impedância, os alto-falantes Impact só necessitam de um canal de amplificador para ter operação adequada. O divisão de frequência entre o driver LF e o driver HF é feita pela rede de crossover passiva interna embutida em cada caixa.

1. Conecte o alto-falante a um amplificador apropriado, certificando-se de que a impedância geral não seja mais baixa do que a impedância de carga recomendada mínima para o amplificador.
2. Selecione o ajuste de impedância baixa no seletor de derivação de tensão na parte inferior da caixa (ele é rotulado com 8 Ω ou 16 Ω, dependendo do seu modelo de alto-falante.)

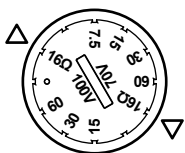

PT

PT



# EN Impact Series Rigging Instructions

## Installing the Loudspeaker with the Supplied Wall Bracket

The loudspeaker connections are provided as an integral part of the supplied WB-5 wall bracket.

1. Site the bracket on to the mounting surface, making sure there is sufficient free travel vertically and horizontally to allow full angular adjustment of the loudspeaker, and feed the speaker cables through the main bracket assembly from the rear.
2. Fix the wall bracket securely to the mounting surface using appropriate fixings. The correct hole spacing and bracket orientation are shown here:

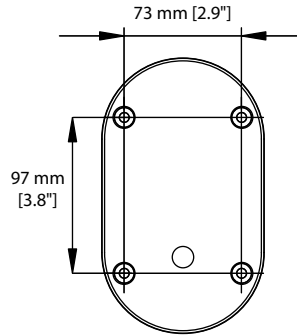

3. Terminate the speaker cable by stripping to length and connecting to the bracket assembly, ensuring correct polarity. The right terminal is positive (+ve) and the left terminal is negative (-ve).

4. Offer the loudspeaker up to the bracket and lock into place with a downward motion. This action automatically closes the electrical connections.

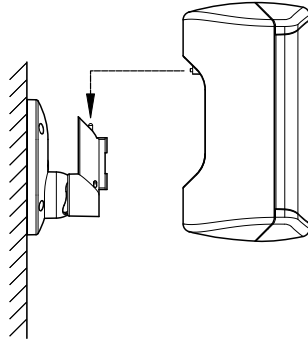

5. Angle the loudspeaker as required and lock the bracket using the 5 mm hex key provided.

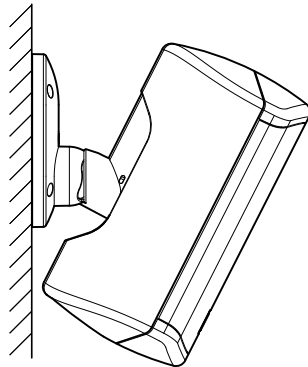

## Installing the Loudspeaker with other Wall Brackets

When installing Impact loudspeakers with Turbosound CB-10 or WB-10 brackets, or OmniMount brackets, you will need to terminate the cables directly at the loudspeaker terminal as shown.

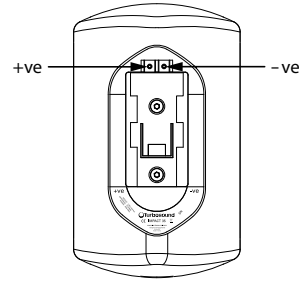

## LOUDSPEAKER MOUNTING INSTRUCTIONS – FOR QUALIFIED PERSONNEL ONLY

This loudspeaker system may be permanently installed by qualified personnel, using approved methods and materials. Improper installation can pose serious risk of injury or death. Please read these instructions in their entirety before attempting installation.

Permanent installation may only be attempted by persons licensed and qualified by appropriate authorities governing the installation location. Installers are to employ only original parts, brackets, fasteners and suspension accessories or properly rated and certified components from third parties. Replace any missing parts by contacting the authorized Reseller or Distributor in your region. Clarify all local requirements and obtain necessary approvals and permits before commencing work.

When selecting a location for the loudspeaker to be installed ensure that all mechanical, acoustic and safety considerations are observed. Ensure that the structure is capable of supporting the load and that all hardware is rated accordingly with ample safety factor. Do not suspend loudspeaker over areas of public circulation or where failure of the suspension system can cause bodily or property damage. Inspect suspension hardware regularly to ensure integrity.

Loudspeakers radiate a magnetic field, even when they are not in use. This magnetic field may cause interference with other devices such as computers, magnetic media and certain types of video monitors. Maintain a spacing of 2 meters between the loudspeaker and any such devices to prevent interference.

MUSIC Group, its affiliates and representatives shall not be liable for any property damage or personal injury arising from the improper installation, use or maintenance of this product.

# Instrucciones de Anclaje de sus Impact Series

## Instalación del Altavoz con la Fijación de Pared Incluida

Las conexiones del altavoz vienen integradas en la fijación de pared WB-5 incluida con el altavoz.

1. Coloque la fijación en la superficie de montaje, asegurándose de dejar el suficiente recorrido tanto vertical como horizontal como para realizar un correcto ajuste del ángulo del altavoz y pase los cables de altavoz a través de la parte trasera de la fijación.
2. Atornille la fijación de forma segura a la superficie de montaje usando para ello los tornillos y tacos adecuados. A continuación le mostramos cuál es la separación de agujeros adecuada, así como la orientación de la fijación:

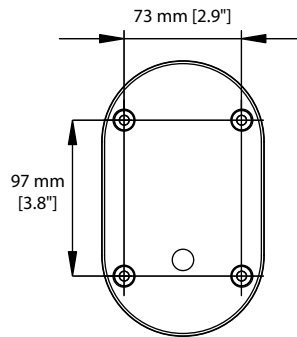

3. Termine el cable del altavoz pelando la parte necesaria y conectándolo a la tomas de la fijación, asegurándose de conectarlo con la polaridad correcta. El terminal derecho es positivo (+ve) mientras que el izquierdo es negativo (-ve).

4. Coloque el altavoz justo encima del soporte y fíjelo en su posición con un suave movimiento hacia abajo por las guías. Este movimiento hará que las conexiones eléctricas queden automáticamente hechas entre la fijación y el altavoz.

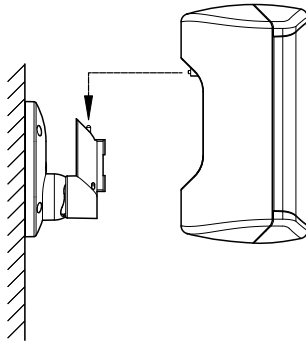

5. Oriente el altavoz de la forma adecuada y asegure la posición de la fijación usando la llave hexagonal (llave Allen) de 5 mm incluida.

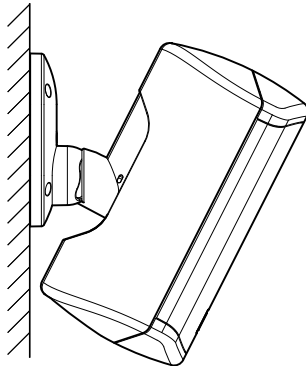

## Instalación de Este Altavoz con Otras Fijaciones de Pared

Cuando instale los altavoces Impact con fijaciones Turbosound CB-10 ó WB-10, o con fijaciones OmniMount, deberá conectar los cables directamente en la terminal del altavoz de la siguiente forma.

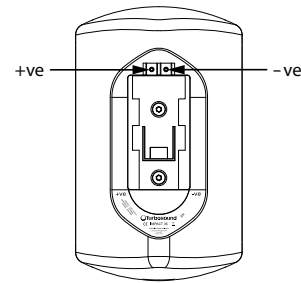

## INSTRUCCIONES DE MONTAJE DEL RECINTO – ÚNICAMENTE PARA PERSONAL CUALIFICADO

Este recinto acústico debe ser instalado de forma permanente únicamente por personal cualificado, usando métodos y piezas aprobadas y certificadas para tal fin. Una instalación adecuada puede suponer un riesgo importante de daños o incluso la muerte. Lea cuidadosa y completamente estas instrucciones antes de realizar la instalación.

Una instalación fija solo puede ser realizada por personas que dispongan de la cualificación adecuada y de la autorización y certificación oficial adecuada para tal fin. El instalador deberá usar solo piezas, abrazaderas, fijaciones y accesorios de suspensión originales o aquellos componentes de otros fabricantes que hayan sido certificados y aprobados expresamente para este fin. Si debe sustituir cualquier pieza extraviada o deteriorada, póngase en contacto con el distribuidor o mayorista oficial de su país o región. Antes de realizar cualquier tipo de instalación, obtenga todos los permisos y certificaciones legales necesarias para ello.

A la hora de elegir una ubicación para este recinto acústico, asegúrese de que dicha ubicación cumpla con todas las consideraciones y precauciones mecánicas, acústicas y de seguridad. Asegúrese de que la estructura sea capaz de soportar la carga y de que todas las piezas usadas para el montaje dispongan de un factor de seguridad suficientemente amplio para la instalación a realizar. Nunca coloque este recinto suspendido sobre zonas de libre circulación de la gente o en aquellos lugares en los que un fallo del sistema de suspensión pueda entrañar un riesgo de daños personales o materiales. Compruebe el sistema de suspensión de forma periódica para asegurarse de su integridad.

Los altavoces emiten un campo magnético, incluso cuando no los utilice. Este campo magnético puede llegar a producir interferencias en dispositivos tales como ordenadores, soportes magnéticos y algunos tipos de monitores de video. Deje un espacio de al menos 2 metros entre este recinto y cualquier tipo de dispositivo para evitar posibles interferencias.

MUSIC Group, sus afiliados y distribuidores no son responsables en ningún caso de cualquier daño personal o material que se pueda producir por una instalación, uso o mantenimiento inadecuados de este producto.

# Série Impact : Instructions de Montage

## Installer l'enceinte Avec L'attache Murale Fournie

Les connexions électriques des enceintes sont directement intégrées à l'attache murale WB-5 fournie.

1. Placez l'attache sur la surface de montage en vous assurant que l'espace est suffisant pour permettre de régler l'angle d'orientation de l'enceinte verticalement et horizontalement. Passez les câbles de l'enceinte par l'arrière de l'attache.
2. Fixez l'attache murale à la surface de montage en utilisant un système de fixation adapté. L'espacement des trous et l'orientation de l'attache doivent être réalisés comme indiqué :

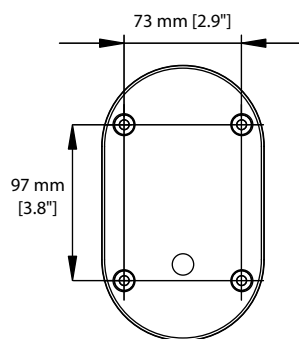

3. Dénudez les câbles et connectez-les au système d'attache en vérifiant bien la polarité. Le terminal de droite est positif (+ve) et celui de gauche est négatif (-ve).

4. Placez l'enceinte au niveau de l'attache puis verrouillez-la en l'abaissant sur l'attache. Cette action permet d'effectuer automatiquement toutes les connexions électriques.

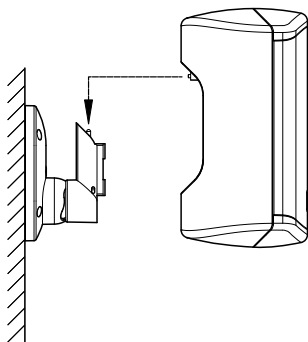

5. Orientez l'enceinte comme nécessaire puis serrez l'attache à l'aide de la clé hexagonale de 5 mm fournie.

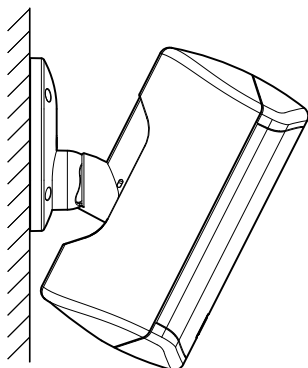

## Installer l'enceinte Avec un Autre Système D'attache Murale

Si vous installez les enceintes Impacte avec des attaches Turbosound CB-10 ou WB-10, ou OmniMount, vous devez connecter les câbles directement au terminal de l'enceinte comme indiqué.

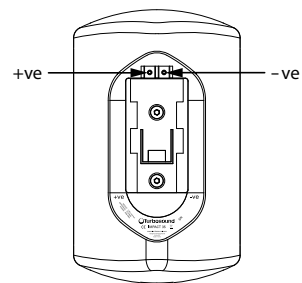

## CONSIGNES DE MONTAGE DE L'ENCEINTE – POUR PERSONNEL QUALIFIÉ UNIQUEMENT

Ce système d'enceintes peut être installé de manière permanente par un personnel qualifié utilisant des méthodes et matériaux homologués. Une installation non-conforme peut occasionner des risques sérieux de blessure ou de mort. Veuillez lire ces instructions dans leur intégralité avant de procéder à l'installation.

L'installation permanente peut être effectuée uniquement par des personnes qualifiées et certifiées par les autorités responsables du lieu de l'installation. L'installateur doit utiliser uniquement les pièces, supports, fixations et accessoires de suspensions d'origine ou des pièces d'autres constructeurs équivalentes et certifiées. Remplacez toute pièce manquante en contactant le revendeur ou distributeur agréé de votre région. Veuillez à répondre à toutes les exigences locales et à obtenir tous les permis ou autorisations nécessaires avant de débiter l'installation.

Lorsque vous choisissez le lieu d'installation de l'enceinte, veillez à ce que toutes les considérations mécaniques, acoustiques et de sécurité soient respectées. Assurez-vous que la structure puisse supporter la charge et que le matériel utilisé soit conforme à toutes les normes de sécurité. Ne suspendez pas d'enceinte au-dessus d'une zone de passage ou où une défaillance du système de suspension pourrait occasionner des dommages corporels ou matériels. Vérifiez régulièrement l'état du système de suspension.

Les enceintes produisent un champ magnétique même lorsqu'elles ne sont pas utilisées. Ce champ magnétique peut causer des interférences avec d'autres appareils comme les ordinateurs, supports de stockage magnétiques et certains types de moniteurs vidéo. Conservez une distance de 2 mètres entre l'enceinte et de tels appareils pour éviter les interférences.

MUSIC Group, ses affiliés et représentants ne peuvent pas être tenus pour responsables pour tout dommage matériel ou blessure corporelle résultant d'une installation, utilisation ou entretien non-conforme de ce produit.

# Impact-Serie Rigging-Anleitungen

## Lautsprecher mit der Mitgelieferten Wandhalterung Installieren

Die Lautsprecher-Anschlüsse sind in die mitgelieferte WB-5 Wandhalterung integriert.

1. Positionieren Sie die Halterung auf der Montage-Oberfläche und achten Sie darauf, dass in vertikaler und horizontaler Richtung ausreichend Freiraum bleibt, um den Lautsprecher ungehindert abzuwinkeln. Schließen Sie die Lautsprecherkabel durch die Rückseite der Halterungshauptgruppe an.
2. Fixieren Sie die Wandhalterung mit den geeigneten Befestigungen sicher auf der Montage-Oberfläche. Die korrekten Lochabstände und die Ausrichtung der Halterung sehen Sie hier:

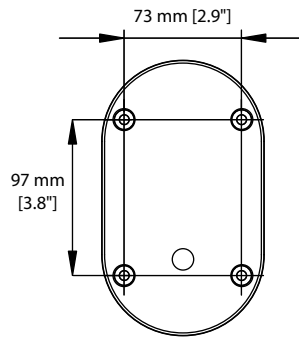

3. Terminieren Sie das Lautsprecherkabel, indem Sie die entsprechende Länge abisolieren und es an die Halterungsgruppe anschließen, wobei Sie auf die korrekte Polarität achten. Der rechte Anschluss ist positiv (+) und der linke Anschluss negativ (-).

4. Heben Sie den Lautsprecher vor die Halterung und setzen Sie ihn mit einer Abwärtsbewegung fest an seinen Platz. Dadurch werden die elektrischen Anschlüsse automatisch hergestellt.

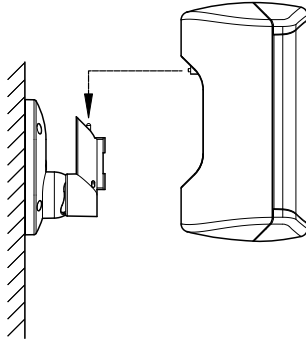

5. Winkeln Sie den Lautsprecher nach Bedarf ab und arretieren Sie die Halterung mit dem mitgelieferten 5 mm Innensechskantschlüssel.

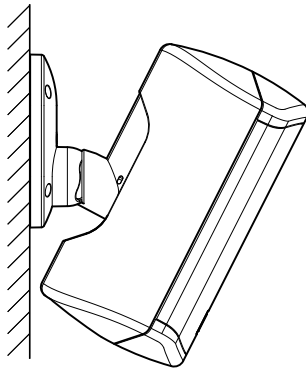

## Lautsprecher mit Anderen Wandhalterungen Installieren

Wenn Sie Impact-Lautsprecher mit den Halterungen Turbosound CB-10, WB-10 oder OmniMount installieren, müssen Sie die Kabel direkt am Lautsprecher-Anschluss befestigen – siehe unten.

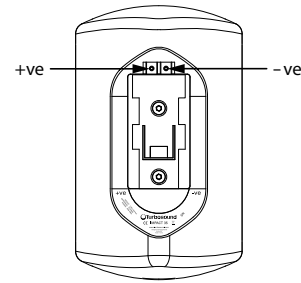

## ANLEITUNGEN FÜR DIE LAUTSPRECHERMONTAGE – NUR FÜR QUALIFIZIERTE FACHKRÄFTE

Dieses Lautsprechersystem darf von qualifizierten Fachkräften mit den bewährten Verfahren und Materialien fest installiert werden. Unsachgemäße Installationen können zu Verletzungen und tödlichen Unfällen führen. Lesen Sie diese Anleitungen bitte vollständig, bevor Sie mit der Installation beginnen.

Festinstallationen dürfen nur von Personen ausgeführt werden, die von der entsprechenden und für den Installationsort zuständigen Behörde lizenziert und zugelassen wurden. Die Installateure dürfen nur originale Bauteile, Halterungen, Befestigungen und Aufhängungszubehör oder korrekt bewertete und zertifizierte Bauteile von Drittanbietern verwenden. Um fehlende Bauteile zu ersetzen, kontaktieren Sie den autorisierten Wiederverkäufer oder den Vertrieb Ihres Gebiets. Klären Sie alle lokalen Vorgaben und holen Sie die notwendigen Freigaben und Genehmigungen ein, bevor Sie mit der Arbeit beginnen.

Stellen Sie bei der Wahl eines Installationsorts für den Lautsprecher sicher, dass alle mechanischen, akustischen und sicherheitsrelevanten Überlegungen berücksichtigt wurden. Achten Sie darauf, dass die Gebäudestruktur die Last tragen kann und dass die gesamte Hardware entsprechend bewertet ist und über einen großzügigen Sicherheitsfaktor verfügt. Hängen Sie die Lautsprecher nicht über Bereichen auf, in denen sich Personen bewegen oder Fehler am Aufhängungssystem zu körperlichen und materiellen Schäden führen können. Untersuchen Sie die Aufhängungshardware regelmäßig, um ihre Unversehrtheit sicherzustellen.

Lautsprecher erzeugen auch bei Inaktivität ein Magnetfeld, das bei anderen Geräten wie Computern, magnetischen Medien und bestimmten Bildschirmtypen Störungen verursachen kann. Halten Sie daher zwischen diesen Geräten und den Lautsprechern einen Sicherheitsabstand von 2 Metern ein.

MUSIC Group, ihre angeschlossenen Unternehmen und Vertreter übernehmen keine Haftung für Beschädigungen am Besitz oder Verletzungen, die durch falschen Einbau, falschen Betrieb oder falsche Wartung des Produkts verursacht wurden.

# Instruções de Armação do Impact Series

## Instalação do Alto-Falante com Suporte de Parede Fornecido

As conexões do alto-falante são fornecidas como parte integral do suporte de parede WB-5 fornecido.

1. Posicione o suporte na superfície de montagem, certificando-se que haja suficiente espaço para movimento vertical e horizontal, de forma a permitir o ajuste angular total do alto-falante, e alimentar os cabos do alto-falante através da montagem de suporte principal da traseira.
2. Prenda o suporte de parede firmemente à superfície de montagem usando fixações adequadas. O espaçamento de furos correto e a orientação do suporte estão demonstrados aqui:

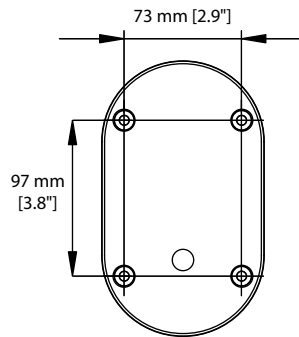

3. Faça a terminação do cabo do alto-falante, descascando no comprimento e conectando a montagem do suporte, certificando-se de que a polaridade esteja correta. O terminal direito é positivo (+ve) e o terminal esquerdo é negativo (-ve).

4. Conecte o alto-falante ao suporte e trave-o com um movimento forçando para baixo. Esta ação fecha as conexões elétricas automaticamente.

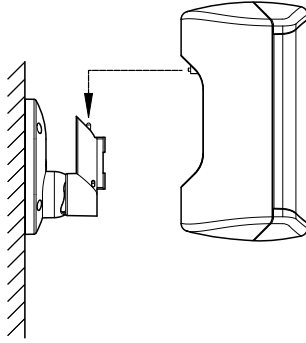

5. Angule o alto-falante conforme necessário e trave o suporte usando a chave sextavada de 5 mm fornecida.

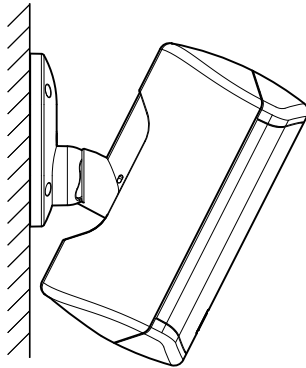

## Instalação de Alto-Falantes com Outros Suportes de Parede

Quando instalar alto-falantes Impact com Turbosound CB-10 ou suportes WB-10, ou suportes OmniMount, é necessário fazer a terminação dos cabos diretamente no terminal de alto-falantes conforme demonstrado.

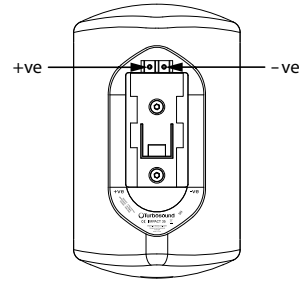

## INSTRUÇÕES DE MONTAGEM DO ALTO-FALANTE – APENAS PARA PESSOAL QUALIFICADO

O sistema de alto-falantes pode ser instalado permanentemente por pessoal qualificado, usando métodos e materiais aprovados. Instalação inadequada pode oferecer riscos sérios de ferimento ou de morte. Favor, ler todas as instruções antes de tentar fazer a instalação.

A instalação permanente só pode ser feita por pessoas licenciadas e qualificadas por autoridades que governam o local de instalação. Os instaladores devem usar somente peças, suportes, presilhas e acessórios de suspensão originais ou componentes adequadamente classificados e certificados por terceiros. Para substituir peças que estejam faltando, entre em contato com um revendedor ou distribuidor autorizado da sua região. Tome conhecimento de todos os requisitos locais e obtenha as aprovações e licenças necessárias antes de iniciar o trabalho.

Quando selecionar um local para o alto-falante ser instalado certifique-se de que todas as considerações mecânicas, acústicas e de segurança sejam seguidas. Certifique-se de que a estrutura seja capaz de suportar a carga e que todas as ferragens sejam classificadas de acordo com um fator de segurança amplo. Não suspenda o alto-falante em áreas de circulação pública ou onde falhas no sistema de suspensão possam causar danos corporais ou à propriedade. Inspeccione as ferragens de suspensão regularmente para garantir sua integridade.

Alto-falantes irradiam um campo magnético, mesmo quando não estão sendo usados.

Este campo magnético pode causar interferências em outros aparelhos tais como computadores, mídia magnética e certos tipos de monitores de vídeo. Mantenha um espaçamento de 2 metros entre o alto-falante e todos aparelhos do tipo para evitar interferência.

O MUSIC Group, seus afiliados e representantes não são responsáveis por danos à propriedade ou ferimentos pessoais que possam ocorrer devido à instalação, uso, ou manutenção inadequada deste produto.

# EN Technical Specifications

EN

	TC153-T (WH)	TC152-T (WH)	TC132-T (WH)
<b>System</b>			
Frequency response	74 Hz - 18 kHz $\pm$ 3 dB 43 Hz - 20 kHz -10 dB	74 Hz - 20 kHz $\pm$ 3 dB 43 Hz - 20 kHz -10 dB	90 Hz - 20 kHz $\pm$ 3 dB 70 Hz - 20 kHz -10 dB
Nominal dispersion	100° H x 70° V @ -6 dB points		120° H x 100° V @ -6 dB points
<b>Power Handling (IEC)</b>			
Passive	120 W continuous, 480 W peak	60 W continuous, 240 W peak	30 W continuous, 120 W peak
100 V line	120, 60, 30 W continuous	60, 30, 15 W continuous	30, 15, 7.5 W continuous
70 V line	120, 60, 30, 15 W continuous	60, 30, 15, 7.5 W continuous	30, 15, 7.5, 3.75 W continuous
Sensitivity	90 dB (1 W @ 1 m)		88 dB (1 W @ 1 m)
<b>Maximum SPL</b>			
Passive	111 dB continuous, 117 dB peak	108 dB continuous, 114 dB peak	103 dB continuous, 109 dB peak
100 V line	117, 114, 111 dB peak	114, 111, 108 dB peak	109, 106, 103 dB peak
70 V line	117, 114, 111, 105 dB peak	114, 111, 108, 105 dB peak	109, 106, 103, 100 dB peak
Impedance	8 $\Omega$	16 $\Omega$	
Components	2 x 5" (127 mm) LF driver 2 x 1" (25 mm) HF soft dome driver	1 x 5" (127 mm) LF driver 1 x 1" (25 mm) HF soft dome driver	1 x 3.5" (89 mm) LF driver 1 x 1" (25 mm) HF soft dome driver
<b>Enclosure</b>			
Connectors	Screw terminal block		
Wiring	Input +VE, -VE		
Dimensions HWD	450 x 164 x 158 mm (17.7 x 6.5 x 6.2")	300 x 164 x 158 mm (11.8 x 6.5 x 6.2")	240 x 145 x 148 mm (9.5 x 5.7 x 5.8")
Net weight	5.0 kg (11.0 lbs)	3.5 kg (7.7 lbs)	2.8 kg (6.2 lbs)
Construction	Gas injected, glass-filled moulded ABS enclosure		
Finish	Black (white optional)		
Grille	Powder coated perforated steel		
Flying hardware	M6 x 2 points		
<b>Accessories</b>			
	Wall bracket - included		

## EN Other important information

### EN Important information

**1. Register online.** Please register your new MUSIC Group equipment right after you purchase it by visiting [turbosound.com](http://turbosound.com). Registering your purchase using our simple online form helps us to process your repair claims more quickly and efficiently. Also, read the terms and conditions of our warranty, if applicable.

**2. Malfunction.** Should your MUSIC Group Authorized Reseller not be located in your vicinity, you may contact the MUSIC Group Authorized Fulfiller for your country listed under "Support" at [turbosound.com](http://turbosound.com). Should your country not be listed, please check if your problem can be dealt with by our "Online Support" which may also be found under "Support" at [turbosound.com](http://turbosound.com). Alternatively, please submit an online warranty claim at [turbosound.com](http://turbosound.com) BEFORE returning the product.

### ES Aspectos importantes

**1. Registro online.** Le recomendamos que registre su nuevo aparato MUSIC Group justo después de su compra accediendo a la página web [turbosound.com](http://turbosound.com). El registro de su compra a través de nuestro sencillo sistema online nos ayudará a resolver cualquier incidencia que se presente a la mayor brevedad posible. Además, aproveche para leer los términos y condiciones de nuestra garantía, si es aplicable en su caso.

**2. Averías.** En el caso de que no exista un distribuidor MUSIC Group en las inmediaciones, puede ponerse en contacto con el distribuidor MUSIC Group de su país, que encontrará dentro del apartado "Support" de nuestra página web [turbosound.com](http://turbosound.com). En caso de que su país no aparezca en ese listado, acceda a la sección "Online Support" (que también encontrará dentro del apartado "Support" de nuestra página web) y compruebe si su problema aparece descrito y solucionado allí. De forma alternativa, envíenos a través de la página web una solicitud online de soporte en periodo de garantía ANTES de devolvernos el aparato.

### FR Informations importantes

**1. Enregistrez-vous en ligne.** Prenez le temps d'enregistrer votre produit MUSIC Group aussi vite que possible sur le site [Internet.turbosound.com](http://Internet.turbosound.com). Le fait d'enregistrer le produit en ligne nous permet de gérer les réparations plus rapidement et plus efficacement. Prenez également le temps de lire les termes et conditions de notre garantie.

**2. Dysfonctionnement.** Si vous n'avez pas de revendeur MUSIC Group près de chez vous, contactez le distributeur MUSIC Group de votre pays : consultez la liste des distributeurs de votre pays dans la page "Support" de notre site [Internet.turbosound.com](http://Internet.turbosound.com). Si votre pays n'est pas dans la liste, essayez de résoudre votre problème avec notre "aide en ligne" que vous trouverez également dans la section "Support" du site [turbosound.com](http://turbosound.com). Vous pouvez également nous faire parvenir directement votre demande de réparation sous garantie par Internet sur le site [turbosound.com](http://turbosound.com) AVANT de nous renvoyer le produit.

### DE Weitere wichtige Informationen

**1. Online registrieren.** Bitte registrieren Sie Ihr neues MUSIC Group-Gerät direkt nach dem Kauf auf der Website [turbosound.com](http://turbosound.com). Wenn Sie Ihren Kauf mit unserem einfachen online Formular registrieren, können wir Ihre Reparaturansprüche schneller und effizienter bearbeiten. Lesen Sie bitte auch unsere Garantiebedingungen, falls zutreffend.

**2. Funktionsfehler.** Sollte sich kein MUSIC Group Händler in Ihrer Nähe befinden, können Sie den MUSIC Group Vertrieb Ihres Landes kontaktieren, der auf [turbosound.com](http://turbosound.com) unter „Support“ aufgeführt ist. Sollte Ihr Land nicht aufgelistet sein, prüfen Sie bitte, ob Ihr Problem von unserem „Online Support“ gelöst werden kann, den Sie ebenfalls auf [turbosound.com](http://turbosound.com) unter „Support“ finden. Alternativ reichen Sie bitte Ihren Garantieanspruch online auf [turbosound.com](http://turbosound.com) ein, BEVOR Sie das Produkt zurücksenden.

### PT Outras Informações Importantes

**1. Registre-se online.** Por favor, registre seu novo equipamento MUSIC Group logo após a compra visitando o site [turbosound.com](http://turbosound.com). Registrar sua compra usando nosso simples formulário online nos ajuda a processar seus pedidos de reparos com maior rapidez e eficiência. Além disso, leia nossos termos e condições de garantia, caso seja necessário.

**2. Funcionamento Defeituoso.** Caso seu fornecedor MUSIC Group não esteja localizado nas proximidades, você pode contatar um distribuidor MUSIC Group para o seu país listado abaixo de "Suporte" em [turbosound.com](http://turbosound.com). Se seu país não estiver na lista, favor checar se seu problema pode ser resolvido com o nosso "Suporte Online" que também pode ser achado abaixo de "Suporte" em [turbosound.com](http://turbosound.com). Alternativamente, favor enviar uma solicitação de garantia online em [turbosound.com](http://turbosound.com) ANTES da devolução do produto.

EN

ES

FR

DE

PT

EN

ES

FR

DE

PT

