

# Quick Start Guide

EN

ES

FR

DE

PT



## ULM302MIC

High-Performance 2.4 GHz Digital Wireless System  
with 2 Handheld Microphones and Receiver





EN

## EN Important Safety Instructions





 Terminals marked with this symbol carry electrical current of sufficient magnitude to constitute risk of electric shock. Use only high-quality professional speaker cables with ¼" TS or twist-locking plugs pre-installed. All other installation or modification should be performed only by qualified personnel.

 This symbol, wherever it appears, alerts you to the presence of uninsulated dangerous voltage inside the enclosure - voltage that may be sufficient to constitute a risk of shock.

 This symbol, wherever it appears, alerts you to important operating and maintenance instructions in the accompanying literature. Please read the manual.

 **Caution**  
To reduce the risk of electric shock, do not remove the top cover (or the rear section). No user serviceable parts inside. Refer servicing to qualified personnel.

 **Caution**  
To reduce the risk of fire or electric shock, do not expose this appliance to rain and moisture. The apparatus shall not be exposed to dripping or splashing liquids and no objects filled with liquids, such as vases, shall be placed on the apparatus.

 **Caution**  
These service instructions are for use by qualified service personnel only. To reduce the risk of electric shock do not perform any servicing other than that contained in the operation instructions. Repairs have to be performed by qualified service personnel.

1. Read these instructions.
2. Keep these instructions.
3. Heed all warnings.
4. Follow all instructions.
5. Do not use this apparatus near water.
6. Clean only with dry cloth.
7. Do not block any ventilation openings. Install in accordance with the manufacturer's instructions.
8. Do not install near any heat sources such as radiators, heat registers, stoves, or other apparatus (including amplifiers) that produce heat.
9. Do not defeat the safety purpose of the polarized or grounding-type plug. A polarized plug has two blades with one wider than the other. A grounding-type plug has two blades and a third grounding prong. The wide blade or the third prong are provided for your safety. If the provided plug does not fit into your outlet, consult an electrician for replacement of the obsolete outlet.
10. Protect the power cord from being walked on or pinched particularly at plugs, convenience receptacles, and the point where they exit from the apparatus.
11. Use only attachments/accessories specified by the manufacturer.



12. Use only with the cart, stand, tripod, bracket, or table specified by the manufacturer, or sold with

the apparatus. When a cart is used, use caution when moving the cart/apparatus combination to avoid injury from tip-over.

13. Unplug this apparatus during lightning storms or when unused for long periods of time.
14. Refer all servicing to qualified service personnel. Servicing is required when the apparatus has been damaged in any way, such as power supply cord or plug is damaged, liquid has been spilled or objects have fallen into the apparatus, the apparatus has been exposed to rain or moisture, does not operate normally, or has been dropped.

15. The apparatus shall be connected to a MAINS socket outlet with a protective earthing connection.
16. Where the MAINS plug or an appliance coupler is used as the disconnect device, the disconnect device shall remain readily operable.



17. Correct disposal of this product: This symbol indicates that this product must not be disposed of with household waste, according to the WEEE Directive (2012/19/EU) and your national law. This product should be taken to a collection center licensed for the recycling of waste electrical and electronic equipment (EEE). The mishandling of this type of waste could have a possible negative impact on the environment and human health due to potentially hazardous substances that are generally associated with EEE. At the same time, your cooperation in the correct disposal of this product will contribute to the efficient use of natural resources. For more information about where you can take your waste equipment for recycling, please contact your local city office, or your household waste collection service.
18. Do not install in a confined space, such as a book case or similar unit.
19. Do not place naked flame sources, such as lighted candles, on the apparatus.
20. Please keep the environmental aspects of battery disposal in mind. Batteries must be disposed of at a battery collection point.
21. Use this apparatus in tropical and/or moderate climates.

## LEGAL DISCLAIMER

MUSIC Tribe accepts no liability for any loss which may be suffered by any person who relies either wholly or in part upon any description, photograph, or statement contained herein. Technical specifications, appearances and other information are subject to change without notice. All trademarks

are the property of their respective owners. MIDAS, KLARK TEKNIK, LAB GRUPPEN, LAKE, TANNOY, TURBOSOUND, TC ELECTRONIC, TC HELICON, BEHRINGER, BUGERA and COOLAUDIO are trademarks or registered trademarks of MUSIC Tribe Global Brands Ltd. © MUSIC Tribe Global Brands Ltd. 2018 All rights reserved.

## LIMITED WARRANTY

For the applicable warranty terms and conditions and additional information regarding MUSIC Tribe's Limited Warranty, please see complete details online at [musictri.be/warranty](http://musictri.be/warranty).

## ES Instrucciones de seguridad



 Las terminales marcadas con este símbolo transportan corriente eléctrica de magnitud suficiente como para constituir un riesgo de descarga eléctrica. Utilice solo cables de altavoz profesionales y de alta calidad con conectores TS de 6,3 mm o de bayoneta prefijados. Cualquier otra instalación o modificación debe ser realizada únicamente por un técnico cualificado.

 Este símbolo, siempre que aparece, le advierte de la presencia de voltaje peligroso sin aislar dentro de la caja; este voltaje puede ser suficiente para constituir un riesgo de descarga.

 Este símbolo, siempre que aparece, le advierte sobre instrucciones operativas y de mantenimiento que aparecen en la documentación adjunta. Por favor, lea el manual.



**Atención**  
Para reducir el riesgo de descarga eléctrica, no quite la tapa (o la parte posterior). No hay piezas en el interior del equipo que puedan ser reparadas por el usuario. Si es necesario, póngase en contacto con personal cualificado.



**Atención**  
Para reducir el riesgo de incendio o descarga eléctrica, no exponga este aparato a la lluvia, humedad o alguna otra fuente que pueda salpicar o derramar algún líquido sobre el aparato. No coloque ningún tipo de recipiente para líquidos sobre el aparato.



**Atención**  
Las instrucciones de servicio deben llevarlas a cabo exclusivamente personal cualificado. Para evitar el riesgo de una descarga eléctrica, no realice reparaciones que no se encuentren descritas en el manual de operaciones. Las reparaciones deben ser realizadas exclusivamente por personal cualificado.

1. Lea las instrucciones.
2. Conserve estas instrucciones.
3. Preste atención a todas las advertencias.
4. Siga todas las instrucciones.
5. No use este aparato cerca del agua.
6. Limpie este aparato con un paño seco.
7. No bloquee las aberturas de ventilación. Instale el equipo de acuerdo con las instrucciones del fabricante.
8. No instale este equipo cerca de fuentes de calor tales como radiadores, acumuladores de calor, estufas u otros aparatos (incluyendo amplificadores) que puedan producir calor.
9. No elimine o deshabilite nunca la conexión a tierra del aparato o del cable de alimentación de corriente. Un enchufe polarizado tiene dos polos, uno de los cuales tiene un contacto más ancho que el otro. Una clavija con puesta a tierra dispone de tres

contactos: dos polos y la puesta a tierra. El contacto ancho y el tercer contacto, respectivamente, son los que garantizan una mayor seguridad. Si el enchufe suministrado con el equipo no concuerda con la toma de corriente, consulte con un electricista para cambiar la toma de corriente obsoleta.

10. Coloque el cable de suministro de energía de manera que no pueda ser pisado y que esté protegido de objetos afilados. Asegúrese de que el cable de suministro de energía esté protegido, especialmente en la zona de la clavija y en el punto donde sale del aparato.

11. Use únicamente los dispositivos o accesorios especificados por el fabricante.



12. Use únicamente la carretilla, plataforma, trípode, soporte o mesa especificados

por el fabricante o suministrados junto con el equipo. Al transportar el equipo, tenga cuidado para evitar daños y caídas al tropezar con algún obstáculo.

13. Desenchufe el equipo durante tormentas o si no va a utilizarlo durante un periodo largo.

14. Confíe las reparaciones únicamente a servicios técnicos cualificados. La unidad requiere mantenimiento siempre que haya sufrido algún daño, si el cable de suministro de energía o el enchufe presentaran daños, se hubiera derramado un líquido o hubieran caído objetos dentro del equipo, si el aparato hubiera estado expuesto a la humedad o la lluvia, si ha dejado de funcionar de manera normal o si ha sufrido algún golpe o caída.

15. Al conectar la unidad a la toma de corriente eléctrica asegúrese de que la conexión disponga de una unión a tierra.

16. Si el enchufe o conector de red sirve como único medio de desconexión, éste debe ser accesible fácilmente.

EN

ES



**17.** Cómo debe deshacerse de este aparato: Este símbolo indica que este aparato no debe ser tratado como basura orgánica, según lo indicado en la Directiva WEEE (2012/19/EU) y a las normativas aplicables en su país. En lugar de ello deberá llevarlo al punto limpio más cercano para el reciclaje de sus elementos eléctricos / electrónicos (EEE). Al hacer esto estará ayudando a prevenir las posibles consecuencias negativas para el medio ambiente y la salud que podrían ser provocadas por una gestión inadecuada de este tipo de aparatos. Además, el reciclaje de materiales ayudará a conservar los recursos naturales. Para más información acerca del reciclaje de este aparato, póngase en contacto con el Ayuntamiento de su ciudad o con el punto limpio local.

**18.** No instale esta unidad en un espacio muy reducido, tal como encastrada en una librería o similar.

**19.** No coloque objetos con llama, como una vela encendida, sobre este aparato.

**20.** Tenga presentes todas las advertencias relativas al reciclaje y correcta eliminación de las pilas. Las pilas deben ser siempre eliminadas en un punto limpio y nunca con el resto de la basura orgánica.

**21.** Use este aparato en rangos de temperatura moderados y/o tropicales.

## NEGACIÓN LEGAL

MUSIC Tribe no admite ningún tipo de responsabilidad por cualquier daño o pérdida que pudiera sufrir cualquier persona por confiar total o parcialmente en la descripciones, fotografías o afirmaciones contenidas en este documento. Las especificaciones técnicas, imágenes y otras informaciones contenidas en este documento están sujetas a modificaciones sin previo aviso. Todas las marcas comerciales que aparecen aquí son propiedad de sus respectivos dueños. MIDAS, KLARK TEKNIK, LAB GRUPPEN, LAKE, TANNOY, TURBOSOUND,

TC ELECTRONIC, TC HELICON, BEHRINGER, BUGERA y COOLAUDIO son marcas comerciales o marcas registradas de MUSIC Tribe Global Brands Ltd. © MUSIC Tribe Global Brands Ltd. 2018 Reservados todos los derechos.

## GARANTÍA LIMITADA

Si quiere conocer los detalles y condiciones aplicables de la garantía así como información adicional sobre la Garantía limitada de MUSIC Tribe, consulte online toda la información en la web [musictri.be/warranty](http://musictri.be/warranty).

### FR Consignes de sécurité



Les points repérés par ce symbole portent une tension électrique suffisante pour constituer un risque d'électrocution. Utilisez uniquement des câbles d'enceintes professionnels de haute qualité avec fiches Jack mono 6,35 mm ou fiches à verrouillages déjà installées. Toute autre installation ou modification doit être effectuée uniquement par un personnel qualifié.



Ce symbole avertit de la présence d'une tension dangereuse et non isolée à l'intérieur de l'appareil - elle peut provoquer des chocs électriques.



**Attention** Ce symbol signale les consignes d'utilisation et d'entre ! Tien importantes dans la documentation fournie. Lisez les consignes de sécurité du manuel d'utilisation de l'appareil.



**Attention** Pour éviter tout risque de choc électrique, ne pas ouvrir le capot de l'appareil ni démonter le panneau arrière.

L'intérieur de l'appareil ne possède aucun élément réparable par l'utilisateur. Laisser toute réparation à un professionnel qualifié.



**Attention** Pour réduire les risques de feu et de choc électrique, n'exposez pas cet appareil à la pluie, à la moisissure, aux gouttes ou aux éclaboussures. Ne posez pas de récipient contenant un liquide sur l'appareil (un vase par exemple).



**Attention** Ces consignes de sécurité et d'entretien sont destinées à un personnel qualifié. Pour éviter tout risque de choc électrique, n'effectuez aucune réparation sur l'appareil qui ne soit décrite par le manuel d'utilisation. Les éventuelles réparations doivent être effectuées uniquement par un technicien spécialisé.

1. Lisez ces consignes.
2. Conservez ces consignes.
3. Respectez tous les avertissements.
4. Respectez toutes les consignes d'utilisation.
5. N'utilisez jamais l'appareil à proximité d'un liquide.
6. Nettoyez l'appareil avec un chiffon sec.
7. Veillez à ne pas empêcher la bonne ventilation de l'appareil via ses ouïes de ventilation. Respectez les consignes du fabricant concernant l'installation de l'appareil.
8. Ne placez pas l'appareil à proximité d'une source de chaleur telle qu'un chauffage, une cuisinière ou tout appareil dégageant de la chaleur (y compris un ampli de puissance).
9. Ne supprimez jamais la sécurité des prises bipolaires ou des prises terre. Les prises bipolaires possèdent deux contacts de largeur différente. Le plus large est le contact de sécurité. Les prises terre possèdent deux contacts plus une mise à la terre servant de sécurité. Si la prise du bloc d'alimentation ou du cordon d'alimentation fourni ne correspond pas à celles de votre installation électrique,

faites appel à un électricien pour effectuer le changement de prise.

**10.** Installez le cordon d'alimentation de telle façon que personne ne puisse marcher dessus et qu'il soit protégé d'arêtes coupantes. Assurez-vous que le cordon d'alimentation est suffisamment protégé, notamment au niveau de sa prise électrique et de l'endroit où il est relié à l'appareil; cela est également valable pour une éventuelle rallonge électrique.

**11.** Utilisez exclusivement des accessoires et des appareils supplémentaires recommandés par le fabricant.



**12.** Utilisez exclusivement des chariots, des diables, des présentoirs, des pieds et des surfaces de travail recommandés par le fabricant ou livrés avec le produit. Déplacez précautionneusement tout chariot ou diable chargé pour éviter d'éventuelles blessures en cas de chute.

**13.** Débranchez l'appareil de la tension secteur en cas d'orage ou si l'appareil reste inutilisé pendant une longue période de temps.

**14.** Les travaux d'entretien de l'appareil doivent être effectués uniquement par du personnel qualifié. Aucun entretien n'est nécessaire sauf si l'appareil est endommagé de quelque façon que ce soit (dommages sur le cordon d'alimentation ou la prise par exemple), si un liquide ou un objet a pénétré à l'intérieur du châssis, si l'appareil a été exposé à la pluie ou à l'humidité, s'il ne fonctionne pas correctement ou à la suite d'une chute.

**15.** L'appareil doit être connecté à une prise secteur dotée d'une protection par mise à la terre.

**16.** La prise électrique ou la prise IEC de tout appareil dénué de bouton marche/arrêt doit rester accessible en permanence.



**17.** Mise au rebut appropriée de ce produit: Ce symbole indique qu'en accord avec la directive DEEE (2012/19/EU) et les lois en vigueur dans votre pays, ce produit ne doit pas être jeté avec les déchets ménagers. Ce produit doit être déposé dans un point de collecte agréé pour le recyclage des déchets d'équipements électriques et électroniques (EEE). Une mauvaise manipulation de ce type de déchets pourrait avoir un impact négatif sur l'environnement et la santé à cause de substances potentiellement dangereuses généralement associées à ces équipements. En même temps, votre coopération dans la mise au rebut de ce produit contribuera à l'utilisation efficace des ressources naturelles. Pour plus d'informations sur l'endroit où vous pouvez déposer vos déchets d'équipements pour le recyclage, veuillez contacter votre mairie ou votre centre local de collecte des déchets.

**18.** N'installez pas l'appareil dans un espace confiné tel qu'une bibliothèque ou meuble similaire.

**19.** Ne placez jamais d'objets enflammés, tels que des bougies allumées, sur l'appareil.

**20.** Gardez à l'esprit l'impact environnemental lorsque vous mettez des piles au rebut. Les piles usées doivent être déposées dans un point de collecte adapté.

**21.** Utilisez l'appareil dans un climat tropical et/ou modéré.

## DÉNI LÉGAL

MUSIC Tribe ne peut être tenu pour responsable pour toute perte pouvant être subie par toute personne se fiant en partie ou en totalité à toute description, photographie ou affirmation contenue dans ce document. Les caractéristiques, l'apparence et d'autres informations peuvent faire l'objet de modifications sans notification. Toutes les marques appartiennent à leurs propriétaires respectifs. MIDAS, KLARK TEKNIK,

LAB GRUPPEN, LAKE, TANNOY, TURBOSOUND, TC ELECTRONIC, TC HELICON, BEHRINGER, BUGERA et COOLAUDIO sont des marques ou marques déposées de MUSIC Tribe Global Brands Ltd. © MUSIC Tribe Global Brands Ltd. 2018 Tous droits réservés.

## GARANTIE LIMITÉE

Pour connaître les termes et conditions de garantie applicables, ainsi que les informations supplémentaires et détaillées sur la Garantie Limitée de MUSIC Tribe, consultez le site Internet [musictri.be/warranty](http://musictri.be/warranty).

### DE Wichtige Sicherheitshinweise



**Vorsicht** Die mit dem Symbol markierten Anschlüsse führen so viel Spannung, dass die Gefahr eines Stromschlags besteht. Verwenden Sie nur hochwertige, professionelle Lautsprecherkabel mit vorinstallierten 6,35 mm MONO-Klinkensteckern oder Lautsprecherstecker mit Drehverriegelung. Alle anderen Installationen oder Modifikationen sollten nur von qualifiziertem Fachpersonal ausgeführt werden.



**Achtung** Um eine Gefährdung durch Stromschlag auszuschließen, darf die Geräteabdeckung bzw. Geräterückwand nicht abgenommen werden. Im Innern des Geräts befinden sich keine vom Benutzer reparierbaren Teile. Reparaturarbeiten dürfen nur von qualifiziertem Personal ausgeführt werden.

**Achtung**  
Um eine Gefährdung durch Feuer bzw. Stromschlag auszuschließen, darf dieses Gerät weder Regen oder Feuchtigkeit ausgesetzt werden noch sollten Spritzwasser oder tropfende Flüssigkeiten in das Gerät gelangen können. Stellen Sie keine mit Flüssigkeit gefüllten Gegenstände, wie z. B. Vasen, auf das Gerät.

**Achtung**  
Die Service-Hinweise sind nur durch qualifiziertes Personal zu befolgen. Um eine Gefährdung durch Stromschlag zu vermeiden, führen Sie bitte keinerlei Reparaturen an dem Gerät durch, die nicht in der Bedienungsanleitung beschrieben sind. Reparaturen sind nur von qualifiziertem Fachpersonal durchzuführen.

1. Lesen Sie diese Hinweise.
2. Bewahren Sie diese Hinweise auf.
3. Beachten Sie alle Warnhinweise.
4. Befolgen Sie alle Bedienungshinweise.
5. Betreiben Sie das Gerät nicht in der Nähe von Wasser.
6. Reinigen Sie das Gerät mit einem trockenen Tuch.
7. Blockieren Sie nicht die Belüftungsschlitze. Beachten Sie beim Einbau des Gerätes die Herstellerhinweise.
8. Stellen Sie das Gerät nicht in der Nähe von Wärmequellen auf. Solche Wärmequellen sind z. B. Heizkörper, Herde oder andere Wärme erzeugende Geräte (auch Verstärker).
9. Entfernen Sie in keinem Fall die Sicherheitsvorrichtung von Zweipol- oder geerdeten Steckern. Ein Zweipolstecker hat zwei unterschiedlich breite Steckkontakte. Ein geerdeter Stecker hat zwei Steckkontakte und einen dritten Erdungskontakt. Der breitere Steckkontakt oder der zusätzliche Erdungskontakt dient Ihrer Sicherheit. Falls das mitgelieferte Steckerformat nicht zu Ihrer Steckdose passt, wenden Sie sich bitte an einen Elektriker, damit die Steckdose

entsprechend ausgetauscht wird.  
**10.** Verlegen Sie das Netzkabel so, dass es vor Tritten und scharfen Kanten geschützt ist und nicht beschädigt werden kann. Achten Sie bitte insbesondere im Bereich der Stecker, Verlängerungskabel und an der Stelle, an der das Netzkabel das Gerät verlässt, auf ausreichenden Schutz.

**11.** Das Gerät muss jederzeit mit intaktem Schutzleiter an das Stromnetz angeschlossen sein.

**12.** Sollte der Hauptnetzstecker oder eine Geräteresteckdose die Funktionseinheit zum Abschalten sein, muss diese immer zugänglich sein.

**13.** Verwenden Sie nur Zusatzgeräte/ Zubehörteile, die laut Hersteller geeignet sind.



**14.** Verwenden Sie nur Wagen, Standvorrichtungen, Stative, Halter oder Tische, die vom Hersteller

benannt oder im Lieferumfang des Geräts enthalten sind. Falls Sie einen Wagen benutzen, seien Sie vorsichtig beim Bewegen der Wagen-Gerätkombination, um Verletzungen durch Stolpern zu vermeiden.

**15.** Ziehen Sie den Netzstecker bei Gewitter oder wenn Sie das Gerät längere Zeit nicht benutzen.

**16.** Lassen Sie alle Wartungsarbeiten nur von qualifiziertem Service-Personal ausführen. Eine Wartung ist notwendig, wenn das Gerät in irgendeiner Weise beschädigt wurde (z. B. Beschädigung des Netzkabels oder Steckers), Gegenstände oder Flüssigkeit in das Geräteinnere gelangt sind, das Gerät Regen oder Feuchtigkeit ausgesetzt wurde, das Gerät nicht ordnungsgemäß funktioniert oder auf den Boden gefallen ist.



**17.** Korrekte Entsorgung dieses Produkts: Dieses Symbol weist darauf hin, das Produkt entsprechend der WEEE Richtlinie (2012/19/EU) und der jeweiligen nationalen Gesetze nicht

zusammen mit Ihren Haushaltsabfällen zu entsorgen. Dieses Produkt sollte bei einer autorisierten Sammelstelle für Recycling elektrischer und elektronischer Geräte (EEE) abgegeben werden. Wegen bedenkllicher Substanzen, die generell mit elektrischen und elektronischen Geräten in Verbindung stehen, könnte eine unsachgemäße Behandlung dieser Abfallart eine negative Auswirkung auf Umwelt und Gesundheit haben. Gleichzeitig gewährleistet Ihr Beitrag zur richtigen Entsorgung dieses Produkts die effektive Nutzung natürlicher Ressourcen. Für weitere Informationen zur Entsorgung Ihrer Geräte bei einer Recycling-Stelle nehmen Sie bitte Kontakt zum zuständigen städtischen Büro, Entsorgungsamt oder zu Ihrem Haushaltsabfallentsorger auf.

**18.** Installieren Sie das Gerät nicht in einer beengten Umgebung, zum Beispiel Bücherregal oder ähnliches.

**19.** Stellen Sie keine Gegenstände mit offenen Flammen, etwa brennende Kerzen, auf das Gerät.

**20.** Beachten Sie bei der Entsorgung von Batterien den Umweltschutz-Aspekt. Batterien müssen bei einer Batterie-Sammelstelle entsorgt werden.

**21.** Verwenden Sie das Gerät in tropischen und/oder gemäßigten Klimazonen.

## HAFTUNGSAUSSCHLUSS

MUSIC Tribe übernimmt keine Haftung für Verluste, die Personen entstanden sind, die sich ganz oder teilweise auf hier enthaltene Beschreibungen, Fotos oder Aussagen verlassen haben. Technische Daten, Erscheinungsbild und andere Informationen können ohne vorherige Ankündigung geändert werden. Alle Warenzeichen sind Eigentum der jeweiligen Inhaber. MIDAS, KLARK TEKNIK, LAB GRUPPEN, LAKE, TANNÖY, TURBOSOUND, TC ELECTRONIC, TC HELICON, BEHRINGER, BUGERA und COOLAUDIO sind Warenzeichen

oder eingetragene Warenzeichen der MUSIC Tribe Global Brands Ltd. © MUSIC Tribe Global Brands Ltd. 2018 Alle Rechte vorbehalten.

## BESCHRÄNKTE GARANTIE

Die geltenden Garantiebedingungen und zusätzliche Informationen bezüglich der von MUSIC Tribe gewährten beschränkten Garantie finden Sie online unter [musictri.be/warranty](http://musictri.be/warranty).

### PT Instruções de Segurança Importantes



**Aviso!**  
Terminais marcados com o símbolo carregam corrente elétrica de magnitude suficiente para constituir um risco de choque elétrico. Use apenas cabos de alto-falantes de alta qualidade com plugues TS de ¼" ou plugues com trava de torção pré-instalados. Todas as outras instalações e modificações devem ser efetuadas por pessoas qualificadas.

**Aviso!**  
Este símbolo, onde quer que o encontre, alerta-o para a leitura das instruções de manuseamento que acompanham o equipamento. Por favor leia o manual de instruções.

**Atenção**  
De forma a diminuir o risco de choque eléctrico, não remover a cobertura (ou a secção de trás). Não existem peças substituíveis por parte do utilizador no seu interior. Para esse efeito recorrer a um técnico qualificado.

**Atenção**  
Para reduzir o risco de incêndios ou choques eléctricos o aparelho não deve ser

exposto à chuva nem à humidade. Além disso, não deve ser sujeito a salpicos, nem devem ser colocados em cima do aparelho objectos contendo líquidos, tais como jarras.

**Atenção**  
Estas instruções de operação devem ser utilizadas, em exclusivo, por técnicos de assistência qualificados. Para evitar choques eléctricos não proceda a reparações ou intervenções, que não as indicadas nas instruções de operação, salvo se possuir as qualificações necessárias. Para evitar choques eléctricos não proceda a reparações ou intervenções, que não as indicadas nas instruções de operação. Só o deverá fazer se possuir as qualificações necessárias.

1. Leia estas instruções.
2. Guarde estas instruções.
3. Preste atenção a todos os avisos.
4. Siga todas as instruções.
5. Não utilize este dispositivo perto de água.
6. Limpe apenas com um pano seco.
7. Não obstrua as entradas de ventilação. Instale de acordo com as instruções do fabricante.
8. Não instale perto de quaisquer fontes de calor tais como radiadores, bocas de ar quente, fogões de sala ou outros aparelhos (incluindo amplificadores) que produzam calor.
9. Não anule o objectivo de segurança das fichas polarizadas ou do tipo de ligação à terra. Uma ficha polarizada dispõe de duas palhetas sendo uma mais larga do que a outra. Uma ficha do tipo ligação à terra dispõe de duas palhetas e um terceiro dente de ligação à terra. A palheta larga ou o terceiro dente são fornecidos para sua segurança. Se a ficha fornecida não encaixar na sua tomada, consulte um electricista para a substituição da tomada obsoleta.
10. Proteja o cabo de alimentação de pisadelas ou apertos, especialmente nas fichas, extensões, e no local de saída da unidade. Certifique-se de que o cabo eléctrico está protegido.

Verifique particularmente nas fichas, nos receptáculos e no ponto em que o cabo sai do aparelho.

11. O aparelho tem de estar sempre conectado à rede eléctrica com o condutor de protecção intacto.
12. Se utilizar uma ficha de rede principal ou uma tomada de aparelhos para desligar a unidade de funcionamento, esta deve estar sempre acessível.
13. Utilize apenas ligações/acessórios especificados pelo fabricante.



**14.** Utilize apenas com o carrinho, estrutura, tripé, suporte, ou mesa especificados pelo fabricante ou

vendidos com o dispositivo. Quando utilizar um carrinho, tenha cuidado ao mover o conjunto carrinho/dispositivo para evitar danos provocados pela terpidação.

**15.** Desligue este dispositivo durante as trovoadas ou quando não for utilizado durante longos períodos de tempo.

**16.** Qualquer tipo de reparação deve ser sempre efectuado por pessoal qualificado. É necessária uma reparação sempre que a unidade tiver sido de alguma forma danificada, como por exemplo: no caso do cabo de alimentação ou ficha se encontrarem danificados; na eventualidade de líquido ter sido derramado ou objectos terem caído para dentro do dispositivo; no caso da unidade ter estado exposta à chuva ou à humidade; se esta não funcionar normalmente, ou se tiver caído.



**17.** Correcta eliminação deste produto: este símbolo indica que o produto não deve ser eliminado juntamente com os resíduos domésticos, segundo a Directiva REEE (2012/19/EU) e a legislação nacional. Este produto deverá ser levado para um centro de recolha licenciado para a reciclagem de resíduos de equipamentos eléctricos e electrónicos (EEE). O tratamento incorrecto deste tipo de resíduos pode ter um eventual

impacto negativo no ambiente e na saúde humana devido a substâncias potencialmente perigosas que estão geralmente associadas aos EEE. Ao mesmo tempo, a sua colaboração para a eliminação correcta deste produto irá contribuir para a utilização eficiente dos recursos naturais. Para mais informação acerca dos locais onde poderá deixar o seu equipamento usado para reciclagem, é favor contactar os serviços municipais locais, a entidade de gestão de resíduos ou os serviços de recolha de resíduos domésticos.

**18.** Não instale em lugares confinados, tais como estantes ou unidades similares.

**19.** Não coloque fontes de chama, tais como velas acesas, sobre o aparelho.

**20.** Favor, obedecer os aspectos ambientais de descarte de bateria. Baterias devem ser descartadas em um ponto de coletas de baterias.

**21.** Use este aparelho em climas tropicais e/ou moderados.

## GARANTIA LIMITADA

Para obter os termos de garantia aplicáveis e condições e informações adicionais a respeito da garantia limitada do MUSIC Tribe, favor verificar detalhes na íntegra através do website [musictri.be/warranty](http://musictri.be/warranty).

## LEGAL RENUNCIANTE

O MUSIC Tribe não se responsabiliza por perda alguma que possa ser sofrida por qualquer pessoa que dependa, seja de maneira completa ou parcial, de qualquer descrição, fotografia, ou declaração aqui contidas. Dados técnicos, aparências e outras informações estão sujeitas a modificações sem aviso prévio.

Todas as marcas são propriedade de seus respectivos donos. MIDAS, KLARK TEKNIK, LAB GRUPPEN, LAKE, TANNOY, TURBOSOUND, TC ELECTRONIC, TC HELICON, BEHRINGER, BUGERA e COOLAUDIO são marcas ou marcas registradas do MUSIC Tribe Global Brands Ltd.  
© MUSIC Tribe Global Brands Ltd.  
2018 Todos direitos reservados.

# ULM302MIC Controls

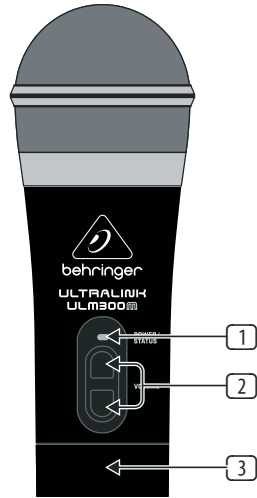

## EN Step 2: Controls

- 1 **POWER/STATUS LED** will light green when the microphone is powered on. The LED will flash when Mute mode is engaged, and will turn off when the mic is powered down. The LED will flash red when the batteries are low and need to be replaced.
- 2 **VOLUME UP/DOWN** buttons perform several functions:
  - **Volume** - Press the buttons briefly to turn the volume up or down.
  - **Mute** - Hold the DOWN button to mute the microphone, press the UP button to unmute.
  - **Power** - Hold the UP button to turn the microphone on. While in Mute mode, hold the DOWN button again to power the mic off.
- 3 **POWER/STATUS LED** will light green when the microphone is powered on. The LED will flash when Mute mode is engaged, and will turn off when the mic is powered down. The LED will flash red when the batteries are low and need to be replaced.
- 4 **POWER LED** lights when the unit is powered on.
- 5 **AUDIO LEDs** light whenever an audio signal is received from the associated microphone.
- 6 **Connection Meters** display the signal strength of the wireless connection for each channel.
- 7 **BATT(ery)** LEDs light green to indicate a healthy battery, and light red when the batteries need to be replaced. They will also light red when their associated mic is turned off.
- 8 **OUTPUTS** send the audio signal via balanced XLR or unbalanced 1/4" TS cable.
- 9 **DC IN** socket accepts the connection of the included power adapter.
- 10 **ON/OFF** switch powers the unit on and off.

Note – if the microphone is left in Mute mode for 10 minutes, the power will automatically turn off.

3 Changing the batteries – With the microphone powered off, unscrew the lower half of the microphone body to expose the battery slots. Observing correct polarity, insert the new batteries and replace the covering, then turn the power on again.

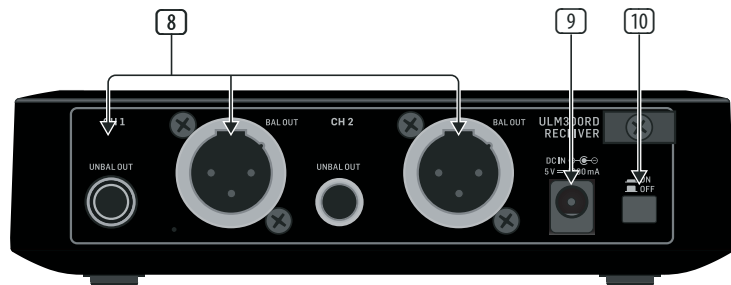
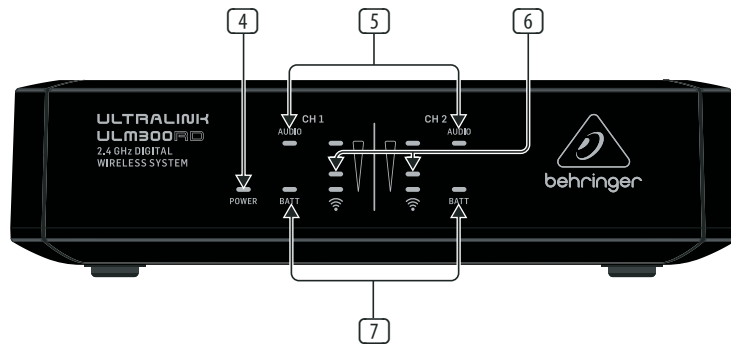

# ULM302MIC Controls

## ES Paso 2: Controles

- 1 El **PILOTO POWER/STATUS** se iluminará en verde cuando el micrófono esté encendido. Este piloto parpadeará cuando esté activo el modo Mute (anulación) y se apagará cuando apague el micro. El LED parpadeará en rojo cuando la carga de las pilas esté baja y deba sustituirlas.
- 2 Los botones **VOLUME ARRIBA/ ABAJO** realizan varias funciones:
  - **Volumen** – Pulse los botones de forma puntual para subir o bajar el volumen.
  - **Mute** – Mantenga pulsado el botón ABAJO para anular el micrófono, pulse el botón ARRIBA para reactivarlo.
  - **Encendido** – Mantenga pulsado el botón ARRIBA para encender el micrófono. Con el micro en el modo Mute, mantenga pulsado de nuevo el botón ABAJO para apagarlo.

Nota – Si deja el micrófono en el modo Mute durante 10 minutos, se apagará automáticamente.

- 3 Sustitución de las pilas – Con el micro apagado, desenrosque la mitad inferior de la carcasa del micro para acceder al receptáculo de las pilas. Teniendo en cuenta la polaridad correcta, introduzca las nuevas pilas, vuelva a colocar la carcasa y encienda de nuevo el micro.
- 4 El **PILOTO POWER** se ilumina cuando la unidad está encendida.
- 5 Los pilotos **LED AUDIO** se iluminan siempre que es recibida una señal audio desde el micrófono asociado.
- 6 Los **Medidores Connection** indican la fuerza de señal de la conexión inalámbrica para cada canal.
- 7 Los pilotos **BATT** se iluminan en verde para indicarle que las pilas están suficientemente cargadas y en rojo cuando haya llegado el momento de sustituir las pilas. También se iluminarán en rojo cuando su micro asociado esté desactivado.
- 8 Las **SALIDAS** emiten la señal audio a través de un cable con conector XLR balanceado o TS de 6,3 mm no balanceado.
- 9 La toma **DC IN** acepta la conexión del adaptador de corriente incluido.
- 10 El interruptor **ON/OFF** le permite encender y apagar la unidad.

## FR Étape 2 : Réglages

- 1 La **LED POWER/STATUS** s'allume en vert lorsque le micro est sous tension. Cette LED clignote lorsque le mode Mute est activé et s'éteint quand le micro est hors tension. La LED clignote en rouge lorsque le niveau des piles est bas et qu'il est nécessaire de les remplacer.
- 2 Les boutons **VOLUME UP/DOWN** possèdent plusieurs fonctions :
  - **Volume** – Une pression rapide sur les boutons permet d'augmenter/diminuer le volume.
  - **Mute** – Maintenez le bouton DOWN enfoncé pour activer le mode MUTE, appuyez sur le bouton UP pour le désactiver.
  - **Mise sous/hors tension** – Maintenez le bouton UP enfoncé pour mettre le micro sous tension. Lorsque le mode MUTE est activé, maintenez à nouveau le bouton DOWN enfoncé pour mettre le micro hors tension.
- Remarque – si vous laissez le micro en mode Mute pendant 10 minutes, il se met automatiquement hors tension.
- 3 Remplacement des piles – Mettez le micro hors tension puis dévissez la partie inférieure du micro pour accéder au compartiment à piles. Insérez les nouvelles piles en respectant bien la polarité, remettez la partie inférieure du micro en place puis mettez le micro sous tension.
- 4 La **LED POWER** s'allume lorsque l'appareil est sous tension.
- 5 Les **LEDs AUDIO** s'allument lorsqu'un signal provenant du micro associé est détecté.
- 6 Les **témoins de connexion** indiquent la force du signal de la connexion sans fil de chaque canal.
- 7 Les LEDs **BATT** (erie) s'allument en vert pour indiquer que les piles sont suffisamment chargées et en rouge si les piles doivent être remplacées. Elles s'allument également en rouge lorsque le micro associé est hors tension.
- 8 Les **SORTIES OUT** transmettent le signal audio par un câble XLR symétrique ou un câble Jack 6,35 mm asymétrique.
- 9 L'embase **DC IN** permet de connecter l'adaptateur secteur fourni.
- 10 L'interrupteur **ON/OFF** permet de mettre l'appareil sous/hors tension.

ES

FR

# ULM302MIC Controls

## DE Schritt 2: Bedienelemente

1 **POWER/STATUS LED** leuchtet grün, wenn das Mikrofon eingeschaltet ist. Die LED blinkt, wenn der Mute-Modus aktiviert ist und sie erlischt, wenn das Mikrofon ausgeschaltet wird. Wenn die Batterien schwach sind und ersetzt werden müssen, blinkt die LED rot.

2 **VOLUME UP/DOWN** Tasten erfüllen mehrere Funktionen:

- **Volume** – Tasten kurz drücken, um die Lautstärke zu erhöhen oder zu verringern.
- **Mute** – DOWN-Taste gedrückt halten, um das Mikrofon stummzuschalten. UP-Taste drücken, um die Stummschaltung aufzuheben.
- **Power** – UP-Taste gedrückt halten, um das Mikrofon einzuschalten. Im Mute-Modus nochmals die DOWN-Taste gedrückt halten, um das Mikrofon auszuschalten.

Hinweis – Wenn das Mikrofon 10 Minuten im Mute-Modus bleibt, schaltet es sich automatisch aus.

3 Batterien wechseln – Schrauben Sie bei ausgeschaltetem Mikrofon die untere Hälfte des Mikrofongehäuses ab, um die Batterieschächte freizulegen. Achten Sie beim Einsetzen der neuen Batterien auf die korrekte Polarität und schrauben Sie die Gehäusehälfte wieder fest. Schalten Sie dann das Mikrofon wieder ein.

4 **POWER LED** leuchtet, wenn das Gerät eingeschaltet ist.

5 Die **AUDIO LEDs** leuchten immer, wenn ein Audiosignal vom zugehörigen Mikrofon empfangen wird.

6 Die **Verbindungsanzeigen** geben die Signalstärke der Drahtlosverbindung für jeden Kanal an.

7 Die **BATT(erie)** LEDs leuchten grün, solange die Batterien verwendbar sind, und rot, wenn die Batterien ersetzt werden müssen. Die LEDs leuchten auch rot, wenn das zugehörige Mikrofon ausgeschaltet ist.

8 **AUSGÄNGE** leiten das Audiosignal über symmetrische XLR-Kabel oder unsymmetrische 6,3 mm Klinkenkabel weiter.

9 **DC IN** Anschluss für den mitgelieferten Netzadapter.

10 **ON/OFF** Schalter zum Ein/Ausalten des Geräts.

## PT Passo 2: Controles

1 O LED **POWER/STATUS** acenderá uma luz verde quando o microfone estiver ligado. O LED piscará quando o modo Mute estiver habilitado, e desligará quando o microfone estiver desligado. O LED piscará com uma luz vermelha quando as baterias estiverem baixas e precisarem ser substituídas.

2 Os botões **VOLUME UP/DOWN** desempenham várias funções:

- **Volume** - Aperte os botões brevemente para aumentar ou abaixar o volume.
- **Mute** - Pressione o botão DOWN para colocar o microfone no modo mute, aperte o botão UP para tirá-lo do modo mute.
- **Power** - Pressione o botão UP para ligar o microfone. Enquanto estiver no modo Mute, aperte o botão DOWN para baixo novamente para desligar o microfone.

Nota - se o microfone for deixado no modo Mute por 10 minutos, a alimentação desligará automaticamente.

3 Troca de baterias - Enquanto o microfone está desligado, desparafuse a metade inferior do corpo do microfone para expor as aberturas da bateria. Seguindo a polaridade correta, insira as novas baterias e recoloque a cobertura, e então ligue a alimentação novamente. wieder ein.

4 O LED **POWER** acende quando a unidade está ligada.

5 **LEDs AUDIO** acendem quando um sinal de áudio é recebido de um microfone associado.

6 **Connection Meters** exibem a força do sinal de conexão wireless em cada canal.

7 LEDs **BATT** acendem uma luz verde para indicar que a bateria está saudável, e acendem uma luz vermelha quando as baterias precisam ser trocadas. Eles também acendem uma luz vermelha quando o microfone associado estiver desligado.

8 **OUTPUTS** enviam o sinal de áudio através de cabo TS de ¼" não balanceado ou XLR balanceado.

9 A tomada **DC IN** aceita a conexão do adaptador incluso.

10 O botão **ON/OFF** liga e desliga a unidade.

DE

PT



# EN Specifications

| ULM302MIC              |  |
|------------------------|--|
| RF output              | <10 dBm (10 mW)  |
| Operating range        | max. 60 m (200 feet)*  |
| Dynamic range          | 95 dB A-weighted**   |
| Equivalent input noise | -115 dBu, unweighted @ 24 dB gain, 600 Ω                         |
| Frequency response     | 20 Hz - 20 kHz, +0.1/-1 dB*                                      |
| Sampling rate          | 48 kHz   |
| Resolution             | 24 bit   |
| Encoding               | 4 bit ADPCM (192 kbps)   |
| Latency                | Max. 14.5 ms   |
| RF frequency           | 2.404 - 2.476 GHz, 37 channels<br>2.404 - 2.478 GHz, 38 channels |
| Battery type           | 2 x AA (per microphone)  |
| Battery life           | > 24 hours***  |
| Dimensions (W x D x H) |  |
| ULM300M                | 260 x 53 x 53 mm (10.2 x 2.1 x 2.1")                             |
| ULM300RD               | 41 x 150 x 119 mm (1.6 x 5.9 x 4.7")                             |
| Weight                 |  |
| ULM300M                | 0.3 kg (0.66 lbs)  |
| ULM300RD               | 0.25 kg (0.55 lbs)   |

\* Achievable range will be dependent on nearby sources of RF interference and/or line of sight obstacles

\*\* Measured from analog input to analog output, unity gain operation without wireless compression

\*\*\* Depending on battery type and use pattern

## NOTES:

- EN** 1. For best performance, avoid placing the receiver close to radio frequency generating equipment such as computers, wireless access points, cell phones or microwave ovens.
2. It is recommended to use only one set of ULM302MIC at the same time / location (2 microphones with 1 receiver).
3. The wireless operation might cause trouble when two or more sets of ULM300 series models are used simultaneously. In this case you should keep a minimum distance of 1-2 meters between each microphone, between the mics and receiver, and 10-15 meters between all used ULM300 series sets.
- ES** 1. Para conseguir los mejores resultados, evite colocar el receptor cerca de aparatos que generen frecuencias de radio, tales como ordenadores, puntos de acceso inalámbricos u hornos microondas.
2. Le recomendamos que utilice únicamente un grupo de ULM302MIC a la vez / en el mismo sitio (2 micrófonos con 1 receptor).
3. El funcionamiento inalámbrico puede dar lugar a problemas cuando use a la vez dos o más grupos de modelos de la serie ULM300. En este caso debería dejar una separación mínima de 1-2 metros entre cada micrófono, entre los micros y el receptor y de 10-15 metros entre todos los equipos de la serie ULM300 que esté usando.
- FR** 1. Pour de meilleures performances, évitez de placer le récepteur à proximité d'un appareil générant des fréquences radio tel qu'un ordinateur, un point d'accès sans fil, un téléphone portable ou un four micro-ondes.
2. Il est recommandé d'utiliser un seul système ULM302MIC à la fois au même endroit (2 micros avec 1 seul récepteur).
3. Le fonctionnement sans fil peut être perturbé lorsque 2 systèmes ULM300 ou plus sont utilisés simultanément. Dans ce cas, vous devez conserver une distance minimale d'1-2 mètres entre chaque micro ainsi qu'entre les micros et le récepteur, et de 10-15 mètres entre chaque set ULM300 utilisé.
- DE** 1. Für einen optimalen Betrieb sollten Sie den Empfänger nicht in der Nähe von Computern, WLAN-Routern, Mobiltelefonen, Mikrowellenherden und anderen Geräten aufstellen, die Radiofrequenzen erzeugen.
2. Verwenden Sie möglichst immer nur ein ULM302MIC-Set zur gleichen Zeit / am gleichen Ort (2 Mikrofone mit 1 Empfänger).
3. Der Drahtlosbetrieb kann gestört werden, wenn zwei oder mehr Sets von Modellen der ULM300-Serie gleichzeitig verwendet werden. In diesem Fall sollte man einen Mindestabstand von 1 – 2 Metern zwischen den Mikrofonen bzw. zwischen Mikrofonen und Empfänger sowie einen Mindestabstand von 10 – 15 Metern zwischen allen verwendeten Sets der ULM300-Serie einhalten.
- PT** 1. Para obter melhor performance, evite colocar o receptor perto de equipamentos que gerem frequência de rádio, tais como computadores, pontos de acesso wireless, telefones celulares ou fornos de microondas.
2. Recomenda-se usar apenas um conjunto de ULM302MIC ao mesmo tempo / localização (2 microfones com 1 receptor).
3. A operação wireless pode causar problemas quando dois ou mais conjuntos de modelos ULM300 series são usados simultaneamente. Neste caso, deve-se manter uma distância mínima de 1-2 metros entre cada microfone, entre os microfones e receptor, e 10-15 metros entre todos os conjuntos ULM300 series usados.

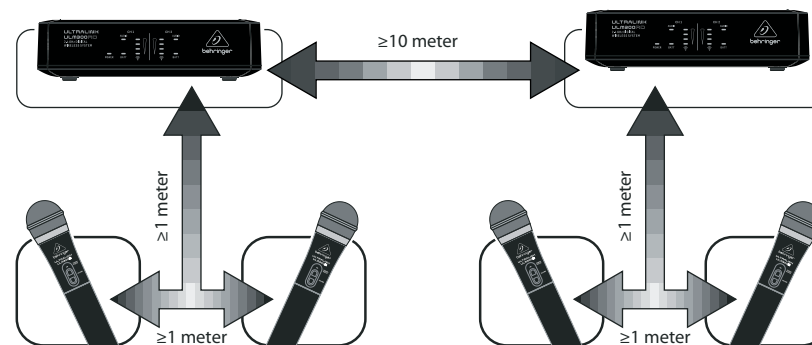

## EN Other important information

### EN Important information

#### 1. Register online.

Please register your new MUSIC Tribe equipment right after you purchase it by visiting behringer.com. Registering your purchase using our simple online form helps us to process your repair claims more quickly and efficiently. Also, read the terms and conditions of our warranty, if applicable.

**2. Malfunction.** Should your MUSIC Tribe Authorized Reseller not be located in your vicinity, you may contact the MUSIC Tribe Authorized Fulfiller for your country listed under "Support" at behringer.com. Should your country not be listed, please check if your problem can be dealt with by our "Online Support" which may also be found under "Support" at behringer.com. Alternatively, please submit an online warranty claim at behringer.com BEFORE returning the product.

### ES Aspectos importantes

#### 1. Registro online.

Le recomendamos que registre su nuevo aparato MUSIC Tribe justo después de su compra accediendo a la página web behringer.com. El registro de su compra a través de nuestro sencillo sistema online nos ayudará a resolver cualquier incidencia que se presente a la mayor brevedad posible. Además, aproveche para leer los términos y condiciones de nuestra garantía, si es aplicable en su caso.

**2. Averías.** En el caso de que no exista un distribuidor MUSIC Tribe en las inmediaciones, puede ponerse en contacto con el distribuidor MUSIC Tribe de su país, que encontrará dentro del apartado "Support" de nuestra página web behringer.com. En caso de que su país no aparezca en ese listado, acceda a la sección "Online Support" (que también encontrará dentro del apartado "Support" de nuestra página web) y compruebe si su problema aparece descrito y solucionado allí. De forma alternativa, envíenos a través de la página web una solicitud online de soporte en periodo de garantía ANTES de devolvernos el aparato.

### FR Informations importantes

#### 1. Enregistrez-vous en ligne.

Prenez le temps d'enregistrer votre produit MUSIC Tribe aussi vite que possible sur le site Internet behringer.com. Le fait d'enregistrer le produit en ligne nous permet de gérer les réparations plus rapidement et plus efficacement. Prenez également le temps de lire les termes et conditions de notre garantie.

**2. Dysfonctionnement.** Si vous n'avez pas de revendeur MUSIC Tribe près de chez vous, contactez le distributeur MUSIC Tribe de votre pays : consultez la liste des distributeurs de votre pays dans la page "Support" de notre site Internet behringer.com. Si votre pays n'est pas dans la liste, essayez de résoudre votre problème avec notre "aide en ligne" que vous trouverez également dans la section "Support" du site behringer.com. Vous pouvez également nous faire parvenir directement votre demande de réparation sous garantie par Internet sur le site behringer.com AVANT de nous renvoyer le produit.

### DE Weitere wichtige Informationen

#### 1. Online registrieren.

Bitte registrieren Sie Ihr neues MUSIC Tribe-Gerät direkt nach dem Kauf auf der Website behringer.com. Wenn Sie Ihren Kauf mit unserem einfachen online Formular registrieren, können wir Ihre Reparaturansprüche schneller und effizienter bearbeiten. Lesen Sie bitte auch unsere Garantiebedingungen, falls zutreffend.

**2. Funktionsfehler.** Sollte sich kein MUSIC Tribe Händler in Ihrer Nähe befinden, können Sie den MUSIC Tribe Vertrieb Ihres Landes kontaktieren, der auf behringer.com unter „Support“ aufgeführt ist. Sollte Ihr Land nicht aufgelistet sein, prüfen Sie bitte, ob Ihr Problem von unserem „Online Support“ gelöst werden kann, den Sie ebenfalls auf behringer.com unter „Support“ finden. Alternativ reichen Sie bitte Ihren Garantieanspruch online auf behringer.com ein, BEVOR Sie das Produkt zurücksenden.

### PT Outras Informações Importantes

**1. Registre-se online.** Por favor, registre seu novo equipamento MUSIC Tribe logo após a compra visitando o site behringer.com Registrar sua compra usando nosso simples formulário online nos ajuda a processar seus pedidos de reparos com maior rapidez e eficiência. Além disso, leia nossos termos e condições de garantia, caso seja necessário.

**2. Funcionamento Defeituoso.** Caso seu fornecedor MUSIC Tribe não esteja localizado nas proximidades, você pode contatar um distribuidor MUSIC Tribe para o seu país listado abaixo de "Suporte" em behringer.com. Se seu país não estiver na lista, favor checar se seu problema pode ser resolvido com o nosso "Suporte Online" que também pode ser achado abaixo de "Suporte" em behringer.com. Alternativamente, favor enviar uma solicitação de garantia online em behringer.com ANTES da devolução do produto.

## FEDERAL COMMUNICATIONS COMMISSION COMPLIANCE INFORMATION



Responsible Party Name: **MUSIC Group Services NV Inc.**

Address: **5270 Procyon Street  
Las Vegas, NV 89118  
USA**

Phone Number: **+1 702 800 8290**

### ULM302MIC

complies with the FCC rules as mentioned in the following paragraph:

This equipment has been tested and found to comply with the limits for a Class B digital device, pursuant to part 15 of the FCC Rules. These limits are designed to provide reasonable protection against harmful interference in a residential installation. This equipment generates, uses and can radiate radio frequency energy and, if not installed and used in accordance with the instructions, may cause harmful interference to radio communications. However, there is no guarantee that interference will not occur in a particular installation. If this equipment does cause harmful interference to radio or television reception, which can be determined by turning the equipment off and on, the user is encouraged to try to correct the interference by one or more of the following measures:

- Reorient or relocate the receiving antenna.
- Increase the separation between the equipment and receiver.
- Connect the equipment into an outlet on a circuit different from that to which the receiver is connected.
- Consult the dealer or an experienced radio/TV technician for help.

This device complies with Part 15 of the FCC rules. Operation is subject to the following two conditions:

- (1) this device may not cause harmful interference, and
- (2) this device must accept any interference received, including interference that may cause undesired operation.

**This device complies with FCC radiation exposure limits set forth for an uncontrolled environment.**

#### Important information:

Changes or modifications to the equipment not expressly approved by MUSIC Group can void the user's authority to use the equipment.

We Hear You