

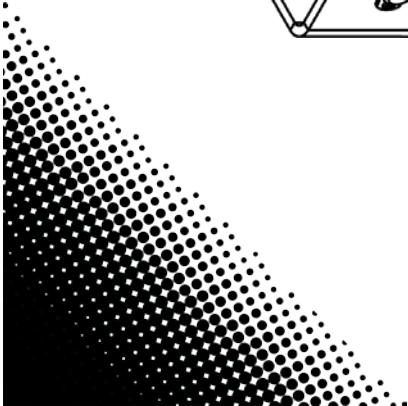

CT-TENT

Quick Reference Guide

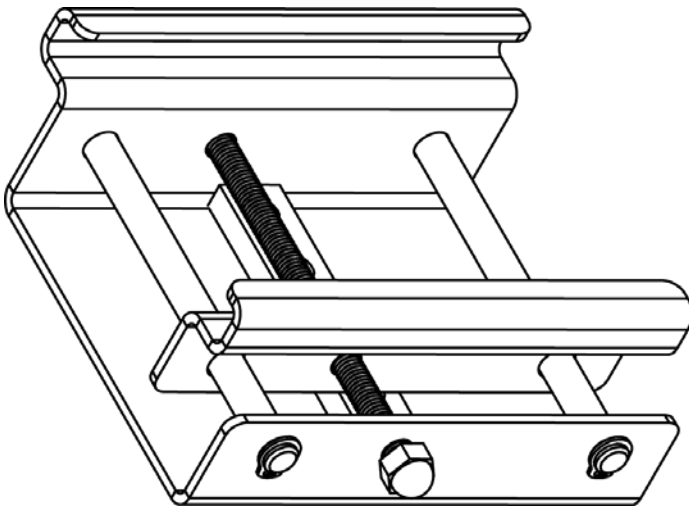

About This Guide

The TRUSST® Quick Reference Guide (QRG) has basic information about using the CT-TENT. For the latest information on the CT-TENT and other TRUSST® products, see the TRUSST® website at www.trusst.com.

Disclaimer

The information and specifications contained in this QRG are subject to change without notice.

Safety Notes

The following Safety Notes include important information about installation and use.

- **Use only on clear span tent Keder beam.**
- Carefully inspect the bracket and welding points before use.
- Only trained personnel should attach the CT-TENT to tent beams.
- For semi-permanent installation applications, check integrity of welds, joints and clamp tightness weekly.
- Install the CT-TENT properly; making sure the clamp is fully seated in the slots of the Keder beam.
- DO NOT use the CT-TENT for loads that exceed the maximums provided in this document.
- DO NOT use the CT-TENT if it appears damaged in any way.
- DO NOT use the CT-TENT if the arms, mounting plate or connecting hardware are bent.
- DO NOT sideload the eye bolt of the CT-TENT clamp.
- DO NOT use a CT-TENT clamp that has been dropped.



CAUTION: The maximum load capacity for the CT-TENT is 330 lb (150 kg). DO NOT exceed this rating. Please check the specifications of the tent before using this clamp. The Safe Working Load of the tent may be lower than this clamp.



DO NOT over-tighten the bolt. Too much torque can damage the bolt, damage the thread or fracture the welding joint.

Contact

Visit <http://www.trusst.com/> for contact information. Outside the U.S., contact your distributor to request support or return a product.

Description

The CT-TENT by TRUSST® is made of zinc-plated steel, and is rust and corrosion resistant. The CT-TENT comes with a welded eye bolt which makes attaching a load easy, with standard rigging hardware. It clamps onto the slots on a clear span tent Keder beam to suspend lighting, audio, truss, and décor elements.

Overview

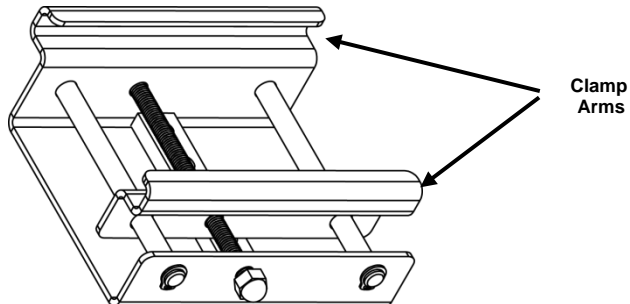

**Overview
(cont.)**

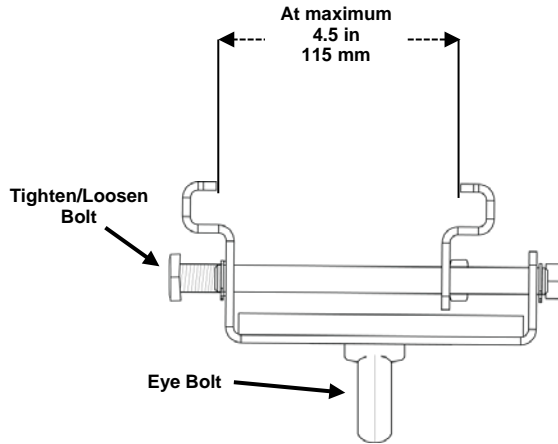

Installation

Installation is quick and easy, simply attach the clamp and tighten the single bolt clockwise using a wrench until tight. To loosen the bolt and release the clamp, remove the load and turn the bolt counter-clockwise.

Loading

DO NOT sideload the eye bolt! Loading must be done in the plane of the eye.

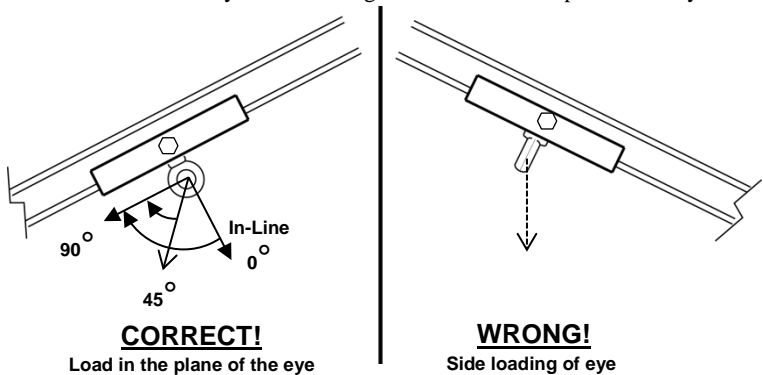

- When attaching a load to the CT-TENT tent clamp, all loading must be done in the plane of the eye.
- NEVER sideload an eye bolt! Side loading an eye bolt may cause a failure which could cause injury or death.
- NEVER support a person from the CT-TENT. This product is not intended to be used as fall support/protection.



CAUTION: The maximum load capacity for the CT-TENT is 330 lb (150 kg). DO NOT exceed this rating. Please check the specifications of the tent before using this clamp. The Safe Working Load of the tent may be lower than this clamp.

Acerca de Esta Guía

La Guía de Referencia Rápida (GRR) del TRUSST® contiene información básica sobre el uso del CT-TENT. Para la información más reciente sobre el CT-TENT y los productos TRUSST®, visite el sitio web de TRUSST® en www.trusst.com.

Exención de Responsabilidad

La información y especificaciones contenidas en esta GRR están sujetas a cambio sin previo aviso.

Notas de Seguridad

Estas notas de seguridad incluyen información importante sobre el montaje y uso de este producto.

- **Utilícese solo para vigas Keder en carpas con luz libre.**
- Inspeccione con cuidado el soporte y los puntos de soldadura antes del uso.
- Solo personal adecuadamente formado debe fijar la CT-TENT a las vigas de la carpa.
- Para aplicaciones de instalación semipermanente, compruebe la integridad de las soldaduras, juntas y tensión de las abrazaderas semanalmente.
- Instale la CT-TENT adecuadamente, asegurándose de que la abrazadera está totalmente asentada en las ranuras de la viga Keder.
- NO use la CT-TENT para cargas que superen los máximos especificados en este documento.
- NO use la CT-TENT si parece dañada por cualquier motivo.
- NO use la CT-TENT si los brazos, placa de montaje o material de conexión están doblados.
- NO ponga carga lateral en la armella de la abrazadera CT-TENT.
- NO use una CT-TENT que se haya caído.



CUIDADO: la capacidad de carga máxima para la CT-TENT es de 330 lb (150 kg). NO supere esta cifra. Compruebe las especificaciones de la carpa antes de usar esta abrazadera. La carga máxima de seguridad de la carpa tiene que ser inferior que la de esta abrazadera.



NO apriete demasiado el tornillo. Si aplica un par de torsión excesivo puede dañar el tornillo, estropear la rosca o romper la soldadura.

Contacto

Visite <http://www.trusst.com/> para información de contacto. Fuera de EE.UU, póngase en contacto con su distribuidor para solicitar asistencia o devolver el producto.

Descripción

La CT-TENT de TRUSST® está hecha de acero cincado, y es resistente al óxido y a la corrosión. La CT-TENT viene con una armella soldada que facilita el acoplamiento de la carga con material de aparejamiento estándar. Se agarra a las ranuras de una viga Keder para carpas con luz libre para colgar elementos de iluminación, audio, *truss* y decoración.

Vista General

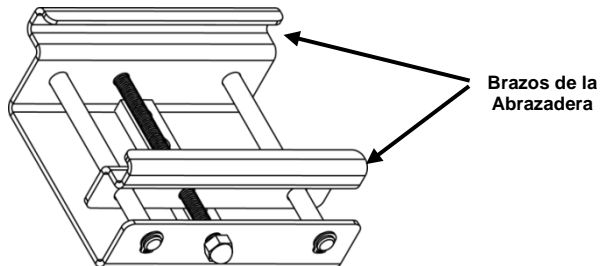

Vista General
(cont.)

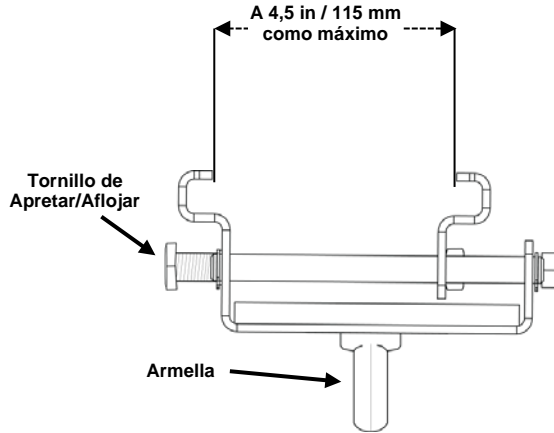

Instalación

La instalación es rápida y sencilla; no tiene más que acoplar la abrazadera y apretar el único tornillo en sentido horario con una llave hasta que esté apretado.

Para aflojar el tornillo y soltar la abrazadera, quite la carga y gire el tornillo en sentido antihorario.

Carga

¡NO ponga carga lateral en la armella! La carga tiene que hacerse en el plano del pasador.

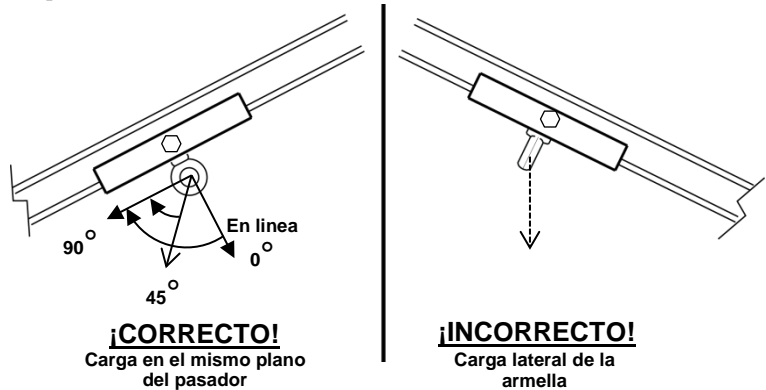

- Cuando cuelgue acople una carga a la abrazadera CT-TENT, toda la carga debe estar en el plano del pasador.
- ¡NUNCA ponga carga lateral en la armella! La carga lateral en una armella puede provocar un fallo que cause lesiones o la muerte.
- NUNCA cuelgue a una persona de la CT-TENT. Este producto no está pensado para usarse como soporte/protección contra caídas.



CUIDADO: la capacidad de carga máxima para la CT-TENT es de 330 lb (150 kg). NO supere esta cifra. Compruebe las especificaciones de la carpa antes de usar esta abrazadera. La carga máxima de seguridad de la carpa tiene que ser inferior que la de esta abrazadera.

À Propos de ce Manuel

Le Manuel de Référence (MR) du TRUSST® reprend des informations de base sur l'utilisation du CT-TENT. Pour les dernières informations sur le CT-TENT et d'autres produits du système TRUSST®, veuillez consulter le site internet TRUSST® à l'adresse www.trusst.com.

Clause de Non-Responsabilité

Les informations et caractéristiques contenues dans ce manuel sont sujettes à changement sans préavis.

Consignes de Sécurité

Ces consignes concernant la sécurité reprennent d'importantes informations en matière d'installation et d'utilisation.

- **N'utiliser que sur des poutres Keder de tentes à portée libre.**
- Inspectez soigneusement la pince et les points de soudage avant l'utilisation.
- Seul un personnel qualifié est habilité à fixer le CT-TENT à des poutres de tentes.
- Pour les applications d'installations semi-permanentes, vérifier chaque semaine l'intégrité des soudures, des articulations et le serrage de la pince.
- Installez le CT-TENT correctement, en vous assurant que la pince est entièrement logée dans les emplacements de la poutre Keder.
- **NE PAS** utiliser le CT-TENT pour des charges qui dépassent les valeurs maximales indiquées dans ce document.
- **NE PAS** utiliser le CT-TENT s'il parait endommagé de quelque manière que ce soit.
- **NE PAS** utiliser le CT-TENT si les bras, la plaque de montage ou le matériel de connexion sont pliés.
- **NE PAS** appliquer de charge latérale au boulon à œil de la pince CT-TENT.
- **NE PAS** utiliser une pince CT-TENT ayant subi une chute.



ATTENTION : La capacité de charge maximale du CT-TENT est de 150 kg (330 lbs). NE PAS dépasser cette valeur. Veuillez vérifier les spécifications de la tente avant d'utiliser cette pince. La charge maximale d'utilisation de la tente peut être inférieure à celle de cette pince.



NE PAS serrer le boulon trop fort. Un serrage trop élevé peut endommager le boulon et le filetage ou fracturer le joint de soudure.

Nous Contacter

Veuillez consulter le site internet <http://www.trusst.com/> pour obtenir des informations pour nous contacter. En dehors des États-Unis, contactez votre fournisseur si vous avez besoin d'assistance ou pour retourner un appareil.

Description

Le CT-TENT de TRUSST® est fabriqué en acier zingué résistant à la rouille et à la corrosion. Le CT-TENT est livré avec un boulon à œil soudé qui permet d'y attacher une charge facilement avec du matériel de gréage standard. Il vient se loger sur les emplacements de poutres Keder à portée libre pour la suspension d'appareils de son, de lumière, des structures ou des éléments de décor.

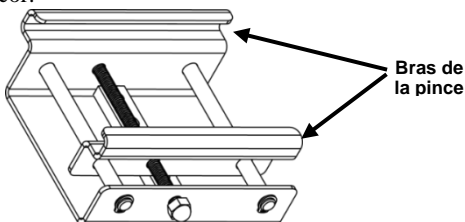

Vue d'Ensemble

**Vue
d'Ensemble
(suite)**

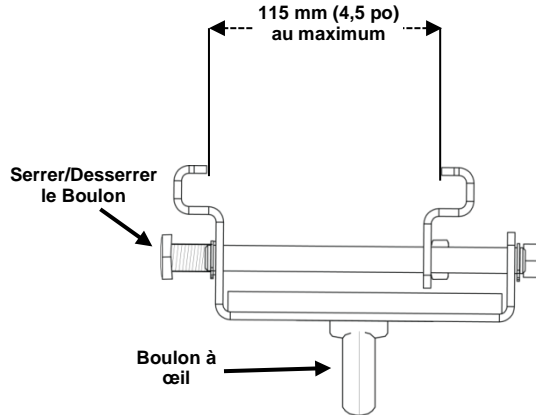

Installation

L'installation est rapide et facile : il suffit de fixer la pince et de serrer l'unique boulon dans le sens horaire avec une clé jusqu'à obtenir un serrage suffisant.

Pour desserrer le boulon et la pince, retirez la charge et tournez le boulon dans le sens antihoraire.

Chargement

NE PAS appliquer de charge latérale au boulon à œil. Le chargement doit se faire dans le plan de l'œil.

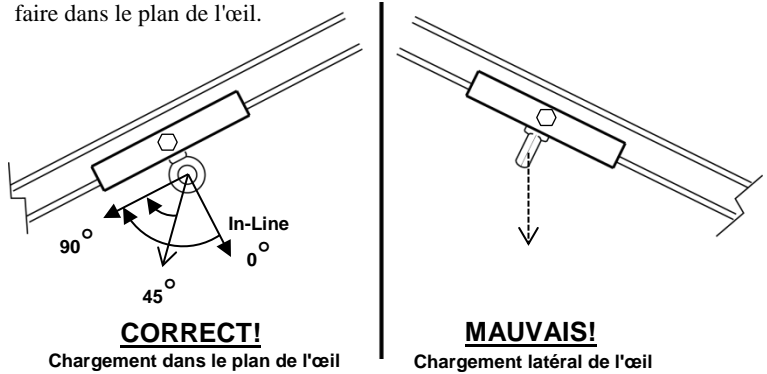

- Lors de la fixation d'une charge à la pince de tente CT-TENT, tout chargement doit être effectué dans le plan de l'œil.
- NE JAMAIS charger latéralement un boulon à œil. Le chargement latéral d'un boulon à œil peut provoquer une défaillance qui pourrait causer des blessures ou la mort.
- NE JAMAIS laisser une personne suspendue au CT-TENT. Ce produit n'est pas destiné à être utilisé comme support anti-chute / protection contre les chutes.



ATTENTION : La capacité de charge maximale du CT-TENT est de 150 kg (330 lbs). NE PAS dépasser cette valeur. Veuillez vérifier les spécifications de la tente avant d'utiliser cette pince. La charge maximale d'utilisation de la tente peut être inférieure à celle de cette pince.

Über diese Schnellanleitung

In der Schnellanleitung des TRUSST® finden Sie die wesentlichen Produktinformationen über die Verwendung des CT-TENT. Die aktuellsten Informationen zu die CT-TENT und die Produkten von TRUSST® finden Sie auf der Website von TRUSST® unter www.trusst.com.

Haftungsausschluss

Die in dieser Anleitung aufgeführten Informationen und Spezifikationen können ohne vorherige Ankündigung geändert werden.

Sicherheitshinweise

Diese Sicherheitshinweise enthalten wichtige Informationen über die Montage und Verwendung des Geräts

- **Nur an freitragenden Keder-Zeltmasten verwenden.**
- Vor Verwendung Klemme und Anschweißpunkte sorgfältig prüfen.
- Die CT-TENT sollte nur durch geschultes Personal an Zeltmaste befestigt werden.
- Für semipermanente Anwendungen einmal pro Woche Schweißnähte, Verbindungen und Festigkeit der Klemmen prüfen.
- Die CT-TENT ordnungsgemäß installieren; sicherstellen, dass die Klemme vollständig in den Schlitzen des Keder-Zeltmastes sitzt.
- Die CT-TENT NICHT für Lasten verwenden, die die in diesem Dokument aufgeführten maximal zulässigen Belastungen überschreiten.
- Die CT-TENT NICHT verwenden, wenn sie Beschädigungen aufweist.
- Die CT-TENT NICHT verwenden, wenn die Arme, die Befestigungsplatte oder die Verbindungsteile verzogen sind.
- Den Ösenbolzen des CT-TENT NICHT seitlich belasten.
- KEIN Teil des CT-TENT verwenden, das heruntergefallen war.



VORSICHT: Die maximale Tragkraft der CT-TENT beträgt 330 lb (150 kg). Dieses Limit NICHT übersteigen. Vor Verwendung dieser Klemme die technischen Daten lesen. Die Tragfähigkeit des Zeltes kann niedriger liegen als die dieser Klemme.



Den Bolzen NICHT zu fest anziehen. Bei einem zu hohen Anzugsmoment können der Bolzen, das Gewinde oder die Schweißverbindung beschädigt werden.

Kontakt

Kontaktinformationen finden Sie unter <http://www.trusst.com/>. Kunden außerhalb der USA wenden sich an ihren Lieferanten, um den Kundensupport in Anspruch zu nehmen oder ein Produkt zurückzuschicken.

Beschreibung

Die CT-TENT von TRUSST® besteht aus verzinktem Stahl und ist resistent gegen Rost und Korrosion. Die CT-TENT wird mit einem angeschweißten Ösenbolzen geliefert, der bei Verwendung einer üblichen Rigging-Ausrüstung ein Befestigen der Last erleichtert. Sie wird an die Schlitze eines freitragenden Keder-Zeltmastes befestigt, um Beleuchtungs-, Audiogeräte, Traversen und Dekorelemente zu befestigen.

Übersicht

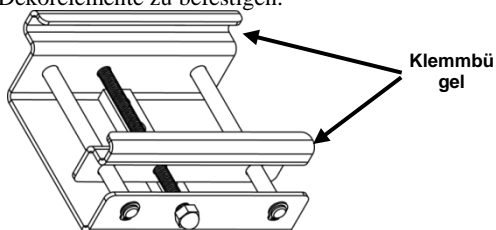

**Übersicht
(fortsetzung)**

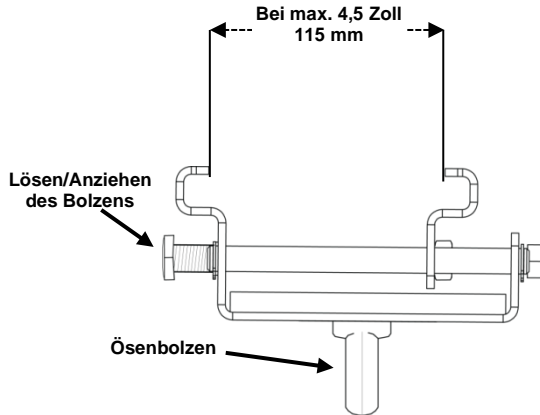

Installation

Die Installation ist einfach und schnell: die Klemme anbringen und den einzigen Bolzen mit einem Schraubenschlüssel im Uhrzeigersinn fest anziehen.
Zum Lösen des Bolzens und der Klemme die Last entfernen und den Bolzen entgegen dem Uhrzeigersinn drehen.

Beladen

Den Ösenbolzen NICHT seitlich belasten! Das Gewicht muss immer am unteren Ende der Öse aufliegen.

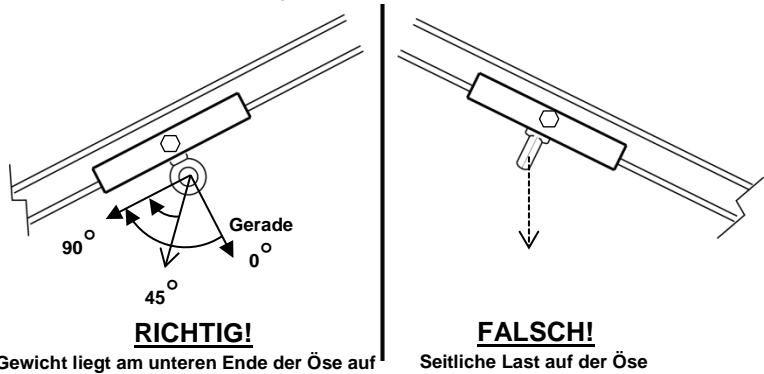

- Beim Befestigen der Tentclamp CT-TENT darauf achten, dass das Gewicht immer am unteren Ende der Öse aufliegt.
- Den Ösenbolzen NICHT seitlich belasten! Eine seitliche Belastung eines Ösenbolzens kann zu einem Ausfall des Teils und damit zu schweren oder tödlichen Verletzungen führen.
- Mit dem CT-TENT NIEMALS eine Person anheben bzw. stützen. Dieses Produkt ist nicht für eine Verwendung als Fallsicherung/Fallschutz vorgesehen.



VORSICHT: Die maximale Tragkraft der CT-TENT beträgt 330 lb (150 kg). Dieses Limit NICHT übersteigen. Vor Verwendung dieser Klemme die technischen Daten lesen. Die Tragfähigkeit des Zeltes kann niedriger liegen als die dieser Klemmethan this clamp.

Sobre este Guia

O Guia de Referência Rápida (GRR) do TRUSST® tem informações básicas sobre acerca do funcionamento da CT-TENT. Para obter as informações mais recentes sobre o CT-TENT ou os produtos do TRUSST®, consulte o site Web do TRUSST® em www.trusst.com.

Exclusão de Responsabilidade

As informações e especificações contidas neste GRR estão sujeitas a alteração sem aviso prévio

Instruções de Segurança

Estas Instruções de Segurança incluem informações importantes sobre a instalação e utilização.

- **Utilize feixes Keder apenas em tendas desimpedidas.**
- Inspeccione cuidadosamente o suporte e os pontos de soldagem antes de utilizar.
- Apenas pessoal qualificado deve fixar o CT-TENT aos feixes da tenda.
- Para aplicações de instalação semi-permanentes, verifique a integridade do aperto das soldagens, uniões e da braçadeira semanalmente.
- Instale o CT-TENT adequadamente certificando-se de que a braçadeira está completamente assente nas ranhuras do feixe Keder.
- NÃO utilize o CT-TENT para cargas que excedem o máximo indicado neste documento.
- NÃO utilize o CT-TENT se estiver danificado de qualquer forma.
- NÃO utilize o CT-TENT se os braços, a placa de montagem ou o equipamento de ligação estiverem dobrados.
- NÃO carregue lateralmente o parafuso de olhal da braçadeira do CT-TENT.
- NÃO utilize uma braçadeira CT-TENT que tenha caído.



ATENÇÃO: A capacidade de carga máxima do CT-TENT é de 150 kg (330 lb). NÃO exceda esta classificação. Verifique as especificações da tenda antes de utilizar esta braçadeira. A carga de funcionamento seguro da tenda pode ser inferior a esta braçadeira.



NÃO aperte o parafuso em demasia. Um binário demasiado elevado pode danificar o parafuso e a rosca ou partir a união soldada.

Contacto

Aceda a <http://www.trusst.com/> para obter informações de contacto. No exterior dos E.U.A. entre em contacto com o seu distribuidor para solicitar assistência ou devolver um produto.

Descrição

O CT-TENT da TRUSST® foi concebido a partir de aço temperado de zinco e é resistente à ferrugem e à corrosão. O CT-TENT é fornecido com o parafuso de olhal soldado que torna a fixação de uma carga mais simples com equipamentos de plataforma padrão. Fixa nas ranhuras num feixe Keder em tendas desimpedidas para suspender a iluminação, o áudio, a armação e os elementos de decoração.

Descrição Geral

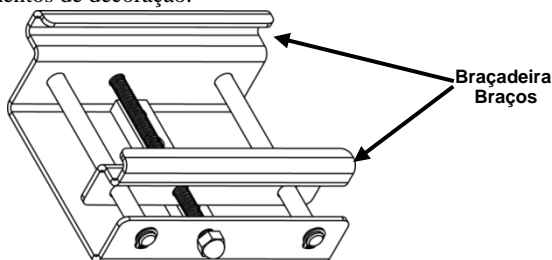

Descrição Geral (cont.)

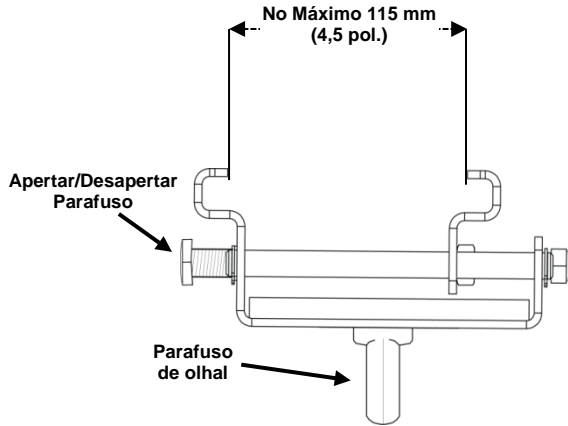

Instalação

A instalação é simples e rápida, basta ficar a braçadeira e apertar o parafuso único para a direita utilizando uma chave até ficar apertado.
 Para desapertar o parafuso e soltar a braçadeira, retire a carga e rode o parafuso para a esquerda.

Carregamento

NÃO carregue lateralmente o parafuso! O carregamento deve ser realizado no plano do olhal.

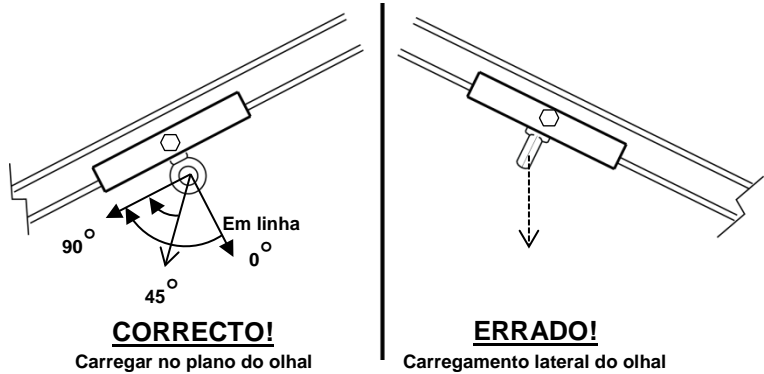

- Quando fixar uma carga à braçadeira da tenda do CT-TENT, todo o carregamento deve ser realizado no plano do olhal.
- NUNCA carregue lateralmente um parafuso de olhal! O carregamento lateral de um parafuso de olhal pode provocar uma avaria que pode provocar lesões ou até mesmo morte.
- NUNCA apoie uma pessoa a partir do CT-TENT. Este produto não se destina a ser utilizado como apoio/protecção contra quedas.



ATENÇÃO: A capacidade de carga máxima do CT-TENT é de 150 kg (330 lb). NÃO exceda esta classificação. Verifique as especificações da tenda antes de utilizar esta braçadeira. A carga de funcionamento seguro da tenda pode ser inferior a esta braçadeira.

Informazioni sulla Guida

La Guida Rapida TRUSST® contiene le informazioni di base su come utilizzare i tessuti garzati CT-TENT. Per le informazioni aggiornate sul CT-TENT e altri prodotti TRUSST®, visitare il sito Web TRUSST® all'indirizzo www.trusst.com.

Esclusione di Responsabilità

Le informazioni e le specifiche contenute in questa guida possono essere modificate senza preavviso.

Note di Sicurezza

Le Note di Sicurezza includono informazioni importanti circa il montaggio e l'uso.

- **Utilizzare solo su binario Keder per tenda a campata libera.**
- Prima dell'uso, ispezionare attentamente staffa e punti di saldatura.
- Il fissaggio di CT-TENT ai binari della tenda deve essere effettuato solo da personale esperto.
- Verificare settimanalmente l'integrità delle saldature e il corretto serraggio di giunti e morsetti delle installazioni semi-permanenti.
- Installare correttamente CT-TENT, assicurandosi che il morsetto sia completamente inserito nella sede del binario Keder.
- NON utilizzare CT-TENT per carichi superiori al carico massimo ammesso specificato in questo documento.
- NON utilizzare CT-TENT se appare danneggiato in qualsiasi modo.
- NON utilizzare CT-TENT se i braccetti, la piastra di montaggio o la ferramenta di collegamento sono piegati.
- NON caricare lateralmente l'occhiello del morsetto CT-TENT.
- NON utilizzare un morsetto CT-TENT che sia stato lasciato cadere.



ATTENZIONE: la capacità massima di carico del CT-TENT è di 150 kg (330 libbre). NON superare questo peso. Prima di utilizzare questo morsetto, controllare le specifiche della tenda. Il carico utile di sicurezza della tenda potrebbe essere inferiore a quello di questo morsetto.



NON serrare eccessivamente il bullone. Il serraggio eccessivo può danneggiare il bullone, la filettatura o causare la rottura della saldatura.

Contatti

Per informazioni sui contatti, visitare il sito Web [http://www.trusst.com/](http://www.trusst.com) Per richiedere assistenza o restituire l'apparecchiatura, al di fuori di Stati Uniti, contattare il distributore locale.

Descrizione

CT-TENT di TRUSST® è realizzato in acciaio zincato, resistente alla ruggine e alla corrosione. CT-TENT viene fornito con un bullone ad occhiello saldato che facilita il fissaggio di carichi, con ferramenta di montaggio standard. Si aggancia nelle sedi di un binario Keder della campata della tenda per il montaggio sospeso di luci, apparecchiature audio, travi/mensole ed elementi decorativi.

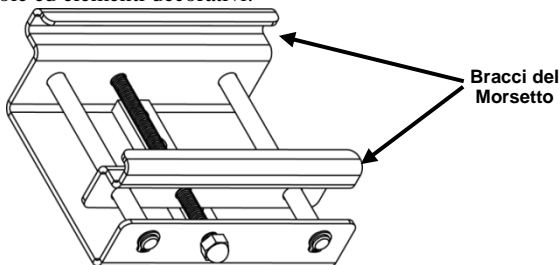

Vista d'Insieme

Vista d'Insieme
(continua)

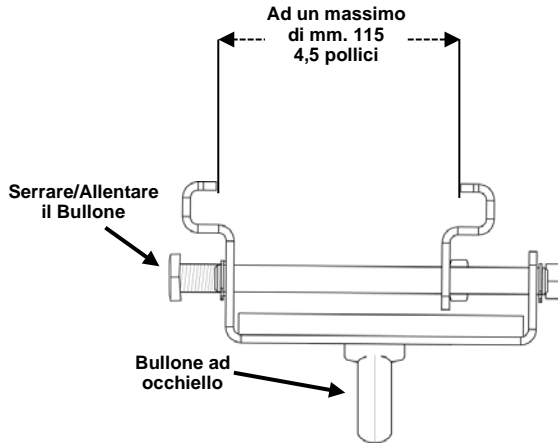

Installazione

L'installazione è semplice e veloce: si fissa il morsetto e si serra il singolo bullone ruotandolo in senso orario, utilizzando una chiave adatta.

Per smontare il morsetto, rimuovere il carico e allentare il bullone svitandolo in senso anti-orario.

Carico

NON caricare lateralmente il bullone ad occhio! Il carico deve essere effettuato con l'occhio in piano.

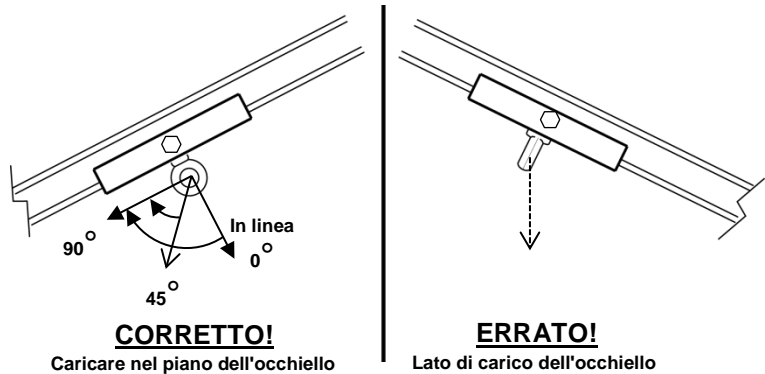

- Quando si fissa un carico al morsetto CT-TENT deve essere fatto con l'occhio in piano.
- NON caricare MAI lateralmente il bullone ad occhio! Il carico applicato lateralmente potrebbe cadere e causare lesioni o morte.
- NON sollevare MAI una persona per mezzo del CT-TENT. Questo prodotto non è da utilizzare come sostegno/protezione da cadute.



ATTENZIONE: la capacità massima di carico del CT-TENT è di 150 kg. (330 libbre). NON superare questo peso. Prima di utilizzare questo morsetto, controllare le specifiche della tenda. Il carico utile di sicurezza della tenda potrebbe essere inferiore a quello di questo morsetto.

Informacje dotyczące instrukcji

Instrukcja obsługi TRUSST® (QRG) zawiera wszystkie podstawowe informacje dotyczące używania siatki TRUSST®. W celu uzyskania najnowszych informacji na temat CT-TENT i innych produktów TRUSST®, proszę zapoznać się ze stroną internetową firmy TRUSST® pod adresem www.trusst.com.

Oświadczenie

Informacje i specyfikacje zawarte w niniejszym dokumencie (QRG) podlegają zmianie bez powiadomienia.

Wskazówki dotyczące bezpieczeństwa

Informacje dotyczące bezpieczeństwa zawierają ważne informacje związane z instalacją, użytkowaniem oraz konserwacją.

- **Produkt należy instalować na pręcie taśmy kedrowej jedynie w punktach zapewniających odpowiednią ilość miejsca.**
- Przed przystąpieniem do użytkowania należy dokładnie sprawdzić stan wsporników oraz spawów.
- Jedynie osoby przeszkolone powinny dokonywać montażu CT-TENT na belkach namiotu.
- W przypadku montażu o charakterze tymczasowym należy co tydzień sprawdzić stan spawów, połączeń oraz zacisków.
- CT-TENT należy zainstalować poprawnie upewniając się, że zacisk znajduje się dokładnie w szczelinie znajdującej się na pręcie taśmy kedrowej.
- **NIE NALEŻY** używać zacisku CT-TENT, jeżeli waga odbornika przekracza dopuszczalną wagę podaną w niniejszym dokumencie
- **NIE NALEŻY** używać zacisku CT-TENT, jeżeli nosi on jakiegokolwiek ślady uszkodzeń.
- **NIE NALEŻY** używać zacisku CT-TENT, jeżeli ramię, płyta montażowa lub łączniki są wygięte.
- **NIE NALEŻY** obciążać poprzecznie śruby oczkowej zacisku CT-TENT.
- **NIE NALEŻY** używać zacisku CT-TENT, który wcześniej został przewrócony.



UWAGA: Maksymalne obciążenie zacisku CT-TENT wynosi 150 kg. NIE NALEŻY przekraczać tej wartości. Przed przystąpieniem do użytkowania zacisku, należy zapoznać się ze specyfikacjami danego namiotu. Bezpieczne obciążenie robocze danego namiotu może być niższe niż zacisku.



NIE NALEŻY nadmiernie dociągać śruby. Dokręcanie śruby ze zbyt dużym momentem może doprowadzić do jej uszkodzenia, uszkodzenia gwintu lub pęknięcia spawów na łącznikach.

Kontakt

W celu uzyskania informacji proszę odwiedzić naszą stronę internetową <http://www.trusst.com/> Poza Stanami Zjednoczonymi w celu uzyskania pomocy lub zwrotu produktu należy skontaktować się z dystrybutorem na terenie danego kraju.

Opis

Zacisk CT-TENT firmy TRUSST® wykonany jest z ocynkowanej stali, która odporna jest na działanie korozji. Zacisk CT-TENT sprzedawany jest ze śrubą oczkową, która sprawia, że mocowanie do zacisku obciążenia przy wykorzystaniu standardowego sprzętu montażowego jest niezwykle łatwe. Zaciska montowany jest w szczelinach znajdujących się na prętach taśmy kedrowej w celu montażu oświetlenia, sprzętu nagłaśniającego, elementów kratownicy oraz dekoracji.

Ogólny opis produktu

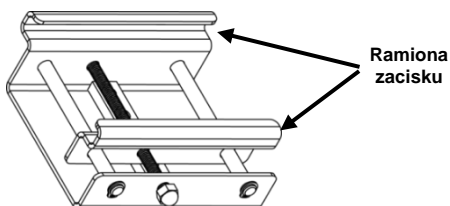

Ogólny opis produktu (kont.)

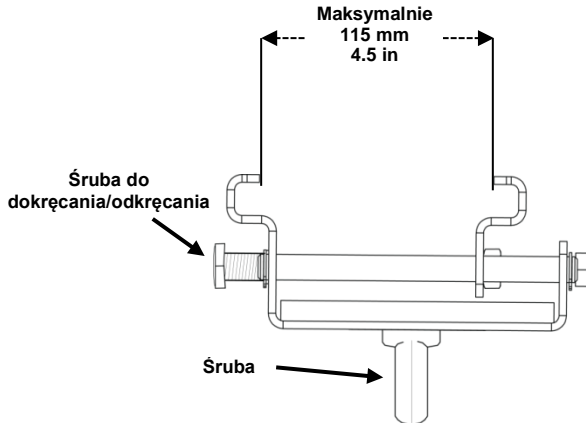

Montaż

Montaż jest bardzo szybki i prosty. Należy jedynie umieścić na miejscu zacisk i następnie dokręcić kluczem pojedynczą śrubę zgodnie z kierunkiem wskazówek zegara. W celu poluzowania oraz zdjęcia zacisku należy odkręcić od zacisku przymocowane do niego obciążenie, a następnie odkręcić śrubę w kierunku przeciwnym do ruch wskazówek zegara.

Mocowanie obciążenia do zacisku

NIE NALEŻY obciążać poprzecznie śruby oczkowej. Obciążenie musi znajdować się w płaszczyźnie śruby oczkowej.

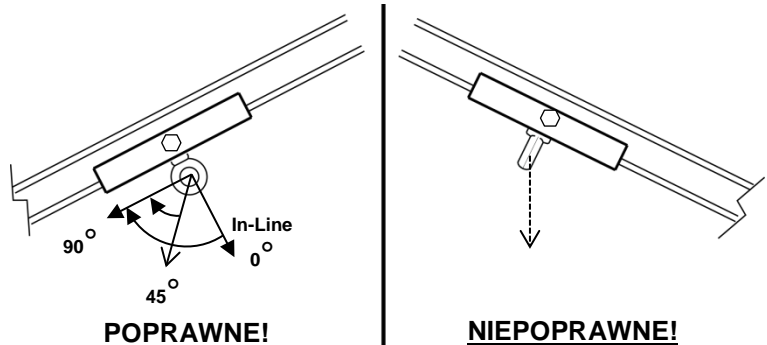

Obciążenie w płaszczyźnie śruby oczkowej | Poprzeczne obciążenie śruby oczkowej



- W przypadku mocowania obciążenia do zacisku CT-TENT, musi ono zostać zamontowane w płaszczyźnie śruby oczkowej.
- NIGDY NIE NALEŻY obciążać poprzecznie śruby oczkowej! Obciążanie śruby w ten sposób może doprowadzić do uszkodzeń, których następstwem może być uszkodzenie ciała lub śmierć.
- NIGDY NIE NALEŻY używać CT-TENT do asekuracji osób. Produkt ten nie może być używany jako zabezpieczenie przed upadkiem.



UWAGA: Maksymalne obciążenie zacisku CT-TENT wynosi 150 kg. NIE NALEŻY przekraczać tej wartości. Przed przystąpieniem do użytkowania zacisku, należy zapoznać się ze specyfikacjami danego namiotu. Bezpieczne obciążenie robocze danego namiotu może być niższe niż zacisku.

О данном руководстве

Краткое руководство (QRG) о TRUSST® содержит базовую информацию об использовании изделия СТ-TENT. Актуальная информация о СТ-TENT или TRUSST® продукции приведена TRUSST® на сайте www.trusst.com.

Отказ от ответственности

Информация и спецификации, приведенные в этом руководстве, могут меняться без уведомления.

Замечания по безопасности

Настоящие Замечания по безопасности содержат важную информацию о монтаже и эксплуатации обслуживании.

- **Используйте только на прозрачной тентовой балке Keder.**
- Перед использованием тщательно проверьте кронштейн и точки сварки.
- Креплением СТ-TENT к тентовым балкам может заниматься только обученный персонал.
- Для полустационарных конструкций еженедельно проверяйте целостность сварных швов и стыков, а также затяжку зажимов.
- Правильно установите СТ-TENT, убедившись, что зажим полностью сидит в слотах балки Keder.
- НЕ используйте устройство СТ-TENT для грузов, превышающих максимальные значения, указанные в этом руководстве.
- Не используйте устройство СТ-TENT при наличии каких-либо повреждений.
- НЕ используйте устройство СТ-TENT, если поперечины, монтажная пластина или соединительные приспособления изогнуты.
- НЕ перегружайте болт с проушиной зажима СТ-TENT.
- НЕ используйте упавшее устройство СТ-TENT.



ОСТОРОЖНО: Максимальная нагрузка на СТ-TENT составляет 330 фунтов (150 кг). НЕ превышайте этот предел. Перед использованием этого зажима проверьте спецификации тента. Максимальная рабочая нагрузка тента может быть ниже предела нагрузки этого зажима.



НЕ перетягивайте болт. Чрезмерный момент затяжки может привести к повреждению болта или резьбы либо разлому сварного стыка.

Контакт

Контактная информация приведена на сайте <http://www.trusst.com/>. За пределами США по вопросам поддержки или возврата устройства обращайтесь к своему дистрибьютору.

Описание

Устройство СТ-TENT от TRUSST® изготовлено из нержавеющей стали и обладает стойкостью к ржавчине и коррозии. СТ-TENT поставляется с приваренным болтом с проушиной, который облегчает крепление груза с помощью стандартного крепежа. Он устанавливается в слоты на прозрачной тентовой балке Keder для подвеса освещения, аудиофермы, фермы и декорационных элементов.

Обзор

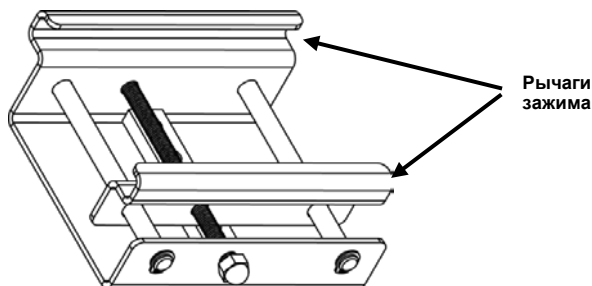

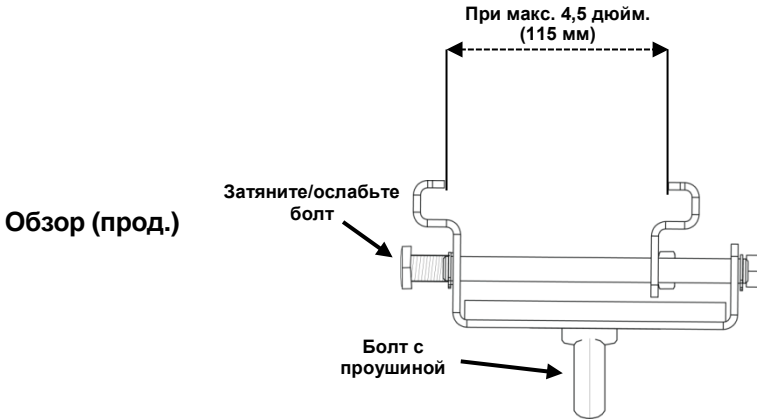

Установка Установка занимает немного времени и отличается простотой. Просто прикрепите зажим и затяните до упора один болт по часовой стрелке с помощью динамометрического ключа.

Для ослабления болта и ослабления зажима снимите груз и поверните болт против часовой стрелки.

Нагрузка НЕ перегружайте болт с проушиной. Нагрузка должна выполняться в плоскости проушины.

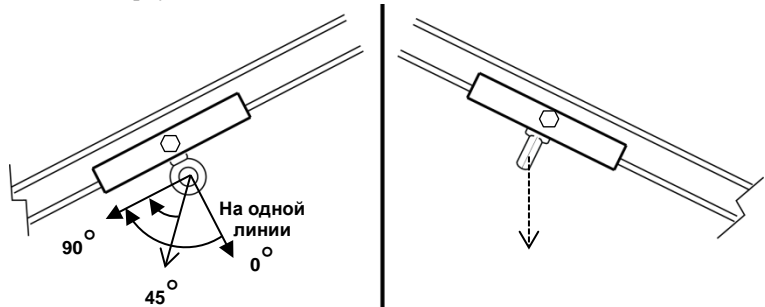

ПРАВИЛЬНО!

Нагрузка в плоскости проушины

НЕПРАВИЛЬНО!

Нагрузка на проушину



- При креплении груза к тентовому зажиму ST-TENT вся нагрузка должна выполняться в плоскости проушины.
- **НИ В КОЕМ СЛУЧАЕ** не перегружайте болт с проушиной! Нагрузка на болт с проушиной может привести к отказу, который может вызвать травму или смерть.
- **НИ В КОЕМ СЛУЧАЕ** не поддерживайте человека с устройства ST-TENT. Данное изделие не предназначено для использования в качестве опоры/защиты от падения



ОСТОРОЖНО: Максимальная нагрузка для ST-TENT составляет 330 фунтов (150 кг). НЕ превышайте этот предел. Перед использованием этого зажима проверьте спецификации тента. Максимальная рабочая нагрузка тента может быть ниже предела нагрузки этого зажима.

Technical Specifications

Dimensions and Weight	Length	Width	Height	Weight
	5,87 in (150 mm)	6,25 in (158 mm)	4,25 in (107 mm)	3,2 lb (1,5 kg)

Especificaciones Técnicas

Dimensiones y Peso	Largo	Ancho	Alto	Peso
	5,87" (150 mm)	6,25" (158 mm)	4,25" (107 mm)	3,2 lb (1,5 kg)

Spécificités Techniques

Dimensions et Poids	Longueur	Largeur	Hauteur	Poids
	5,87 pouces (150 mm)	6,25 pouces (158 mm)	4,25 pouces (107 mm)	3,2 lb (1,5 kg)

Technische Daten

Abmessungen und Gewicht	Länge	Breite	Höhe	Gewicht
	5,87" (150 mm)	6,25" (158 mm)	4,25" (107 mm)	3,2 lb (1,5 kg)

Especificações Técnicas

Dimensões e Peso	Comprimento	Largura	Altura	Peso
	5,87 pol. (150 mm)	6,25 pol. (158 mm)	4,25 pol. (107 mm)	3,2 lb (1,5 kg)

Specifiche Tecniche

Dimensioni e Peso	Lunghezza	Larghezza	Altezza	Peso
	5,87 pollici (mm. 150 mm)	6,25 pollici (mm. 158 mm)	4,25 pollici (mm. 107 mm)	3,2 libbre (1,5 kg)

Dane Techniczne

Wymiary i waga	Długość	Szerokość	Wysokość	Waga
	150 mm	158 mm	107 mm	1,5 kg

Технические характеристики

Размеры и вес	Длина	ширина	высота	вес
	5,87 дюйм. (150 мм)	6,25 дюйм. (158 мм)	4,25 дюйм. (107 мм)	3,2 фунт (1,5 кг)

Contact Us

WORLD HEADQUARTERS - CHAUVET®

General Information

Address: 5200 NW 108th Avenue
Sunrise, FL 33351
Voice: (954) 577-4455
Fax: (954) 929-5560
Toll free: (800) 762-1084

Technical Support

Voice: (954) 577-4455 (Press 4)
Fax: (954) 756-8015
Email: tech@chauvetlighting.com

World Wide Web

www.chauvetlighting.com

UNITED KINGDOM AND IRELAND - CHAUVET® Europe Ltd.

General Information

Address: Unit 1C
Brookhill Road Industrial Estate
Pinxton, Nottingham, UK
NG16 6NT
Voice: +44 (0)1773 511115
Fax: +44 (0)1773 511110

Technical Support

Email: uktech@chauvetlighting.com

World Wide Web

www.chauvetlighting.co.uk

MEXICO - CHAUVET® Mexico

General Information

Address: Av. Santa Ana 30
Parque Industrial Lerma
Lerma, Mexico C.P. 52000
Voice: +52 (728) 285-5000

Technical Support

Email: servicio@chauvet.com.mx

World Wide Web

www.chauvet.com.mx

Outside the U.S., United Kingdom, Ireland, or Mexico, contact your dealer. Follow their instructions to request support or to return a product. Visit our website for contact details.

TRUSST® QRG – Rev. 1 ML

© Copyright 2014 CHAUVET®

All rights reserved.
Printed in the P. R. C.