

Derby X™

Snapshot

OK on Dimmer	⊘
Outdoor OK	⊘
Sound-Activated	✓
DMX512	✓
Master/Slave	✓
Autoswitching Transformer	✓
Replaceable Fuse	✓
User Serviceable	⊘

USER MANUAL

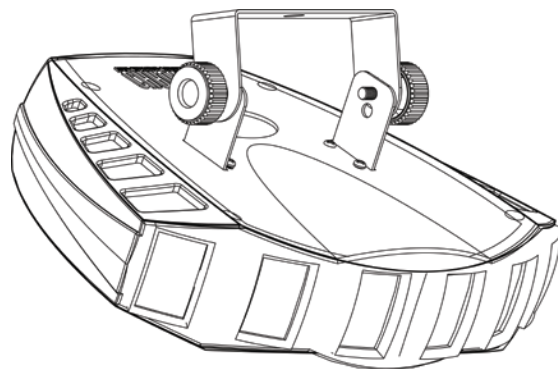

CHAUVET

5200 NW 108th Avenue, Sunrise, FL 33351 U.S.A.
(800) 762-1084 – (954) 929-1115
FAX (954) 929-5560
www.chauvetlighting.com

TABLE OF CONTENTS

1. Before You Begin	5
WHAT IS INCLUDED	5
UNPACKING INSTRUCTIONS	5
AC POWER.....	5
SAFETY NOTES	6
2. Introduction	7
FEATURES	7
DMX CHANNEL SUMMARY	7
PRODUCT OVERVIEW.....	7
3. Setup	8
FUSE REPLACEMENT	8
PRODUCT LINKING.....	8
<i>Master/Slave Product Linking</i>	8
MOUNTING.....	9
<i>Orientation</i>	9
<i>Rigging</i>	9
STACKING.....	10
4. Operating Instructions	11
<i>Standalone Mode (Sound-Active)</i>	11
<i>Master/Slave Mode (Master Sound)</i>	11
<i>DMX Mode</i>	11
DMX CHANNEL VALUES	12
<i>Setting the Starting Address</i>	13
<i>DMX Quick Reference Chart</i>	14
TROUBLESHOOTING GUIDE	15
5. Appendix	16
GENERAL MAINTENANCE.....	16
RETURNS PROCEDURE	16
CLAIMS	16
TECHNICAL SPECIFICATIONS	17
1. Antes de empezar	18
QUÉ VA INCLUIDO	18
INSTRUCCIONES DE DESEMBALAJE	18
CORRIENTE ALTERNA.....	18
NOTAS DE SEGURIDAD	19
2. Introducción	20
CARACTERÍSTICAS.....	20
RESUMEN DE CANALES DMX	20
VISIÓN GENERAL DEL PRODUCTO	20
3. Instalación	21
SUSTITUCIÓN DEL FUSIBLE	21
ENLACE DEL PRODUCTO.....	21
<i>Enlace del producto en Maestro/Esclavo</i>	21
MONTAJE	22
<i>Orientación</i>	22
<i>Instalación de aparatos</i>	22
APILAMIENTO	23
4. Instrucciones de funcionamiento	24
<i>Modo Independiente (Activo por sonido)</i>	24
<i>Modo Maestro/Esclavo (Sonido maestro)</i>	24

<i>Modo DMX</i>	24
VALORES CANALES DMX	25
<i>Configurar la dirección de inicio</i>	26
<i>Tabla de referencia rápida DMX</i>	27
GUÍA DE RESOLUCIÓN DE PROBLEMAS	28
5. Apéndice	29
MANTENIMIENTO GENERAL	29
PROCEDIMIENTO DE DEVOLUCIÓN	30
RECLAMACIONES.....	30
ESPECIFICACIONES TÉCNICAS	31
1. Avant de commencer	32
CONTENU DE L'EMBALLAGE	32
INSTRUCTIONS DE DEBALLAGE	32
ALIMENTATION SECTEUR	32
INSTRUCTIONS DE SECURITE.....	33
2. Introduction	34
CARACTERISTIQUES	34
RESUME DES CANAUX DMX	34
Vue d'ensemble du produit	34
3. Installation	35
REPLACEMENT DU FUSIBLE	35
RACCORDEMENT DE L'APPAREIL	35
<i>Câblage pour données</i>	35
<i>Câble de données DMX</i>	36
<i>Raccordement de l'appareil en maître/esclave</i>	36
MONTAGE.....	37
<i>Orientation</i>	37
<i>Accrochage</i>	37
EMPILAGE.....	38
4. Instructions d'emploi	39
FONCTIONNEMENT	39
<i>Mode autonome (activation par le son):</i>	39
<i>Mode maître/esclave (maître activé par le son):</i>	39
<i>Mode DMX</i>	40
VALEURS DES CANAUX DMX	40
GUIDE GENERAL DE DEPANNAGE.....	41
5. Appendice	42
MAINTENANCE GENERALE	42
PROCEDURE DE RETOUR.....	42
RECLAMATIONS.....	42
CARACTERISTIQUES TECHNIQUES	43
1. Erste Schritte	44
PACKUNGSINHALT	44
ANWEISUNGEN FÜR DAS AUSPACKEN.....	44
WECHSELSTROM	44
SICHERHEITSHINWEISE	45
2. Einleitung	46
EIGENSCHAFTEN	46
ÜBERSICHT DMX-KANAL-ZUWEISUNG	46
PRODUKTÜBERBLICK	46
3. Einrichten des Geräts	47
AUSWECHSELN DER SICHERUNG	47

SERIENSCHALTUNG DER GERÄTE	47
<i>Serienschaltung der Geräte per Master/Slave</i>	47
MONTAGE	48
<i>Montagerichtung</i>	48
<i>Hängende Montage</i>	48
STAPELEN	49
4. Betriebsanweisungen	50
<i>Stand-alone-Modus (Musiksteuerung)</i>	50
<i>Master/Slave-Modus (Master-Musiksteuerung)</i>	50
<i>DMX-Modus</i>	50
DMX-KANAL-WERTE	51
<i>Einrichten der Startadresse</i>	52
<i>DMX-Schnellübersichtstabelle</i>	53
FEHLERBEHEBUNG	54
5. Anhang.....	55
ALLGEMEINE WARTUNGSARBEITEN	55
RÜCKSENDUNGEN	56
SCHADENSMELDUNG	56
TECHNISCHE DATEN	57
1. Voordat u begint	58
WAT IS ER INBEGREPEN	58
UITPAKINSTRUCTIES	58
AC-STROOM	58
VEILIGHEIDSVOORSCHRIFTEN	59
2. Inleiding	60
EIGENSCHAPPEN	60
SAMENVATTING DMX-KANAAL	60
PRODUCTOVERZICHT	60
3. Instelling	61
VERVANGEN VAN DE ZEKERING	61
KOPPELING VAN PRODUCTEN	61
<i>Master/slave koppeling van producten</i>	61
MONTAGE	62
<i>Oriëntatie</i>	62
<i>Opbouw</i>	62
STAPELEN	63
4. GEBRUIKSINSTRUCTIES	64
<i>Losstaande modus (geluidsactief)</i>	64
<i>Master/slave-mode (mastergeluid)</i>	64
<i>DMX-modus</i>	64
DMX-KANAALWAARDEN	65
<i>Instellen van het startadres</i>	66
<i>Beknopt referentiediagram DMX</i>	67
GIDS VOOR PROBLEEMOPLOSSING	68
5. Bijlage	69
ALGEMEEN ONDERHOUD	69
RETOURPROCEDURE	70
CLAIMS	70
TECHNISCHE SPECIFICATIES	70

1. BEFORE YOU BEGIN

What Is Included

- ∅ 1 x Derby X™
- ∅ Power Cord
- ∅ Warranty Card
- ∅ User Manual

Unpacking Instructions

Immediately upon receiving a product, carefully unpack the carton, check the contents to ensure that all parts are present, and have been received in good condition. Notify the shipper immediately and retain packing material for inspection if any parts appear damaged from shipping or the carton itself shows signs of mishandling. Save the carton and all packing materials. In the event that a product must be returned to the factory, it is important that the product be returned in the original factory box and packing.

AC Power

This product has an auto-switching power supply. This product will accommodate between 100 VAC and 240 VAC 50/60 Hz. All products must be powered directly off a switched circuit and cannot be run off a rheostat (variable resistor) or dimmer circuit, even if the rheostat or dimmer channel is used solely for a 0 to 100% switch.



To eliminate wear and improve its lifespan, during periods of non-use completely disconnect from power via breaker or by unplugging it.

Safety Notes



Please read these instructions carefully, which includes important information about the installation, usage and maintenance of this product.

- Please keep this User Manual for future consultation. If you sell the product to another user, be sure that they also receive this instruction booklet.
- Always make sure that you are connecting to the proper voltage, and that the line voltage you are connecting to is not higher than that stated on the decal or rear panel of the product.
- This product is intended for indoor use only! To prevent risk of fire or shock, do not expose product to rain or moisture. Make sure there are no flammable materials close to the product while operating.
- The product must be installed in a location with adequate ventilation, at least 20in (50cm) from adjacent surfaces. Be sure that no ventilation slots are blocked.
- Always disconnect from power source before servicing or replacing lamp or fuse and be sure to replace with same lamp source.
- Secure product to fastening device using a safety chain.
- Never carry the product solely by its head. Use its carrying handles.
- Maximum ambient temperature (Ta) is 104 °F (40 °C). Do not operate product at temperatures higher than this.
- In the event of a serious operating problem, stop using the product immediately. Never try to repair the product by yourself. Repairs carried out by unskilled people can lead to damage or malfunction. Please contact the nearest authorized technical assistance center. Always use the same type spare parts.
- Never connect the device to a dimmer pack or rheostat.
- Make sure the power cord is never crimped or damaged.
- Never disconnect the power cord by pulling or tugging on the cord.
- Avoid direct eye exposure to the light source while it is on.
- To eliminate wear and improve its lifespan, during periods of non-use completely disconnect from power via breaker or by unplugging it.

Caution! *There are no-user serviceable parts inside the product. Do not open the housing or attempt any repairs yourself. In the unlikely event your product may require service, please contact Chauvet Technical Support.*

2. INTRODUCTION

Features

- 8-channel DMX-512 LED derby effect
- Blackout/static/strobe
- Individual control of red, green, and blue LEDs within each cluster (6 total)
- Built-in automated programs via DMX
- Built-in sound activated programs via master/slave or DMX
- Mount multiple products together with adjustable, optional bracket (XBRACKET)
- Additional power output: max 27 products @ 120 V (see manual for details)

DMX Channel Summary

Channel	Description
1	LED Cluster 1
2	LED Cluster 2
3	LED Cluster 3
4	LED Cluster 4
5	LED Cluster 5
6	LED Cluster 6
7	Strobe
8	Auto Programs

Product Overview

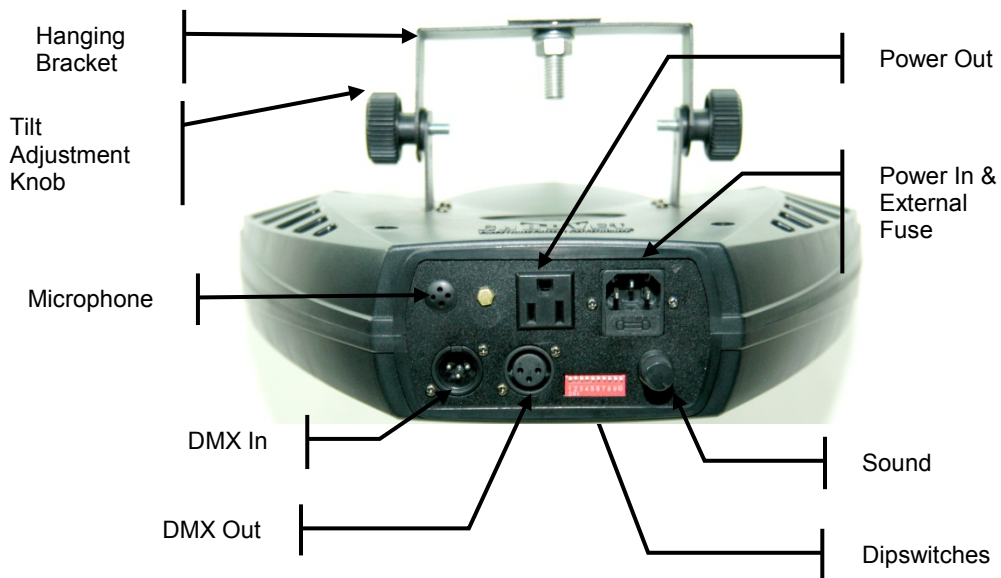

3. SETUP

Fuse Replacement



Disconnect the power cord before replacing a fuse and always replace with the same type fuse.



With a flat-head screwdriver wedge the fuse holder out of its housing. Remove the damaged fuse from its holder and replace with exact same type fuse. Insert the fuse holder back in its place and reconnect power.

The fuse is located inside this compartment. Remove using a flat head screwdriver.

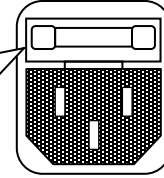

Product Linking

You will need a serial data link to run light shows of one or more products using a DMX-512 controller or to run synchronized shows on two or more products set to a master/slave operating mode. The combined number of channels required by all the products on a serial data link determines the number of products the data link can support.

Important: Products on a serial data link must be daisy chained in one single line. To comply with the EIA-485 standard no more than 32 devices should be connected on one data link. Connecting more than 32 products on one serial data link without the use of a DMX optically-isolated splitter may result in deterioration of the digital DMX signal.

Master/Slave Product Linking

1. Connect the (male) 3 pin connector side of the DMX cable to the output (female) 3 pin connector of the first product.
2. Connect the end of the cable coming from the first product which will have a (female) 3 pin connector to the input connector of the next product consisting of a (male) 3 pin connector. Then, proceed to connect from the output as stated above to the input of the following product and so on.

Often, the setup for Master-Slave and Standalone operation requires that the first product in the chain be initialized for this purpose via either settings in the control panel or DIP-switches. Secondly, the products that follow may also require a slave setting. Please consult the "Operating Instructions" section in this manual for complete instructions for this type of setup and configuration.

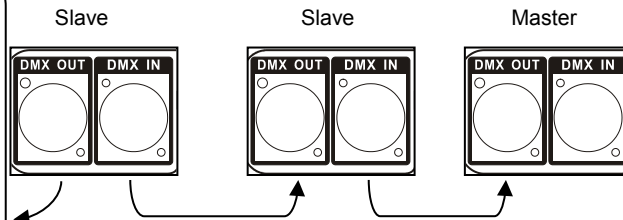

Mounting

Orientation

This product may be mounted in any safe position provided there is adequate room for ventilation.

Rigging

It is important never to obstruct the fan or vents pathway. Mount the product using a suitable “C” or “O” type clamp. Adjust the angle of the product by loosening both knobs and tilting the product. After finding the desired position, retighten both knobs.

- When selecting installation location, take into consideration lamp replacement access and routine maintenance.
- Safety cables must always be used.
- Never mount in places where the product will be exposed to rain, high humidity, extreme temperature changes or restricted ventilation.

Hanging Clamp

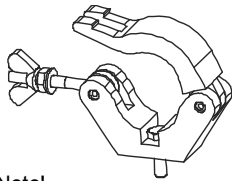

Note!
Clamp is sold separately.

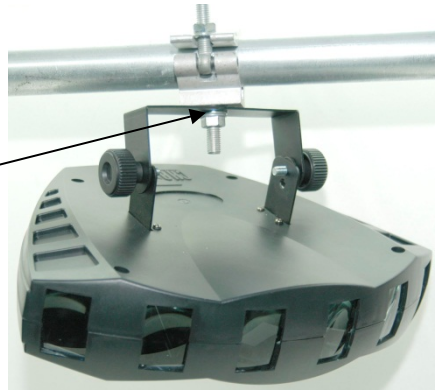

Stacking

The Derby X™ may be “stacked” by using multiple products and the optional bracket (XBRACKET). This bracket may be ordered from Chauvet.

The bracket kit will ship with 2pcs bracket (as shown below) and will include 4 screws for attaching it to the bottom of the product.

Note: When you are installing this bracket, you must use the washers and bracket tightening knob to secure one product to another.

Note: A maximum of 4 products can be stacked.

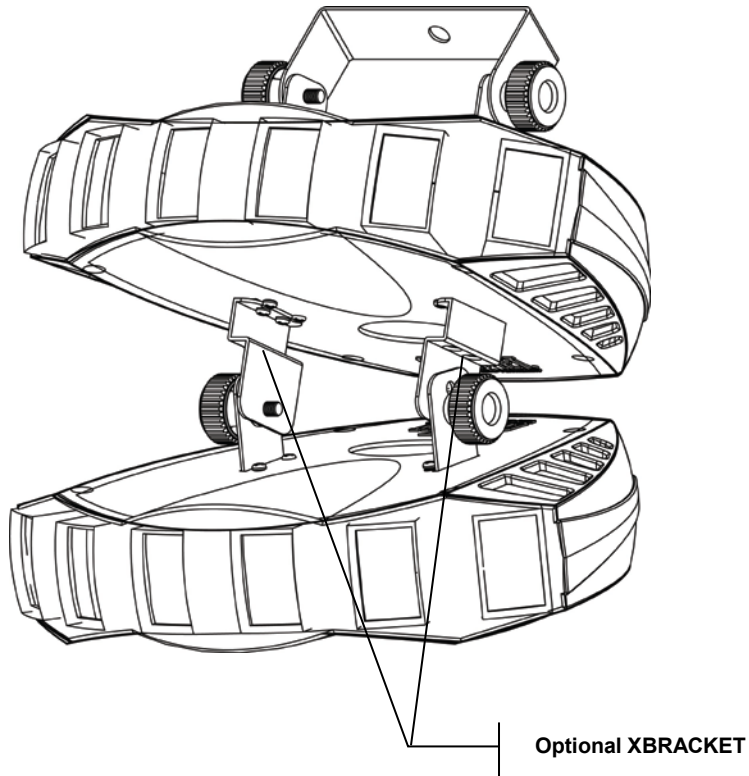

4. OPERATING INSTRUCTIONS

Standalone Mode (Sound-Active):

This mode allows a single product to run to the beat of the music, or the product will auto change in Auto Mode.

- 1) Set all dipswitches position to the **Off** position.

Mode	Dipswitches
Sound Active	10 = Off

- 2) The product will react to the low frequencies of music via the internal microphone in Sound-Active mode.
- 3) Use the audio sensitivity knob on the back of the product to make the product more or less sensitive in Sound-Active mode. Turning the knob counterclockwise decreases the sensitivity; turning the knob clockwise increases the sensitivity.

Master/Slave Mode (Master Sound):

This mode will allow you to link up to 32 products together without a controller.

- 1) Use standard DMX cables to daisy chain your products together via the DMX connector on the rear of the products. For longer cable runs we suggest a terminator at the last product.
- 2) Choose a product to function as the Master. Turn dipswitches to the Master position on the product. The product must be the first product in line. Then simply chain the products together using DMX cable.

Mode	Dipswitches
Master Sound	10 = Off

- 3) Turn switch to the Slave position on the slave products, and they will react the same as the Master.

Mode	Dipswitches
Slave	1 = On, 10 = On

DMX Mode

If you are unfamiliar with DMX, download the DMX Primer from the www.chauvetlighting.com website.

- 1) Set the dipswitches to DMX mode.

Mode	Dipswitches
DMX	10 = On

- 2) Connect a DMX controller to the product.
- 3) Set the start address according to standard binary code.

DMX Channel Values

Channel	Value	Function
1		Cluster Control
	000 ó 010	No function
2	011 ó 045	Red
3	046 ó 080	Green
	081 ó 115	Blue
4	116 ó 150	Red/Green
5	151 ó 185	Red/Blue
	186 ó 220	Green/Blue
6	221 ó 255	Red/Green/Blue
7		Strobe
	000 ó 010	No function
	011 ó 255	Strobe 0%~100%
8		Auto Speed
	000 ó 010	No function
	011 ó 024	Auto 1
	025 ó 038	Auto 2
	039 ó 052	Auto 3
	053 ó 066	Auto 4
	067 ó 080	Auto 5
	081 ó 094	Auto 6
	095 ó 108	Auto 7
	109 ó 122	Auto 8
	123 ó 136	Auto 9
	137 ó 150	Auto 10
	151 ó 164	Auto 11
	165 ó 178	Auto 12
	179 ó 192	Auto 13
	193 ó 206	Auto 14
	207 ó 220	Auto 15
	221 ó 250	Auto 16
	251 ó 255	Audio trigger

Setting the Starting Address

Set the start address using the group of DIP switches located usually on bottom of the product. Each dip switch has an associated value. Adding the value of each switch in the ON position will provide the start address. Figuring out which switches to toggle ON given a specific start address can be accomplished by determining which switch values will add up to the address value and turning these switches on. Do so by doing the following:

- 1) Determine the largest value switch that is less than the start address. Turn this switch on.
- 2) Subtract the value of the switch you just turned on from the starting address number.
- 3) Determine the largest value switch that is less than the remainder from the previous subtraction. Turn this switch on.
- 4) Subtract the value of the switch you just turned on from the remainder of the previous subtraction.
- 5) Repeat steps three and four until you have a remainder of zero.

Example Starting Address

<p>Address 10</p> <p>Switch # 4 = 8 Switch # 2 = 2 Total = 10</p>	<p>256 128 64 32 16 8 4 2 1</p> <p>9 8 7 6 5 4 3 2 1</p>																				
<p>Address 24</p> <p>Switch # 5 = 16 Switch # 4 = 8 Total = 24</p>	<p>256 128 64 32 16 8 4 2 1</p> <p>9 8 7 6 5 4 3 2 1</p>																				
<p>Resolving address using simple math.</p> <p>Address 233</p>	<p>233 – (128) = 105, Turn ON Dip # 8 105 – (64) = 41, Turn ON Dip # 7 41 – (32) = 9, Turn ON Dip # 6 9 – (8) = 1, Turn ON Dip # 4 1 – (1) = 0, Turn ON Dip # 1</p> <table border="1" style="margin-left: auto; margin-right: 0;"> <thead> <tr> <th>DIPSWITCH</th> <th>(DMX VALUE)</th> </tr> </thead> <tbody> <tr><td>1</td><td>1</td></tr> <tr><td>2</td><td>2</td></tr> <tr><td>3</td><td>4</td></tr> <tr><td>4</td><td>8</td></tr> <tr><td>5</td><td>16</td></tr> <tr><td>6</td><td>32</td></tr> <tr><td>7</td><td>64</td></tr> <tr><td>8</td><td>128</td></tr> <tr><td>9</td><td>256</td></tr> </tbody> </table>	DIPSWITCH	(DMX VALUE)	1	1	2	2	3	4	4	8	5	16	6	32	7	64	8	128	9	256
DIPSWITCH	(DMX VALUE)																				
1	1																				
2	2																				
3	4																				
4	8																				
5	16																				
6	32																				
7	64																				
8	128																				
9	256																				

DMX Quick Reference Chart

DMX Address Quick Reference Chart

					Dip Switch Position																		
DMX DIP SWITCH SET					#9	0	0	0	0	0	0	0	0	0	1	1	1	1	1	1	1	1	
0=OFF					#8	0	0	0	0	1	1	1	1	0	0	0	0	1	1	1	1		
1=ON					#7	0	0	1	1	0	0	1	1	0	0	1	1	0	0	1	1		
X=OFF or ON					#6	0	1	0	1	0	1	0	1	0	1	0	1	0	1	0	1	0	1
#1	#2	#3	#4	#5																			
0	0	0	0	0		32	64	96	128	160	192	224	256	288	320	352	384	416	448	480			
1	0	0	0	0		1	33	65	97	129	161	193	225	257	289	321	353	385	417	449	481		
0	1	0	0	0		2	34	66	98	130	162	194	226	258	290	322	354	386	418	450	482		
1	1	0	0	0		3	35	67	99	131	163	195	227	259	291	323	355	387	419	451	483		
0	0	1	0	0		4	36	68	100	132	164	196	228	260	292	324	356	388	420	452	484		
1	0	1	0	0		5	37	69	101	133	165	197	229	261	293	325	357	389	421	453	485		
0	1	1	0	0		6	38	70	102	134	166	198	230	262	294	326	358	390	422	454	486		
1	1	1	0	0		7	39	71	103	135	167	199	231	263	295	327	359	391	423	455	487		
0	0	0	1	0		8	40	72	104	136	168	200	232	264	296	328	360	392	424	456	488		
1	0	0	1	0		9	41	73	105	137	169	201	233	265	297	329	361	393	425	457	489		
0	1	0	1	0		10	42	74	106	138	170	202	234	266	298	330	362	394	426	458	490		
1	1	0	1	0		11	43	75	107	139	171	203	235	267	299	331	363	395	427	459	491		
0	0	1	1	0		12	44	76	108	140	172	204	236	268	300	332	364	396	428	460	492		
1	0	1	1	0		13	45	77	109	141	173	205	237	269	301	333	365	397	429	461	493		
0	1	1	1	0		14	46	78	110	142	174	206	238	270	302	334	366	398	430	462	494		
1	1	1	1	0		15	47	79	111	143	175	207	239	271	303	335	367	399	431	463	495		
0	0	0	0	1		16	48	80	112	144	176	208	240	272	304	336	368	400	432	464	496		
1	0	0	0	1		17	49	81	113	145	177	209	241	273	305	337	369	401	433	465	497		
0	1	0	0	1		18	50	82	114	146	178	210	242	274	306	338	370	402	434	466	498		
1	1	0	0	1		19	51	83	115	147	179	211	243	275	307	339	371	403	435	467	499		
0	0	1	0	1		20	52	84	116	148	180	212	244	276	308	340	372	404	436	468	500		
1	0	1	0	1		21	53	85	117	149	181	213	245	277	309	341	373	405	437	469	501		
0	1	1	0	1		22	54	86	118	150	182	214	246	278	310	342	374	406	438	470	502		
1	1	1	0	1		23	55	87	119	151	183	215	247	279	311	343	375	407	439	471	503		
0	0	0	1	1		24	56	88	120	152	184	216	248	280	312	344	376	408	440	472	504		
1	0	0	1	1		25	57	89	121	153	185	217	249	281	313	345	377	409	441	473	505		
0	1	0	1	1		26	58	90	122	154	186	218	250	282	314	346	378	410	442	474	506		
1	1	0	1	1		27	59	91	123	155	187	219	251	283	315	347	379	411	443	475	507		
0	0	1	1	1		28	60	92	124	156	188	220	252	284	316	348	380	412	444	476	508		
1	0	1	1	1		29	61	93	125	157	189	221	253	285	317	349	381	413	445	477	509		
0	1	1	1	1		30	62	94	126	158	190	222	254	286	318	350	382	414	446	478	510		
1	1	1	1	1		31	63	95	127	159	191	223	255	287	319	351	383	415	447	479	511		

Dip Switch Position

DMX Address

Troubleshooting Guide

Problem	Possible Solution
1 or more LED's are not illuminating	Clean the product regularly to avoid any such failure. This product is convection cooled, which means that if the surface is kept clean and free of debris, then proper cooling will be allowed to occur
	An LED may have failed, resulting in an open circuit. In this event, all of the red, green, or blue in a single module will no longer illuminate. This does not mean that all of the LEDs have failed, but the circuit is wired in series.
	An LED may have failed, resulting in a short circuit. In this event, only the single LED which has failed will no longer function. This does not mean that all of the LEDs have failed, but the circuit is wired in series.
	<i>Note: In the event of LED failure, a replacement LED PCB assembly may be purchased directly from Chauvet Part#: P222-DERBYX</i>
1 or more LED's are producing very low output	Check that the lens assembly is installed properly. If the lens assembly is not aligned properly over the LEDs, then they will not project fully <i>-See section on Lens Assembly Installation</i>
	<i>Note: In the event of LED failure, a replacement LED PCB assembly may be purchased directly from Chauvet Part#: P222-DERBYX</i>
Breaker/Fuse keeps blowing	Check total load placed on the electrical circuit Check for a short in the electrical wiring: internal and/or external
Device has no power	Check device's fuse (internal)
	Check for power on Mains
	<i>Note: In the event of auto-switching transformer failure, the product can be sent in for repair; however, a replacement part can be ordered directly from Chauvet Part#: P140-DERBYX</i>
Product is not responding to DMX	Check Control Panel settings for correct addressing
	Check DMX cables
	Check polarity switch settings on the controller
	Check cable connections
	Call service technician
	See page #10 for proper settings to operate in DMX mode
	<i>Note: In the event of Master PCB failure, a replacement PCB can be ordered directly from Chauvet Part#: P172-DERBYX</i>
Loss of signal	Use only DMX cables
	Install terminator
	Note: Keep DMX cables separated from power cables or black lights
Standalone operation problem	See page #8 & #10 for details on proper settings and connections

If you still have a problem after trying the above solutions, please contact Chauvet Technical Support at the location on the next page.

5. APPENDIX

General Maintenance

To maintain optimum performance and minimize wear products should be cleaned frequently. Usage and environment are contributing factors in determining frequency. As a general rule, products should be cleaned at least twice a month. Dust build up reduces light output performance and can cause overheating. This can lead to reduced lamp life and increased mechanical wear. Be sure to power off product before conducting maintenance.

Unplug product from power. Use a vacuum or air compressor and a soft brush to remove dust collected on external vents and internal components. Clean all glass when the product is cold with a mild solution of glass cleaner or Isopropyl Alcohol and a soft lint free cotton cloth or lens tissue. Apply solution to the cloth or tissue and drag dirt and grime to the outside of the lens. Gently polish optical surfaces until they are free of haze and lint.

The cleaning of internal and external optical lenses and/or mirrors must be carried out periodically to optimize light output. Cleaning frequency depends on the environment in which the product operates: damp, smoky or particularly dirty surrounding can cause greater accumulation of dirt on the product's optics. Clean with soft cloth using normal glass cleaning fluid. - Always dry the parts carefully. - Clean the external optics at least every 20 days. Clean the internal optics at least every 30/60 days.

Returns Procedure

Returned merchandise must be sent prepaid and in the original packing, call tags will not be issued. Package must be clearly labeled with a Return Merchandise Authorization Number (RMA #). Products returned without an RMA # will be refused. Call Chauvet and request RMA # prior to shipping the product. Be prepared to provide the model number, serial number and a brief description of the cause for the return. Be sure to properly pack product, any shipping damage resulting from inadequate packaging is the customer's responsibility. Chauvet reserves the right to use its own discretion to repair or replace product(s). As a suggestion, proper FedEx packing or double-boxing are recommended.

Note: If you are given an RMA #, please include the following information on a piece of paper inside the box:

- 1) Your name
- 2) Your address
- 3) Your phone number
- 4) The RMA #
- 5) A brief description of the symptoms

Claims

Damage incurred in shipping is the responsibility of the shipper; therefore the damage must be reported to the carrier upon receipt of merchandise. It is the customer's responsibility to notify and submit claims with the shipper in the event that a product is damaged due to shipping. Any other claim for items such as missing component/part, damage not related to shipping, and concealed damage, must be made within seven (7) days of receiving merchandise.

Technical Specifications

WEIGHT & DIMENSIONS

Length 11.9 in (302 mm)
Width 15 in (382 mm)
Height 7.4 in (187 mm)
Weight 4 lb (1.8 kg)

POWER

Auto-switching power supply 100-240V AC 50/60 Hz
Fuse F 1 A, 250 V
Power Consumption 24 W (0.2 A) max at 120 V
Inrush Power (0.2 A) at 120 V
Power Output 27 products max at 120 V

LIGHT SOURCE

LED 90 (30 red, 30 green, 30 blue) 100,000 hrs

PHOTO OPTIC

Coverage Angle 96°

THERMAL

Maximum ambient temperature 104 °F (40 °C)

CONTROL & PROGRAMMING

Data input locking 3-pin XLR male socket
Data output locking 3-pin XLR female socket
Data pin configuration pin 1 shield, pin 2 (-), pin 3 (+)
Protocols DMX-512 USITT
DMX Channels 8

ORDERING INFORMATION

Derby X™ DERBYX
Optional bracket XBRACKET

WARRANTY INFORMATION

Warranty 2-year limited warranty

1. ANTES DE EMPEZAR

Qué va incluido

- Ø 1 x Derby X™
- Ø Cable de alimentación
- Ø Tarjeta de garantía
- Ø Manual de usuario

Instrucciones de desembalaje

Inmediatamente después de recibir un producto, desembale con cuidado la caja, compruebe el contenido para asegurarse de que están presentes todas las piezas y de que se han recibido en buen estado. Si cualquier elemento parece dañado a causa del transporte o la propia caja muestra signos de manipulación inadecuada, notifíquelo inmediatamente al expedidor y quédese con el material de embalaje para su inspección. Guarde la caja y todos los materiales de embalaje. En caso de que el producto tenga que devolverse a la fábrica, es importante que la devolución del producto se realice en la misma caja y embalaje originales de fábrica.

Corriente alterna

Este producto tiene una fuente de alimentación con conmutación automática. Este dispositivo se adaptará entre 100 VCA y 240 VCA, 50/60 Hz. Todos los productos deben funcionar directamente dentro de un circuito conmutado, y no deben ser utilizados en un circuito con reostato (resistor variable) o atenuador (*dimmer*), incluso si el canal del reostato o atenuador sirve solo como conmutador 0 a 100%.

Notas de seguridad



Por favor, lea estas instrucciones detenidamente, ya que incluyen información importante sobre la instalación, uso y mantenimiento de este producto.

- Guarde este Manual de usuario para futuras consultas. Si vende este producto a otro usuario, asegúrese de que este recibe también este librito de instrucciones.
- Asegúrese siempre de que conecta el producto a la tensión adecuada, y de que la tensión de la línea a la que está conectándolo no es superior a la establecida en la impresión o en el panel posterior del producto.
- ¡Este producto está destinado al uso en interiores solamente! Para evitar riesgos de incendio o descarga, no exponga el producto a la lluvia o la humedad. Asegúrese de que no hay materiales inflamables cerca del producto cuando esté en funcionamiento.
- El producto debe instalarse en una ubicación con ventilación adecuada, al menos a 20 in (50 cm) de superficies adyacentes. Asegúrese de que no se han bloqueado las ranuras de ventilación.
- Desconecte siempre de la fuente de alimentación antes de repararlo o sustituir la lámpara o el fusible, y asegúrese de sustituir el fusible con una lámpara de la misma clase.
- Sujete el producto a un dispositivo de fijación usando una cadena de seguridad.
- Nunca transporte el producto sujetándolo solo por la cabeza. Utilice las asas de transporte.
- La temperatura ambiente (Ta) máxima es de 40 °C (104 °F). No haga funcionar el producto a temperaturas más altas que esta.
- En caso de un problema grave de funcionamiento, deje de usar el producto inmediatamente. Nunca intente reparar el producto usted mismo. Las reparaciones llevadas a cabo por personal no cualificado pueden provocar averías o funcionamiento defectuoso. Póngase en contacto con el centro de asistencia técnica autorizado más cercano. Utilice siempre el mismo tipo de piezas de repuesto.
- Nunca conecte el dispositivo a un regulador de intensidad o reostato.
- Asegúrese de que el cable de alimentación no está retorcido ni estropeado.
- Nunca desconecte el cable de alimentación agarrando o tirando del cable.
- Evite la exposición directa de los ojos a la fuente de luz mientras esté encendido.
- Para evitar el desgaste y alargar su vida útil, desconecte completamente el producto mediante el interruptor o desenchufándolo durante periodos en que no se use.

¡Cuidado! *No hay piezas reparables por el usuario dentro del producto. No abra la carcasa ni intente ninguna reparación por sí mismo. En el caso improbable de que su unidad requiera reparación, póngase en contacto con el Servicio técnico de Chauvet.*

2. INTRODUCCIÓN

Características

- Efecto derby LED DMX-512 de 8 canales
- Blackout/estático/estroboscopia
- Control individual de los LED rojos, verdes y azules dentro de cada grupo (6 en total)
- Programas automáticos incorporados a través de DMX
- Programas activados por sonido integrados a través de maestro/esclavo o DMX
- Monte varios productos juntos con el soporte ajustable opcional (XBRACKET)
- Salida de alimentación adicional: máx. 27 productos a 120 V (vea el manual para detalles)

Resumen de canales DMX

Canal	Descripción
1	Grupo LED 1
2	Grupo LED 2
3	Grupo LED 3
4	Grupo LED 4
5	Grupo LED 5
6	Grupo LED 6
7	Estroboscopia
8	Programas automáticos

Visión general del producto

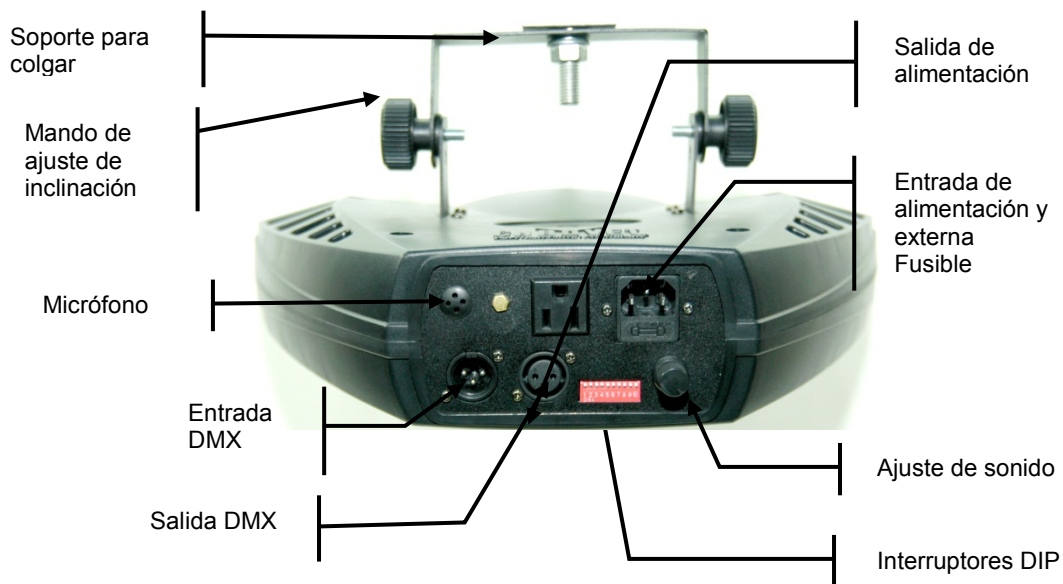

3. INSTALACIÓN

Sustitución del fusible



Desconecte el cable de alimentación antes de sustituir un fusible y sustitúvalo siempre con el mismo tipo de fusible.



Con un destornillador plano, haga palanca para sacar el portafusibles de la carcasa. Quite el fusible estropeado del soporte y sustitúvalo con un fusible del mismo tipo exactamente. Vuelva a colocar el portafusibles en su sitio y conecte de nuevo la alimentación.

El fusible está situado dentro de este compartimento. Quítelo usando un destornillador plano.

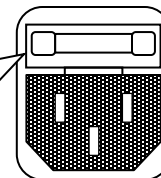

Enlace del producto

Necesitará un cable de enlace serie para realizar espectáculos de luces de uno o más productos utilizando un controlador DMX-512 o para realizar espectáculos sincronizados sobre dos o más productos configurados para funcionamiento maestro/esclavo. El número de canales combinado necesario para que todos los productos de un enlace de datos en serie determina el número de productos que puede admitir el enlace de datos.

Importante: Los productos en un enlace de datos en serie deben conectarse en cadena en una sola línea. Para cumplir con la normativa EIA-485, no se deben conectar más de 32 dispositivos en un enlace de datos. Conectar más de 32 productos en un enlace de datos en serie sin utilizar un splitter DMX con aislamiento óptico puede provocar el deterioro de la señal DMX digital.

Enlace del producto en Maestro/Esclavo

1. Conecte el lado del conector de 3 pines (macho) del cable DMX al conector de 3 pines (hembra) de la salida del primer producto.
2. Conecte el extremo del cable procedente del primer producto, que tiene un conector de 3 pines (hembra), al conector de entrada del siguiente producto, que tiene un conector de 3 pines (macho). Luego, siga conectando, como se indica arriba, desde la salida a la entrada del siguiente producto, y así sucesivamente.

A menudo, la configuración para el funcionamiento Maestro-Esclavo e Independiente requiere que el primer producto de la cadena se inicialice para este fin a través de los ajustes del panel de control o de los conmutadores DIP. En segundo lugar, los productos que siguen pueden que necesiten también de una configuración para esclavo. Por favor, consulte el apartado "Instrucciones de funcionamiento" de este manual para ver las

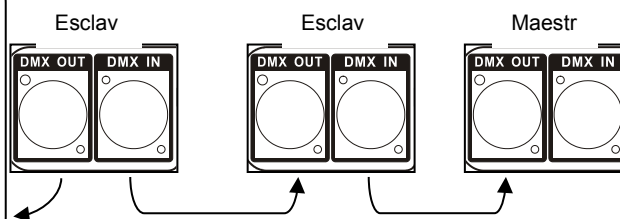

Montaje

Orientación

Este producto puede montarse en cualquier posición segura, mientras haya espacio adecuado para la ventilación.

Instalación de aparejos

Es importante no obstruir nunca el camino del ventilador o las ranuras de aireación. Monte el producto utilizando un soporte adecuado, tipo gancho C o abrazadera de montaje. Ajuste el ángulo del producto aflojando los dos mandos e inclinando el producto. Después de encontrar la posición deseada, vuelva a apretar los dos mandos.

- Al seleccionar la ubicación de instalación, tenga en cuenta el acceso para la sustitución de la lámpara y el mantenimiento de rutina.
- Siempre se tienen que utilizar cables de seguridad.
- Nunca monte el producto en lugares en los que estará expuesto a la lluvia, humedad elevada, cambios extremos de temperatura o ventilación limitada.

Abrazadera para colgar

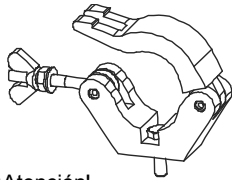

¡Atención!
La abrazadera se vende por separado.

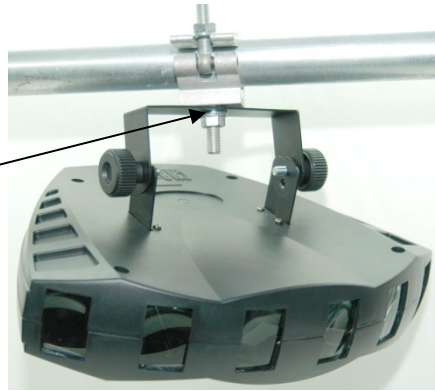

Apilamiento

El Derby X™ se puede "apilar" utilizando varios productos y el soporte opcional (XBRACKET). Este soporte se puede pedir a Chauvet.

El kit de soporte se envía con 2 unidades de soporte (como se muestra abajo) e incluirá 4 tornillos para fijarlos a la parte inferior del producto.

Nota: cuando instale esta abrazadera, debe utilizar las arandelas y mando de ajuste de la abrazadera para unir un producto a otro.

Nota: se pueden apilar 4 productos como máximo.

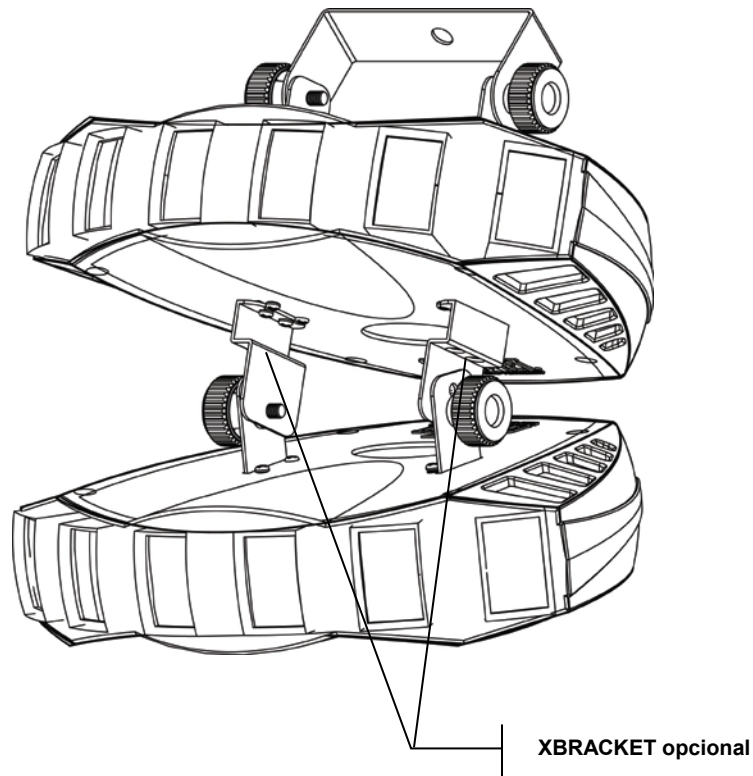

4. INSTRUCCIONES DE FUNCIONAMIENTO

Modo Independiente (Activo por sonido):

Este modo permite que un solo producto funcione al ritmo de la música, o el producto cambiará automáticamente a modo Automático.

- 1) Configure todos los conmutadores DIP en la posición **Off**.

Modo	Conmutador DIP
Activo por sonido	10 = Off

- 2) El producto reaccionará a las bajas frecuencias de la música a través del micrófono interno en modo Activo por sonido.
- 3) Utilice el mando de sensibilidad al sonido de la parte posterior del producto para que el producto sea más o menos sensible en modo Activo por sonido. Si gira el mando en sentido antihorario, disminuirá la sensibilidad; si lo gira en sentido horario, aumentará la sensibilidad.

Modo Maestro/Esclavo (Sonido maestro):

Este modo le permitirá enlazar hasta 32 productos entre sí con un controlador.

- 1) Utilice cables estándar DMX para enlazar los productos en cadena a través del conector DMX de la parte posterior de los productos. Para recorridos de cable más largos, recomendamos un terminador en el último producto.
- 2) Escoja un producto para que funcione como maestro. Ponga los conmutadores DIP en la posición Maestro en el producto. El producto debe ser el primer producto de la línea. Luego, simplemente enlace los productos en cadena usando cable DMX.

Modo	Conmutador DIP
Sonido maestro	10 = Off

- 3) Ponga el conmutador en la posición Esclavo en los productos esclavo, y estos reaccionarán igual que el Maestro.

Modo	Conmutador DIP
Esclavo	1 = On, 10 = On

Modo DMX

Si no está familiarizado con DMX, descargue el Manual DMX del sitio web www.chauvetlighting.com.

- 1) Ajuste los conmutadores DIP para modo DMX.

Modo	Conmutador DIP
DMX	10 = On

- 2) Conecte un controlador al producto.
- 3) Configure la dirección de inicio según código binario estándar.

Valores canales DMX

Canal	Valor	Función
1		Control de grupo
	000 ó 010	Sin función
	011 ó 045	Rojo
	046 ó 080	Verde
	081 ó 115	Azul
	116 ó 150	Rojo/Verde
2	151 ó 185	Rojo/Azul
	186 ó 220	Verde/Azul
3	221 ó 255	Rojo/Verde/Azul
7	000 ó 010	Estroboscopio
	011 ó 255	Sin función Estroboscopio 0%~100%
8		Velocidad automática
	000 ó 010	Sin función
	011 ó 024	Auto 1
	025 ó 038	Auto 2
	039 ó 052	Auto 3
	053 ó 066	Auto 4
	067 ó 080	Auto 5
	081 ó 094	Auto 6
	095 ó 108	Auto 7
	109 ó 122	Auto 8
	123 ó 136	Auto 9
	137 ó 150	Auto 10
	151 ó 164	Auto 11
	165 ó 178	Auto 12
	179 ó 192	Auto 13
	193 ó 206	Auto 14
207 ó 220	Auto 15	
221 ó 250	Auto 16	
251 ó 255	Activador de audio	

Configurar la dirección de inicio

Configure la dirección de inicio usando el grupo de conmutadores DIP situados usualmente en la parte inferior del producto. Cada conmutador DIP tiene un valor asociado. Añadir el valor de cada conmutador en la posición ON proporcionará la dirección de inicio. Saber qué conmutadores hay que cambiar a ON para una dirección de inicio determinada se puede conseguir determinando qué valores de conmutador se añadirán al valor de la dirección y colocando esos conmutadores en ON. Para ello, haga lo siguiente:

- 1) Determine el conmutador con valor mayor que sea menor que la dirección de inicio. Ponga este conmutador en ON.
- 2) Reste el valor del conmutador que acaba de poner en ON del número de la dirección de inicio.
- 3) Determine el conmutador con valor mayor que sea menor que el resto de la resta anterior. Ponga este conmutador en ON.
- 4) Reste el valor del conmutador que acaba de poner en ON del resto de la resta anterior.
- 5) Repita los pasos tres y cuatro hasta que el resto sea cero.

Ejemplo de dirección de inicio

<p>Dirección 10</p> <p>Conmutador n.º 4 = 8 Conmutador n.º 2 = 2 Total = 10</p>	<p>256 128 64 32 16 8 4 2 1</p> <p>9 8 7 6 5 4 3 2 1</p> 																				
<p>Dirección 24</p> <p>Conmutador n.º 5 = 16 Conmutador n.º 4 = 8 Total = 24</p>	<p>256 128 64 32 16 8 4 2 1</p> <p>9 8 7 6 5 4 3 2 1</p> 																				
<p>Resolver una dirección por aritmética simple</p> <p>Dirección 233</p>	<p>233 – (128) = 105, poner en ON DIP n.º 8 105 – (64) = 41, poner en ON DIP n.º 7 41 – (32) = 9, poner en ON DIP n.º 6 9 – (8) = 1, poner en ON DIP n.º 4 1 – (1) = 0, poner en ON DIP n.º 1</p> <table border="1" data-bbox="1073 1346 1383 1638"> <thead> <tr> <th>CONMUTADOR DIP</th> <th>(VALOR DMX)</th> </tr> </thead> <tbody> <tr><td>1</td><td>1</td></tr> <tr><td>2</td><td>2</td></tr> <tr><td>3</td><td>4</td></tr> <tr><td>4</td><td>8</td></tr> <tr><td>5</td><td>16</td></tr> <tr><td>6</td><td>32</td></tr> <tr><td>7</td><td>64</td></tr> <tr><td>8</td><td>128</td></tr> <tr><td>9</td><td>256</td></tr> </tbody> </table>	CONMUTADOR DIP	(VALOR DMX)	1	1	2	2	3	4	4	8	5	16	6	32	7	64	8	128	9	256
CONMUTADOR DIP	(VALOR DMX)																				
1	1																				
2	2																				
3	4																				
4	8																				
5	16																				
6	32																				
7	64																				
8	128																				
9	256																				

Tabla de referencia rápida DMX

Tabla de referencia rápida de dirección DMX

Posición del conmutador DIP

AJUSTE DEL CONMUTADOR DIP DMX					Posición del conmutador DIP																				
0=OFF 1=ON X=OFF u ON					N.º 9	0	0	0	0	0	0	0	0	0	1	1	1	1	1	1	1	1	1		
					N.º 8	0	0	0	0	1	1	1	1	0	0	0	0	1	1	1	1	1	1	1	
					N.º 7	0	0	1	1	0	0	1	1	0	0	1	1	0	0	1	1	0	0	1	1
					N.º 6	0	1	0	1	0	1	0	1	0	1	0	1	0	1	0	1	0	1	0	1
N.º 1	N.º 2	N.º 3	N.º 4	N.º 5																					
0	0	0	0	0		32	64	96	128	160	192	224	256	288	320	352	384	416	448	480					
1	0	0	0	0	1	33	65	97	129	161	193	225	257	289	321	353	385	417	449	481					
0	1	0	0	0	2	34	66	98	130	162	194	226	258	290	322	354	386	418	450	482					
1	1	0	0	0	3	35	67	99	131	163	195	227	259	291	323	355	387	419	451	483					
0	0	1	0	0	4	36	68	100	132	164	196	228	260	292	324	356	388	420	452	484					
1	0	1	0	0	5	37	69	101	133	165	197	229	261	293	325	357	389	421	453	485					
0	1	1	0	0	6	38	70	102	134	166	198	230	262	294	326	358	390	422	454	486					
1	1	1	0	0	7	39	71	103	135	167	199	231	263	295	327	359	391	423	455	487					
0	0	0	1	0	8	40	72	104	136	168	200	232	264	296	328	360	392	424	456	488					
1	0	0	1	0	9	41	73	105	137	169	201	233	265	297	329	361	393	425	457	489					
0	1	0	1	0	10	42	74	106	138	170	202	234	266	298	330	362	394	426	458	490					
1	1	0	1	0	11	43	75	107	139	171	203	235	267	299	331	363	395	427	459	491					
0	0	1	1	0	12	44	76	108	140	172	204	236	268	300	332	364	396	428	460	492					
1	0	1	1	0	13	45	77	109	141	173	205	237	269	301	333	365	397	429	461	493					
0	1	1	1	0	14	46	78	110	142	174	206	238	270	302	334	366	398	430	462	494					
1	1	1	1	0	15	47	79	111	143	175	207	239	271	303	335	367	399	431	463	495					
0	0	0	0	1	16	48	80	112	144	176	208	240	272	304	336	368	400	432	464	496					
1	0	0	0	1	17	49	81	113	145	177	209	241	273	305	337	369	401	433	465	497					
0	1	0	0	1	18	50	82	114	146	178	210	242	274	306	338	370	402	434	466	498					
1	1	0	0	1	19	51	83	115	147	179	211	243	275	307	339	371	403	435	467	499					
0	0	1	0	1	20	52	84	116	148	180	212	244	276	308	340	372	404	436	468	500					
1	0	1	0	1	21	53	85	117	149	181	213	245	277	309	341	373	405	437	469	501					
0	1	1	0	1	22	54	86	118	150	182	214	246	278	310	342	374	406	438	470	502					
1	1	1	0	1	23	55	87	119	151	183	215	247	279	311	343	375	407	439	471	503					
0	0	0	1	1	24	56	88	120	152	184	216	248	280	312	344	376	408	440	472	504					
1	0	0	1	1	25	57	89	121	153	185	217	249	281	313	345	377	409	441	473	505					
0	1	0	1	1	26	58	90	122	154	186	218	250	282	314	346	378	410	442	474	506					
1	1	0	1	1	27	59	91	123	155	187	219	251	283	315	347	379	411	443	475	507					
0	0	1	1	1	28	60	92	124	156	188	220	252	284	316	348	380	412	444	476	508					
1	0	1	1	1	29	61	93	125	157	189	221	253	285	317	349	381	413	445	477	509					
0	1	1	1	1	30	62	94	126	158	190	222	254	286	318	350	382	414	446	478	510					
1	1	1	1	1	31	63	95	127	159	191	223	255	287	319	351	383	415	447	479	511					

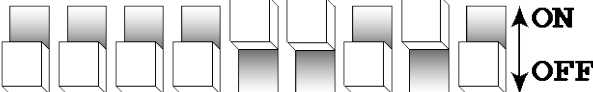
Posición conmutador DIP

Dirección DMX

Guía de resolución de problemas

Problema	Posible solución
1 o más LED no se iluminan	Limpie el producto regularmente para evitar este fallo. Este producto se refrigera por convección, lo que significa que, si la superficie se mantiene limpia y sin restos de suciedad, la refrigeración se realizará adecuadamente
	Un LED puede haber fallado, provocando un circuito abierto. En esta eventualidad, todos los rojos, verdes o azules del mismo módulo ya no se iluminarán. Esto no significa que todos los LED hayan fallado, sino que el circuito está conectado en serie.
	Un LED puede haber fallado, provocando un cortocircuito. En este caso, solamente el LED que ha fallado dejará de funcionar. Esto no significa que todos los LED hayan fallado, sino que el circuito está conectado en serie.
	<i>Nota: en caso de fallo de LED, se puede adquirir un conjunto de PCB LED de repuesto directamente de Chauvet N.º pieza: P222-DERBYX</i>
1 o más LED están produciendo una emisión muy baja	Compruebe que el conjunto de la lente está adecuadamente instalado. Si el conjunto de la lente no está convenientemente alineado sobre los LED, entonces estos no proyectarán completamente - <i>Vea el apartado Instalación del conjunto de la lente</i>
	<i>Nota: en caso de fallo de LED, se puede adquirir un conjunto de circuito impreso LED de repuesto directamente de Chauvet N.º pieza: P222-DERBYX</i>
El disyuntor/fusible se sigue fundiendo	Compruebe la carga total sobre el circuito eléctrico
	Compruebe si hay un corto en el cableado eléctrico: interno y/o externo
El dispositivo no tiene alimentación	Compruebe el fusible del dispositivo (interno)
	Compruebe la toma de alimentación principal.
	<i>Nota: en caso de fallo del transformador de conmutación automática, el producto se puede enviar a reparar; sin embargo, se puede adquirir una pieza de repuesto directamente de Chauvet N.º pieza: P140-DERBYX</i>
El producto no responde a DMX	Compruebe en la configuración del panel de control si la asignación de direcciones es correcta
	Compruebe los cables DMX
	Compruebe el estado del interruptor de polaridad en el controlador
	Compruebe las conexiones de cable
	Llame al servicio técnico
	Consulte la página 10 para ver la configuración adecuada para operar en modo DMX
	<i>Nota: en caso de fallo de circuito impreso principal, se puede adquirir un circuito impreso de repuesto directamente de Chauvet N.º pieza: P172-DERBYX</i>
Pérdida de señal	Utilice solamente cables DMX
	Instale terminador
	<i>Nota: mantenga los cables DMX separados de los cables de alimentación o luces posteriores</i>
Problema de funcionamiento independiente	Vea la página 10 para detalles sobre la configuración y conexionado correctos

Si el problema persiste después de haber intentado las soluciones anteriores, póngase en contacto con el Servicio técnico de Chauvet en la dirección indicada en la página siguiente.

5. APÉNDICE

Mantenimiento general

Para mantener un rendimiento óptimo y minimizar el desgaste, los productos han de limpiarse con frecuencia. El uso y el entorno pueden influir para determinar la frecuencia. Como norma general, los productos deben limpiarse al menos dos veces al mes. El polvo acumulado reduce el rendimiento de la salida de luz y puede provocar sobrecalentamiento. Esto puede conducir a una reducción de la vida de la lámpara e incrementar el desgaste mecánico. Asegúrese de apagar el producto antes de llevar a cabo el mantenimiento.

Desenchufe el producto de la alimentación. Use un aspirador o compresor de aire y un cepillo suave para quitar el polvo depositado en los orificios de aireación y los componentes internos. Limpie todo el cristal cuando el producto esté frío con una solución suave de limpiacristales o alcohol isopropílico y un paño suave del algodón que no deje pelusa o paño de gafas. Aplique la solución en el paño o gamuza y arrastre el polvo y la suciedad a la parte externa de la lente. Con cuidado, frote las superficies ópticas hasta que no quede turbiedad ni pelusas.

La limpieza de las lentes ópticas internas y externas y/o espejos debe realizarse periódicamente para optimizar la emisión de luz. La frecuencia de la limpieza depende de entorno en el que funcione el producto: entornos húmedos, con humo o particularmente sucios pueden causar una mayor acumulación de suciedad en la óptica del producto. Limpie con un paño suave usando líquido normal para limpiar cristales. - Seque siempre las piezas con cuidado. - Limpie la óptica externa al menos cada 20 días. Limpie la óptica interna al menos cada 30/60 días.

Procedimiento de devolución

La mercancía devuelta se debe enviar con portes pagados y en el embalaje original; no se expedirán etiquetas de devolución. El embalaje se debe etiquetar con claridad con un número de autorización de devolución de la mercancía (RMA). Los productos devueltos sin un n.º RMA se rechazarán. Llame a Chauvet y pida un n.º RMA antes de enviar el producto. Esté preparado para proporcionar el número de modelo, número de serie y una breve descripción de la causa de la devolución. Asegúrese de embalar el producto adecuadamente; cualquier daño en el transporte a causa de un embalaje inadecuado es responsabilidad del cliente. Chauvet se reserva el derecho de usar su propio criterio para reparar o reemplazar productos. Como sugerencia, recomendamos empaquetado FedEx o de doble caja.

Nota: Si ha recibido un n.º RMA, por favor incluya la siguiente información en una hoja de papel dentro de la caja:

- 1) Su nombre
- 2) Su dirección
- 3) Su número de teléfono
- 4) El número de RMA
- 5) Una breve descripción de los síntomas

Reclamaciones

El daño producido en el transporte es responsabilidad del expedidor; por tanto, se debe informar del daño al transportista a la recepción de la mercancía. Es responsabilidad del cliente notificar y enviar reclamaciones con el expedidor en caso de que un producto resulte dañado a causa del transporte. Cualquier otra reclamación por motivos como piezas/componentes que faltan, daños de los que no se ha informado al expedidor y daños no evidentes, se debe realizar en un plazo de siete (7) desde la recepción de la mercancía.

Especificaciones técnicas

PESO Y DIMENSIONES

Longitud	11,9 in (302 mm)
Anchura	15 in (382 mm)
Altura	7,4 in (187 mm)
Peso	4 lb (1,8 kg)

ALIMENTACIÓN

Fuente de alimentación autoconmutable.....	100-240 VCA 50/50,60 Hz
Fusible	F 1 A, 250 V
Consumo de energía	24 W (0,2 A) máx. a 120 V
Corriente de entrada.....	(0,2 A) a 120 V
Salida de alimentación.....	27 productos máx. a 120 V

FUENTE DE LUZ

90 LED (30 rojos, 30 verdes, 30 azules) de 100.000 h

ÓPTICA FOTO

Ángulo de cobertura	96°
---------------------------	-----

TÉRMICAS

Temperatura ambiente máxima	104 °F (40 °C)
-----------------------------------	----------------

CONTROL Y PROGRAMACIÓN

Entrada datos	conector chasis macho XLR de 3 pines con enclavamiento
Salida datos.....	conector chasis hembra XLR de 3 pines con enclavamiento
Configuración pin datos	pin 1 pantalla, pin 2 (-), pin 3 (+)
Protocolos	DMX-512 USITT
Canales DMX	8

INFORMACIÓN DE PEDIDOS

Derby X™	DERBYX
Soporte opcional.....	XBRACKET

INFORMACIÓN DE GARANTÍA

Garantía	Garantía limitada de 2 años
----------------	-----------------------------

1. AVANT DE COMMENCER

Contenu de l'emballage

- Ø 1 x Derby X™
- Ø Cordon d'alimentation
- Ø Carte de garantie
- Ø Mode d'emploi

Instructions de déballage

Dès la réception, ouvrez délicatement le carton et vérifiez son contenu pour vous assurer que tous les éléments sont bien présents et en bon état. Si un quelconque élément semble avoir été endommagé durant le transport ou si le carton lui-même montre des signes de mauvais traitements, signalez-le immédiatement au transporteur et conservez les emballages pour inspection. Conservez le carton et tous les éléments d'emballage. Dans le cas où un appareil devrait être renvoyé, il est important qu'il le soit dans le carton et les emballages d'origine.

Alimentation secteur

Cet appareil a une alimentation à découpage qui s'accommode automatiquement d'une grande diversité de tensions électriques en entrée. La seule chose à faire avant d'allumer l'unité est de s'assurer que la tension du secteur est bien dans la plage des tensions acceptées. Cet appareil accepte le CA de 100 à 240 V, 50-60 Hz. Tous les appareils doivent être directement alimentés par un circuit commuté et ne peuvent pas l'être via un rhéostat (résistance variable) ni un circuit gradateur, même si le rhéostat ou le canal de gradateur n'est employé que comme commutateur entre 0 et 100%.



Durant les périodes de non-utilisation, pour éviter toute usure inutile et pour prolonger la durée de vie, déconnectez entièrement l'appareil en le débranchant de l'alimentation électrique ou en coupant le disjoncteur.

Instructions de sécurité



Veillez lire attentivement ces instructions, elles comprennent des informations importantes sur l'installation, l'emploi et la maintenance de ce produit.

- Veuillez conserver ce mode d'emploi pour consultation future. Si vous vendez l'appareil à un autre utilisateur, veillez bien à lui transmettre aussi ce livret d'instructions.
- Assurez-vous toujours que vous utilisez la tension correcte, et que la tension de la ligne à laquelle vous vous connectez n'est pas supérieure à ce qui est indiqué sur l'étiquette ou à l'arrière de l'appareil.
- Ce produit n'est destiné qu'à une utilisation en intérieur !
- Pour prévenir le risque d'incendie et d'électrocution, n'exposez pas l'appareil à la pluie ni à l'humidité. Veillez à ce qu'il n'y ait aucun matériau inflammable proche de l'appareil pendant son fonctionnement.
- L'appareil doit être installé dans un lieu ventilé de façon adéquate, à au moins 50 cm des surfaces adjacentes. Veillez à ce qu'aucune ouverture de ventilation ne soit bloquée.
- Débranchez toujours la source d'alimentation électrique avant une réparation ou un remplacement de lampe et veillez à remplacer cette dernière par un modèle identique.
- Sécurisez la fixation de l'appareil à l'aide d'une élingue ou chaîne de sécurité. Ne portez jamais l'appareil uniquement par sa tête. Utilisez ses poignées de transport.
- La température ambiante maximale (T_a) est de 40 °C. Ne faites pas fonctionner l'appareil à des températures supérieures.
- En cas de sérieux problème de fonctionnement, cessez immédiatement d'employer l'appareil. N'essayez jamais de réparer vous-même l'appareil. Les réparations effectuées par des personnes non qualifiées peuvent entraîner des dommages ou mauvais fonctionnements. Veuillez contacter le service après-vente agréé le plus proche. Utilisez toujours des pièces détachées de même type.
- Ne branchez jamais l'appareil à un gradateur.
- Veillez à ce que le cordon d'alimentation ne soit jamais pincé ni endommagé.
- Ne débranchez jamais le cordon d'alimentation en tirant dessus.
- Évitez l'exposition directe des yeux à la source lumineuse quand celle-ci est en service.
- N'enchaînez pas l'alimentation sur plus d'unités qu'il ne l'est permis.
- Durant les périodes de non-utilisation, pour éviter toute usure inutile et pour prolonger la durée de vie, déconnectez-entièrement l'appareil en le débranchant de l'alimentation électrique ou en coupant le disjoncteur.

Attention ! ***Aucune pièce de cette unité n'est réparable par l'utilisateur. N'ouvrez pas le boîtier et ne tentez aucune réparation vous-même. Dans le cas peu probable où votre unité nécessiterait une réparation, veuillez contacter votre distributeur Chauvet.***

2. INTRODUCTION

Caractéristiques

- Effet Derby à LED, 8 canaux DMX-512
- Blackout/statique/stroboscope
- Commande individuelle des LED rouges, vertes et bleues dans chaque groupe (6 au total)
- Programmes automatisés intégrés via DMX
- Programmes intégrés d'activation par le son via maître/esclave ou DMX

Caractéristiques supplémentaires

- Possibilité de monter plusieurs unités ensemble avec une fixation réglable optionnelle (XBRACKET)
- Renvoi d'alimentation supplémentaire : max. 27 unités en 120 V (voir le mode d'emploi pour des détails)

Résumé des canaux DMX

Canal	Description
1	Groupe de LED 1
2	Groupe de LED 2
3	Groupe de LED 3
4	Groupe de LED 4
5	Groupe de LED 5
6	Groupe de LED 6
7	Stroboscope
8	Programme automatiques

Vue d'ensemble du produit

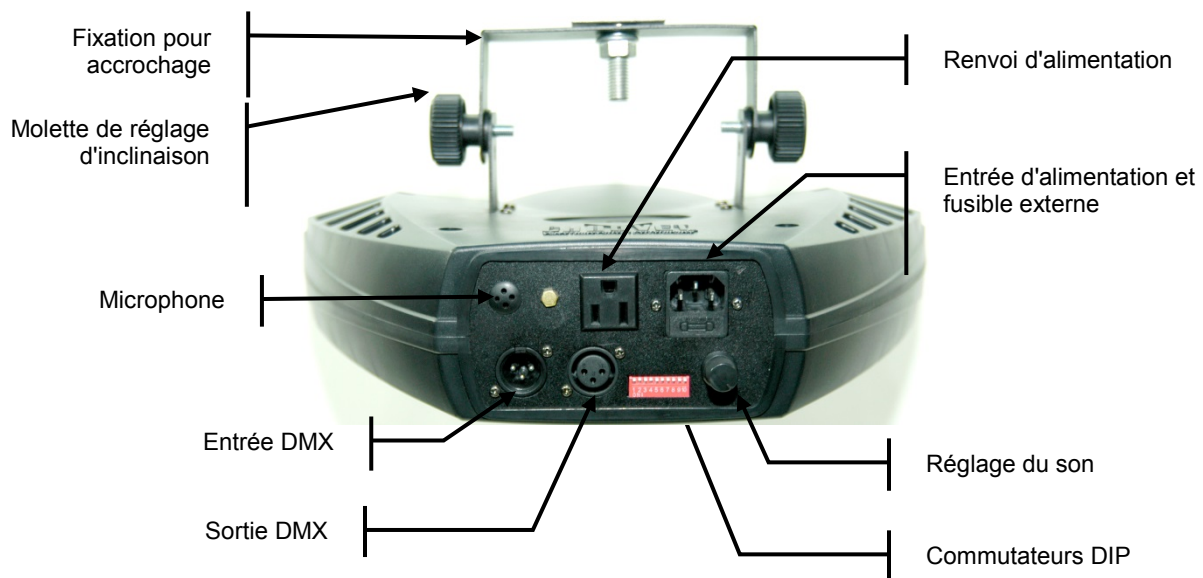

3. INSTALLATION

Remplacement du fusible



Débranchez le cordon d'alimentation avant de remplacer un fusible et cela toujours par le même type de fusible.



Avec un tournevis à tête plate, faites levier pour sortir le porte-fusible. Retirez le fusible déficient de son support et remplacez-le par un modèle exactement identique. Réinsérez le porte-fusible en place et rebranchez l'alimentation.

Le fusible se trouve dans ce compartiment. Retirez-le à l'aide d'un tournevis à tête plate.

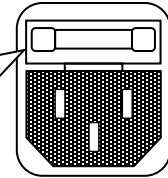

Raccordement de l'appareil

Vous aurez besoin d'une liaison série pour les données afin de gérer depuis un contrôleur DMX-512 les éclairages avec un ou plusieurs projecteurs, ou pour des spectacles synchronisés avec au moins deux projecteurs réglés en mode de fonctionnement maître/esclave. Le nombre total de canaux requis par tous les appareils présents sur une liaison série pour données détermine le nombre d'appareils que la liaison pour données peut prendre en charge.

Important : les appareils d'une liaison série pour données doivent être enchaînés en une seule ligne. Pour se conformer à la norme EIA-485, une même liaison pour données ne doit pas être connectée à plus de 32 appareils. En connecter plus sans recourir à un distributeur DMX isolé optiquement peut causer une détérioration du signal numérique DMX.

Longueur max. recommandée d'une liaison série pour données : 500 m

Nombre max. recommandé d'appareils sur une liaison série pour données :

Câblage pour données

Pour relier les appareils entre eux, vous devez vous procurer des câbles de données. Vous pouvez acheter des câbles certifiés DMX Chauvet directement chez votre revendeur/distributeur ou construire votre propre câble. Si vous choisissez de fabriquer votre propre câble, veuillez utiliser du câble de qualité "données" pouvant véhiculer un signal de haute qualité et moins sujet aux interférences électromagnétiques.

Câble de données DMX

Utilisez un câble Belden© 9841 ou équivalent répondant aux spécifications des applications RS-485 EIA. Des câbles standard pour microphone ne peuvent pas transmettre les données DMX de façon fiable sur de longues distances. Le câble doit avoir les caractéristiques suivantes :

Paire blindée torsadée à deux conducteurs

Capacité maximale entre conducteurs : 100 pF/m.

Capacité maximale entre conducteur et blindage : 180 pF/m.

Résistance maximale : 65 ohms/km.

Impédance nominale : 100 – 140 ohms

Raccordement de l'appareil en maître/esclave

1. Branchez le côté connecteur 3 broches (mâle) du câble DMX dans le connecteur de sortie 3 broches (femelle) du premier appareil.
2. Branchez l'extrémité du câble venant du premier appareil et ayant un connecteur 3 broches (femelle) au connecteur d'entrée de l'appareil suivant, à savoir un connecteur 3 broches (mâle). Puis continuez les branchements en reliant la sortie comme indiqué ci-dessus à l'entrée de l'appareil suivant et ainsi de suite.

Souvent, la configuration pour un fonctionnement maître/esclave et autonome nécessite que le premier appareil de la chaîne soit initialisé dans ce but via ses réglages du panneau de commandes ou commutateurs DIP. Les appareils qui viennent ensuite peuvent aussi nécessiter un réglage comme esclaves. Veuillez consulter la section "Instructions d'emploi" de ce manuel pour des instructions complètes concernant ce type d'installation et de

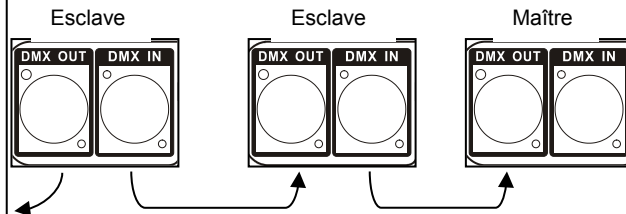

Montage

Orientation

Cet appareil peut être monté dans n'importe quelle position sûre à condition de lui laisser l'espace adéquat pour sa ventilation.

Accrochage

Il est important de ne jamais obstruer le ventilateur ni les ouvertures de ventilation. Montez l'appareil à l'aide d'une pince en "C" ou en "O". Réglez l'angle de l'appareil en desserrant les deux molettes et en inclinant l'appareil. Une fois en position adéquate, resserrez les deux molettes.

- Quand vous sélectionnez un emplacement d'installation, pensez à l'accès à l'appareil pour le remplacement de lampe et la maintenance de routine.
- Des élingues de sécurité doivent toujours être employées.
- Ne montez jamais l'appareil à des endroits où il serait exposé à la pluie, une forte humidité, des changements de température extrêmes ou une ventilation restreinte.

Pince d'accrochage

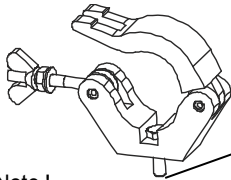

Note !
La pince est vendue séparément.



Empilage

Plusieurs Derby X™ peuvent être “empilés” en utilisant une fixation optionnelle (XBRACKET). Cette fixation peut être commandée chez Chauvet.

Le kit de fixation est livré sous forme de 2 pièces de jonction (comme illustré ci-dessous) et comprend 4 vis pour les monter sous l'appareil.

- *Note : quand vous installez cette fixation, vous devez utiliser les rondelles et la molette de serrage de fixation pour bien solidariser les appareils.*
- *Note : vous ne devez empiler au maximum que 4 appareils.*

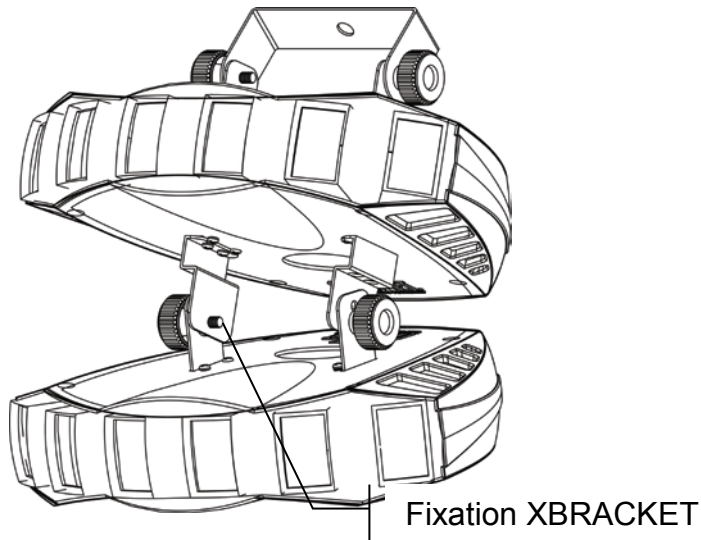

4. INSTRUCTIONS D'EMPLOI

Fonctionnement

Mode autonome (activation par le son):

Ce mode permet à une unité seule de réagir au rythme de la musique, ou de changer automatiquement en mode Auto.

- 1) Réglez tous les commutateurs DIP en position **Off**.

Mode	Commutateurs DIP
Activation par le son	10 = Off
- 2) L'unité réagira aux basses fréquences de la musique détectées par le microphone interne en mode d'activation par le son.
- 3) Utilisez le bouton de sensibilité audio à l'arrière de l'unité pour rendre cette dernière plus ou moins sensible en mode d'activation par le son. Tourner le bouton dans le sens anti-horaire diminue la sensibilité ; le tourner dans le sens horaire augmente la sensibilité.

Mode maître/esclave (maître activé par le son):

Ce mode vous permettra de coupler jusqu'à 32 unités entre elles sans contrôleur.

- 1) Utilisez des câbles DMX standard pour enchaîner vos unités entre elles via le connecteur DMX à l'arrière des unités. Pour de plus grandes longueurs de câble, nous vous conseillons de mettre un bouchon de terminaison sur le dernier appareil.
- 2) Choisissez l'unité qui fonctionnera comme maître. Réglez les commutateurs de cette unité en position maître. Cela doit être la première unité de la ligne. Ensuite, reliez simplement les unités entre elles à l'aide de câbles DMX.

Mode	Commutateurs DIP
Maître activé par le son	10 = Off

- 3) Réglez les commutateurs des unités esclaves en position esclave pour qu'elles réagissent comme le maître.

Mode	Commutateurs DIP
Esclave	1 = On, 10 = On

Mode DMX

Ce mode permet à l'unité d'être contrôlée par n'importe quel contrôleur DMX universel. Si vous ne maîtrisez pas le DMX, veuillez lire la section "Les bases du DMX" en page 16.

- 1) Réglez les commutateurs DIP en mode DMX.

Mode	Commutateurs DIP
DMX	10 = On
- 2) Reliez un contrôleur DMX à l'appareil.
- 3) Réglez l'adresse de départ conformément au code binaire standard.
 - a. Note : si vous ne maîtrisez pas l'adressage DMX, nous vous conseillons de vous référer à la section *Les bases du DMX*.

Valeurs des canaux DMX

Canal	Valeur	Fonction
1		Commande du groupe
	000 ó 010	Pas de fonction
2	011 ó 045	Rouge
3	046 ó 080	Vert
	081 ó 115	Bleu
4	116 ó 150	Rouge/Vert
5	151 ó 185	Rouge/Bleu
	186 ó 220	Vert/Bleu
6	221 ó 255	Rouge/Vert/Bleu
7		Stroboscope
	000 ó 010	Pas de fonction
	011 ó 255	Stroboscope 0%~100%
8		Vitesse automatique
	000 ó 010	Pas de fonction
	011 ó 024	Auto 1
	025 ó 038	Auto 2
	039 ó 052	Auto 3
	053 ó 066	Auto 4
	067 ó 080	Auto 5
	081 ó 094	Auto 6
	095 ó 108	Auto 7
	109 ó 122	Auto 8
	123 ó 136	Auto 9
	137 ó 150	Auto 10
	151 ó 164	Auto 11
	165 ó 178	Auto 12
	179 ó 192	Auto 13
	193 ó 206	Auto 14
	207 ó 220	Auto 15
	221 ó 250	Auto 16
	251 ó 255	Déclenchement audio

Guide général de dépannage

Symptôme(s)	Solution(s) possible(s)
Une ou plusieurs LED ne s'allument pas	Nettoyez régulièrement l'appareil pour éviter une telle panne. Cet appareil est refroidi par convection, ce qui signifie qu'un bon refroidissement ne peut se faire que si la surface est maintenue propre et sans débris.
	Une LED peut être en panne, entraînant une ouverture de circuit. Dans ce cas, aucune des LED rouges, vertes ou bleues du même module ne s'allumera. Cela ne signifie pas une défaillance de toutes les LED, mais est dû au fait que le circuit soit monté en série.
	Une LED peut être en panne, entraînant un court-circuit. Dans ce cas, seule la LED défaillante ne fonctionne plus. Cela ne signifie pas une défaillance de toutes les LED, mais est dû au fait que le circuit soit monté en série.
	<i>Note : dans le cas d'une panne de LED, une carte circuit imprimé de rechange pour LED peut être achetée chez Chauvet. Référence : P222-DERBYX</i>
Une ou plusieurs LED ont une sortie très faible	Vérifiez que la lentille est correctement installée. Si la lentille n'est pas bien alignée sur les LED, la lumière de celles-ci ne sera pas bien projetée. <i>Voir la section sur l'installation de la lentille</i>
	<i>Note : Dans le cas d'une panne de LED, une carte circuit imprimé de rechange pour LED peut être achetée chez Chauvet. Référence : P222-DERBYX</i>
Le rupteur/fusible ne cesse de sauter	Vérifiez la charge totale placée sur le circuit électrique.
	Recherchez un court-circuit dans le câblage électrique : interne/externe.
L'appareil n'est pas alimenté	Vérifiez le fusible (interne) de l'appareil
	Vérifiez la prise de courant.
	<i>Note : en cas de panne de l'alimentation à découpage, l'unité peut être renvoyée pour réparation ; sinon, une alimentation de rechange peut être commandée chez Chauvet. Référence : P140-DERBYX</i>
L'appareil ne répond pas au DMX	Vérifiez le bon adressage sur le panneau de commandes.
	Vérifiez les câbles DMX
	Vérifiez les réglages de commutateur de polarité sur le contrôleur
	Vérifiez les connexions des câbles.
	Appelez un technicien de SAV.
	Voir page 10 les bons réglages pour fonctionner en mode DMX.
Perte de signal	<i>Note : en cas de panne de la carte mère, une carte mère de rechange peut être commandée chez Chauvet. Référence : P172-DERBYX</i>
	N'utilisez que des câbles DMX.
	Installez un bouchon de terminaison.
Problème de fonctionnement autonome	<i>Note : gardez les câbles DMX à l'écart des câbles d'alimentation et des lumières noires.</i>
	Voir pages 8 & 10 des détails sur les bons réglages et branchements.

Si le problème persiste après avoir essayé les solutions ci-dessus, veuillez contacter l'assistance technique Chauvet (adressez-vous à votre distributeur).

5. APPENDICE

Maintenance générale

Pour maintenir des performances optimales et minimiser l'usure, les appareils doivent être fréquemment nettoyés. L'usage et l'environnement sont des facteurs déterminants pour la fréquence de nettoyage. En règle générale, les appareils doivent être nettoyés au moins deux fois par mois. L'accumulation de poussière réduit la production de lumière et peut causer une surchauffe. Cela peut mener à une réduction de la durée de vie des lampes et à une usure mécanique accrue. Veillez à couper l'alimentation de l'appareil avant d'effectuer toute maintenance.

Débranchez l'appareil du réseau électrique. Utilisez un aspirateur ou un compresseur à air et une brosse souple pour retirer la poussière accumulée sur les ouvertures externes et composants internes. Nettoyez les verres quand l'appareil est froid avec une solution douce de nettoyant pour vitre ou d'alcool isopropylique, un chiffon en coton doux non pelucheux ou pour lentille. Appliquez la solution sur le chiffon/tissu et repoussez les saletés à l'extérieur de la lentille. Astiquez délicatement les surfaces optiques pour les débarrasser de tout voile ou peluche.

Le nettoyage des lentilles optiques externes et/ou miroirs doit se faire périodiquement pour optimiser la sortie de la lumière. La fréquence de nettoyage dépend de l'environnement dans lequel fonctionne l'appareil : les milieux humides, enfumés ou particulièrement sales peuvent causer une plus grande accumulation de saletés sur les optiques de l'unité. Nettoyez à l'aide d'un chiffon doux avec un nettoyant liquide pour vitre ordinaire. Essuyez toujours soigneusement les pièces. Nettoyez les optiques externes au moins tous les 20 jours. Nettoyez les optiques internes au moins tous les 30/60 jours.

Procédure de retour

La marchandise retournée doit être expédiée en port payé et dans l'emballage d'origine. Aucune étiquette de renvoi ne sera fournie. L'emballage doit être clairement étiqueté avec un numéro d'autorisation de retour de marchandise (n° RMA). Les produits retournés sans numéro de RMA seront refusés. Appelez Chauvet pour demander un numéro de RMA avant d'expédier l'appareil. Pour l'obtenir, il vous sera demandé de fournir le numéro du modèle, le numéro de série ainsi qu'une brève description de l'objet du retour. Assurez-vous de bien emballer l'appareil. Tout dommage causé par l'expédition et résultant d'un emballage inadéquat est de la responsabilité du client. Chauvet se réserve le droit de réparer ou remplacer à sa convenance tout appareil qui lui est retourné. Nous vous suggérons d'utiliser un emballage UPS adapté ou un carton à double cannelure pour garantir une expédition en toute sécurité.

Remarque: Lorsque vous avez reçu le numéro de RMA, inscrivez les informations qui suivent sur une feuille de papier que vous placerez à l'intérieur du colis:

1. Votre nom
2. Votre adresse
3. Votre numéro de téléphone
4. n° RMA
5. Une description rapide de la raison du retour.

Réclamations

Les dommages survenus durant le transport sont de la responsabilité du transporteur ; par conséquent, les dommages doivent lui être signalés à la réception de la marchandise. Il est de la responsabilité du client de notifier et de soumettre ses réclamations au transporteur dans le cas où le transport aurait occasionné des dommages à l'appareil. Toute autre réclamation concernant des composants/pièces manquants, des dommages sans rapport avec le transport et des dommages non apparents doit être faite dans les sept (7) jours à compter de la réception de la marchandise.

Caractéristiques techniques

POIDS ET DIMENSIONS

Longueur	302 mm
Largeur	382 mm
Hauteur.....	187 mm
Poids.....	1,8 kg

ALIMENTATION

Alimentation à découpage.....	CA 100-240 V, 50/60 Hz
Fusible.....	2 A, 250 V
Consommation électrique.....	24 W (0,2 A) max. en 120 V
Courant d'appel	(0,2 A) en 120 V
Renvoi d'alimentation	27 unités max. en 120 V

SOURCE LUMINEUSE

LED.....	90 (30 rouges, 30 vertes, 30 bleues), 100 000 h
----------	---

OPTIQUES

Angle de couverture	96°
---------------------------	-----

THERMIQUES

Température ambiante maximale	40 °C
-------------------------------------	-------

COMMANDE ET PROGRAMMATION

Entrée des données	Prise XLR 3 broches mâle à verrouillage
Sortie des données	Prise XLR 3 broches femelle à verrouillage
Brochage pour les données	Broche 1 (masse), broche 2 (-), broche 3 (+)
Protocoles	DMX-512 USITT
Canaux DMX.....	8

INFORMATIONS DE COMMANDE

Derby X™	DERBYX
Fixation optionnelle	XBRACKET

INFORMATIONS DE GARANTIE

Garantie.....	Garantie limitée de 2 ans
---------------	---------------------------

1. ERSTE SCHRITTE

Packungsinhalt

- Ø 1 x Derby X™™
- Ø Garantiekarte
- Ø Netzkabel
- Ø Bedienungsanleitung

Anweisungen für das Auspacken

Packen Sie unmittelbar nach Erhalt das Gerät aus und überprüfen Sie, ob Sie alle Teile unbeschädigt erhalten haben. Wenn die Box oder die in der Verpackung befindlichen Teile beschädigt sind oder Mängel durch nicht einwandfreie Behandlung beim Versand aufweisen, sichern Sie alle Verpackungsteile und machen dies umgehend beim Transportunternehmen geltend. Bewahren Sie die Verpackung und alle Verpackungsmaterialien auf. Falls ein Gerät an das Werk zurückgesandt werden muss, so ist es wichtig, dabei die Originalverpackung zu verwenden.

Wechselstrom

Dieses Gerät verfügt über ein Vorschaltgerät. Das Gerät kann mit Stromversorgungsnetzen zwischen 100 VAC und 240 VAC sowie 50/60 Hz betrieben werden. Alle Geräte müssen direkt über einen Schaltstromkreis angeschlossen werden und können nicht über einen Regelwiderstand oder Dimmer werden, auch dann nicht, wenn der Regelwiderstand oder Dimmer-Kanal nur als 0- bis 100-%-Schalter dient.

Sicherheitshinweise



Bitte lesen Sie diese Anweisungen sorgfältig durch; dies beinhaltet die wichtigen Informationen zu Installation, Gebrauch und Wartung dieses Geräts.

- Bitte heben Sie diese Bedienungsanleitung zur späteren Einsicht auf. Stellen Sie sicher, dass Sie bei einem Weiterverkauf dieses Geräts dieses Dokument mit den Anweisungen beilegen.
- Vergewissern Sie sich immer, dass die Spannung der Schukosteckdose, an die Sie das Produkt anschließen, nicht höher als die Spannung ist, wie sie auf dem Typenschild oder dem rückwärtigen Bedienfeld des Geräts angegeben ist.
- Dieses Gerät darf nur im Innenbereich verwendet werden. Um das Risiko von Bränden oder elektrischen Schlägen zu vermeiden, dürfen Sie das Gerät nicht Regen oder Feuchtigkeit aussetzen. Stellen Sie sicher, dass das Gerät mit einem Sicherheitsabstand zu entzündlichen Materialien betrieben wird.
- Installieren Sie das Gerät an einem Ort mit ausreichender Belüftung und mit einem Abstand von mindestens 50cm zu den angrenzenden Flächen. Stellen Sie sicher, dass die Lüftungsöffnungen im Gehäuse des Geräts nicht verschlossen sind.
- Trennen Sie das Gerät vor Wartungsarbeiten oder dem Auswechseln des Leuchtmittels oder der Sicherung immer von der Stromquelle, und stellen Sie sicher, dass die Lampe nur durch eine Lampe des gleichen Typs ersetzt wird.
- Sichern Sie bei der Montage des Geräts dieses immer mit einem ordnungsgemäßen Sicherheitskabel.
- Tragen Sie das Gerät niemals am Kopf. Verwenden Sie die Tragegriffe.
- Die maximal zulässige Umgebungstemperatur beträgt 40 °C. Nehmen Sie das Gerät nicht bei höheren Temperaturen in Betrieb.
- Bei ernsthaften Betriebsproblemen stoppen Sie umgehend die Verwendung des Geräts. Versuchen Sie nie selbst, dieses Gerät zu reparieren. Reparaturen müssen von entsprechend geschultem Fachpersonal durchgeführt werden, da sonst Schäden oder Fehlfunktionen auftreten können. Wenden Sie sich an den nächsten autorisierten Technischen Support. Verwenden Sie nur original Ersatzteile.
- Schließen Sie dieses Gerät niemals an einen Dimmer-Pack oder Regelwiderstand an.
- Stellen Sie sicher, dass das Netzkabel nicht gequetscht oder beschädigt ist.
- Ziehen Sie beim Trennen des Geräts von der Stromversorgung nie am Kabel.
- Bei eingeschaltetem Gerät direkten Augenkontakt mit der Lichtquelle vermeiden.
- Um Verschleiß zu vermeiden und die Lebensdauer des Geräts zu verlängern, trennen Sie während längerer Perioden des Nichtgebrauchs das Gerät vom Stromnetz – entweder per Trennschalter oder durch Herausziehen des Steckers aus der Steckdose.

Vorsicht! *Die eingebauten Komponenten sind für den Kunden wartungsfrei. Öffnen Sie das Gehäuse nicht und versuchen Sie nicht selbst, Reparaturen vorzunehmen. Im unwahrscheinlichen Fall einer notwendigen Reparatur, wenden Sie sich bitte an den Technischen Support von Chauvet.*

2. EINLEITUNG

Eigenschaften

- Derby-Effekt, 8-Kanal DMX-512-LED
- Verdunkelungs-/statischer/Stroboskopeffekt
- Einzelsteuerung roter, grüner und blauer LEDs innerhalb jedes Clusters (insgesamt 6)
- integrierte Auto-Programme per DMX-Modus
- integrierte Musiksteuerungs-Programme per Master/Slave- oder DMX-Modus
- Mit dem optionalen Hängebügel (XBRACKET) lassen sich mehrere Geräte zusammenmontieren
- Zusätzlicher Stromausgang: max. 27 Geräte bei 120 V (für Details, siehe Handbuch)

Übersicht DMX-Kanal-Zuweisung

Kanal	Beschreibung
1	LED-Cluster 1
2	LED-Cluster 2
3	LED-Cluster 3
4	LED-Cluster 4
5	LED-Cluster 5
6	LED-Cluster 6
7	Stroboskop
8	Auto-Programme

Produktüberblick

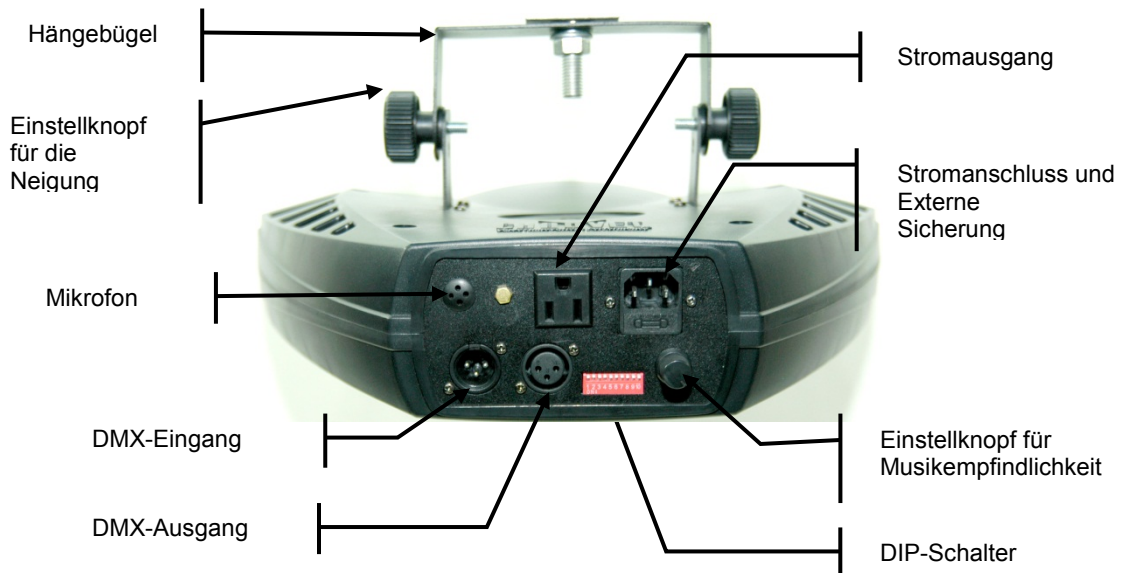

3. EINRICHTEN DES GERÄTS

Auswechseln der Sicherung



Trennen Sie das Gerät vor dem Auswechseln der Sicherung immer von der Stromquelle und ersetzen Sie



Mithilfe eines Flachkopfschraubendrehers hebeln Sie den Sicherungshalter aus seinem Gehäuse heraus. Entfernen Sie die durchgebrannte Sicherung aus der Halterung und ersetzen Sie diese durch eine Sicherung des gleichen Typs. Setzen Sie den Sicherungshalter wieder ein, und schließen Sie das Gerät an das Stromnetz an.

Die Sicherung befindet sich im Innern dieses Faches. Entfernen Sie diese mit einem

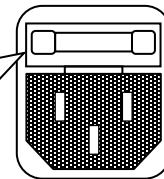

Serienschaltung der Geräte

Für Lichtshows mit einem oder mehreren Geräten per DMX 512-Controller oder zum Synchronisieren von Shows an einem oder mehreren Geräten im Master/Slave-Modus benötigen Sie eine serielle Datenverbindung. Die Gesamtanzahl der für alle Geräte in einer seriellen Datenverbindung erforderlichen Kanäle legt die Anzahl der Geräte fest, die die Datenverbindung unterstützen kann.

Wichtig: Geräte mit einer seriellen Datenverbindung müssen in Serie geschaltet werden. Um der Norm EIA-485 zu entsprechen, sollten nicht mehr als 32 Geräte mit einer Datenverbindung verbunden sein. Bei einer Verbindung von mehr als 32 Geräten mit einer seriellen Datenverbindung ohne Verwendung eines optisch isolierten DMX-Splitters kann es zu einer Verschlechterung des digitalen DMX-Signals kommen.

Serienschaltung der Geräte per Master/Slave

1. Verbinden Sie die 3-polige Steckerseite des DMX-Kabels mit der 3-poligen Buchse des ersten Geräts.
2. Verbinden Sie die 3-polige Buchse des vom ersten Gerät kommenden Kabels mit dem 3-poligen Stecker des Eingangs des nächsten Geräts. Verbinden Sie anschließend den Ausgang wie oben dargestellt mit dem Eingang des folgenden Geräts usw.

Es ist bei einem Master-Slave- und Stand-alone-Betrieb häufig erforderlich, dass das erste Gerät in der Reihe für diesen Zweck initialisiert wird, entweder über Einstellungen auf dem Bedienfeld oder per DIP-Schalter. Zudem kann bei den Geräten, die folgen, ebenfalls eine Einstellung auf "Slave" erforderlich sein. Im Abschnitt "Betriebsanweisungen" dieser Betriebsanleitung finden Sie die vollständigen Anweisungen für

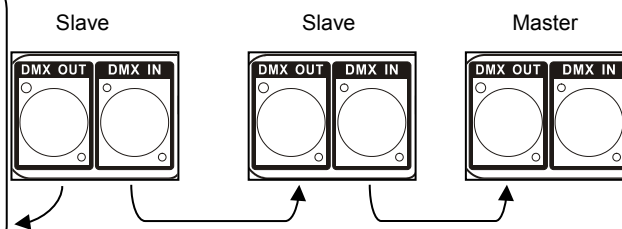

Montage

Montagerichtung

Dieses Produkt kann in jeder sicheren Position befestigt werden, sofern für eine ausreichende Belüftung des Raumes gesorgt ist.

Hängende Montage

Es ist unbedingt darauf zu achten, dass der Ventilator bzw. die Strömungswege der Belüftung niemals behindert werden. Befestigen Sie das Gerät mit einer passenden Klemme des Typs C oder O. Stellen Sie den Winkel des Geräts ein, indem Sie beide Drehknöpfe lockern und das Gerät neigen. Ziehen Sie nach Erreichen der gewünschten Position beide Knöpfe wieder an.

- Berücksichtigen Sie bei der Auswahl des Installationsstandorts, dass Sie bequem das Leuchtmittel auswechseln und routinemäßige Wartungsarbeiten vornehmen können.
- Verwenden Sie immer Sicherheitskabel.
- Montieren Sie das Gerät nicht an Orten, wo es Regen, hoher Luftfeuchtigkeit, extremen Temperaturschwankungen oder einer eingeschränkten Belüftung ausgesetzt ist.

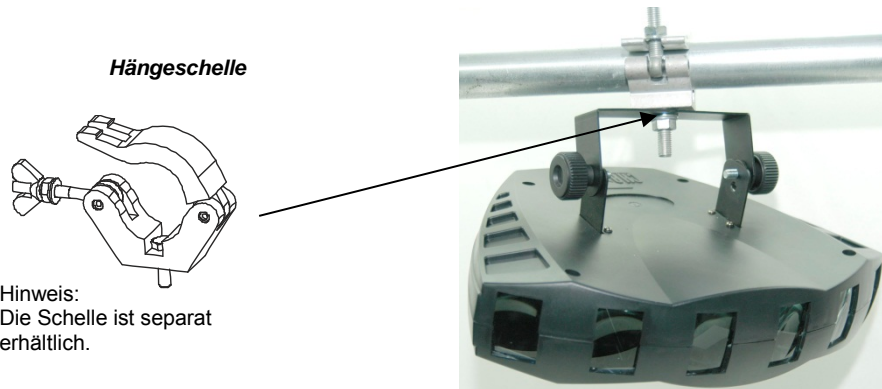

Stapeln

Der Derby X™ kann – bei Verwendung mehrerer Geräte und mit dem optionalen Hängebügel (XBRACKET) – gestapelt werden. Dieser Bügel kann über Chauvet bezogen werden.

Der gelieferte Bügelsatz enthält 2 Bügel (wie unten angezeigt) sowie 4 Schrauben für die Befestigung am Boden des Geräts.

Hinweis: Bei der Montage dieses Bügels müssen Sie die Unterlegscheiben und den Bügelfeststellknopf zum Befestigen eines Geräts mit einem anderen Gerät verwenden.

Hinweis: Es können maximal 4 Geräte gestapelt werden.

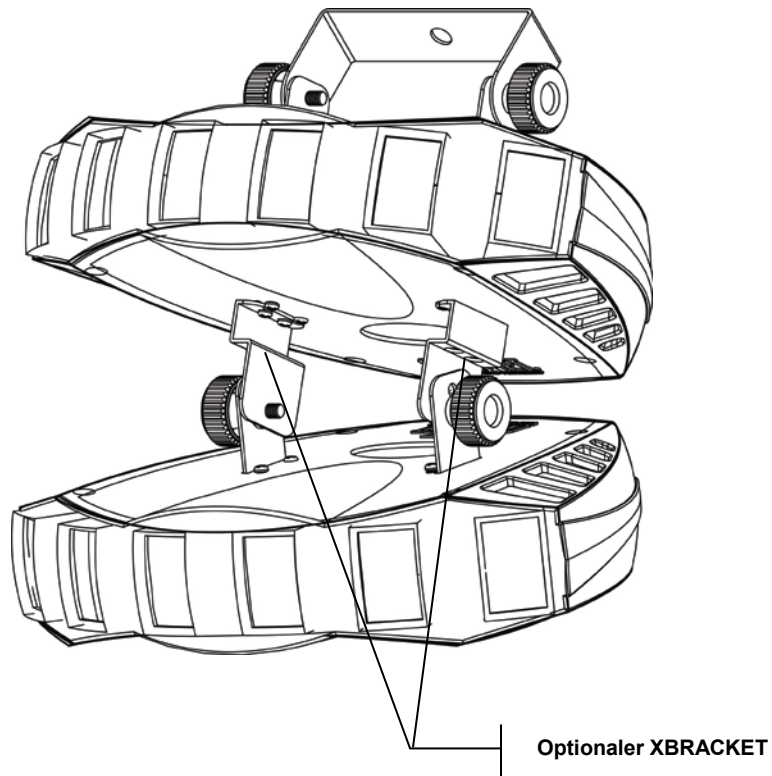

4. BETRIEBSANWEISUNGEN

Stand-alone-Modus (Musiksteuerung):

In diesem Modus können Sie ein einzelnes Gerät zur Musik oder laufen lassen; alternativ können Sie es in Auto-Modus automatisch betreiben.

- 1) Stellen Sie die DIP-Schalter in die Position **Off** (Aus).

Modus	DIP-Schalter
Musiksteuerung	10 = Aus

- 2) Das Gerät reagiert im Musiksteuerungs-Modus über das eingebaute Mikrofon auf die tiefen Frequenzen der Musik.
- 3) Mit dem Einstellknopf für die Musikempfindlichkeit auf der Rückseite des Geräts verändern Sie im Musiksteuerungs-Modus die Empfindlichkeit gegenüber der Musik. Wenn Sie den Knopf entgegen dem Uhrzeigersinn drehen, verringern Sie die Empfindlichkeit, ein Drehen im Uhrzeigersinn erhöht die Empfindlichkeit.

Master/Slave-Modus (Master-Musiksteuerung)

In diesem Modus lassen sich bis zu 32 Geräte miteinander verbinden und ohne Controller betreiben.

- 1) Schließen Sie die Geräte in Serie mit standardmäßigen DMX-Kabeln über die an der Rückseite befindlichen DMX-Anschluss zusammen. Bei längeren Kabeln empfiehlt sich die Verwendung einer Abschlusschaltung am letzten Gerät.
- 2) Wählen Sie ein Gerät aus, das als Master betrieben werden soll. Stellen Sie die DIP-Schalter auf dem Gerät in die Position "Master". Das Gerät muss das erste Gerät in der Reihe sein. Schließen Sie dann einfach die Geräte über DMX-Kabel zusammen.

Modus	DIP-Schalter
Master-Musiksteuerung	10 = Aus

- 3) Schalten Sie den Schalter auf den Slave-Geräten in die Position "Slave", damit diese synchron zum Master-Gerät reagieren.

Modus	DIP-Schalter
Slave	1 = Ein, 10 = Ein

DMX-Modus

Wenn Sie mit DMX nicht vertraut sind, laden Sie "DMX - Eine Einführung" auf der Website www.chauvetlighting.com herunter.

- 1) Stellen Sie die DIP-Schalter auf "DMX-Modus" ein.

Modus	DIP-Schalter
DMX	10 = Ein

- 2) Schließen Sie den DMX-Controller am Gerät an.
- 3) Stellen Sie die Startadresse gemäß dem Binärcode ein.

DMX-Kanal-Werte

Kanal	Wert	Funktion
1		Cluster-Steuerung
	000 ó 010	Keine Funktion
2	011 ó 045	rot
3	046 ó 080	grün
	081 ó 115	blau
4	116 ó 150	rot/grün
5	151 ó 185	rot/blau
	186 ó 220	grün/blau
6	221 ó 255	rot/grün/blau
7		Stroboskopeffekt
	000 ó 010	Keine Funktion
	011 ó 255	Stroboskop 0-100 %
8		Geschwindigkeit des Auto-Programms
	000 ó 010	Keine Funktion
	011 ó 024	Auto 1
	025 ó 038	Auto 2
	039 ó 052	Auto 3
	053 ó 066	Auto 4
	067 ó 080	Auto 5
	081 ó 094	Auto 6
	095 ó 108	Auto 7
	109 ó 122	Auto 8
	123 ó 136	Auto 9
	137 ó 150	Auto 10
	151 ó 164	Auto 11
	165 ó 178	Auto 12
	179 ó 192	Auto 13
	193 ó 206	Auto 14
	207 ó 220	Auto 15
	221 ó 250	Auto 16
	251 ó 255	Audio-Auslöser

Einrichten der Startadresse

Richten Sie die Startadresse mit der in der Regel am Boden des Geräts befindlichen Gruppe DIP-Schalter ein. Jeder DIP-Schalter repräsentiert einen bestimmten Wert. Durch Hinzufügen des Wertes jedes Schalters in der Position "ON" wird die Startadresse bereitgestellt. Finden Sie heraus, welche Schalter bei welcher spezifischen Startadresse auf "ON" gestellt werden müssen. Bestimmen Sie dazu, welche Schalter-Werte den Wert der Adresse ergeben, und schalten Sie diese Schalter ein. Gehen Sie dabei wie folgt vor:

- 1) Bestimmen Sie den größten Schalter-Wert, der kleiner ist als die Startadresse. Schalten Sie diesen Schalter ein.
- 2) Subtrahieren Sie den Wert des gerade eingeschalteten Schalters von der Nummer der Startadresse.
- 3) Bestimmen Sie den größten Schalter-Wert, der kleiner ist als der Rest der vorherigen Subtraktion. Schalten Sie diesen Schalter ein.
- 4) Subtrahieren Sie den Wert des gerade eingeschalteten Schalters vom Rest der vorherigen Subtraktion.
- 5) Wiederholen Sie die Schritte 3 und 4, bis Sie einen Rest von Null haben.

Beispiel für eine Startadresse

<p>Adresse 10</p> <p>Schalter Nr. 4 = 8 Schalter Nr. 2 = 2 Gesamt = 10</p>	<p>256 128 64 32 16 8 4 2 1</p> <p>9 8 7 6 5 4 3 2 1</p>																				
<p>Adresse 24</p> <p>Schalter Nr. 5 = 16 Schalter Nr. 4 = 8 Gesamt = 24</p>	<p>256 128 64 32 16 8 4 2 1</p> <p>9 8 7 6 5 4 3 2 1</p>																				
<p>Auflösen der Adresse mit einfachen mathematischen Mitteln.</p> <p>Adresse 233</p>	<p>233 – (128) = 105, DIP Nr. 8 aus "ON" 105 – (64) = 41, DIP Nr. 7 aus "ON" 41 – (32) = 9, DIP Nr. 6 aus "ON" 9 – (8) = 1, DIP Nr. 4 aus "ON" 1 – (1) = 0, DIP Nr. 1 aus "ON"</p> <table border="1" style="margin-left: auto; margin-right: 0;"> <thead> <tr> <th>DIP-SCHALTER</th> <th>(DMX-WERT)</th> </tr> </thead> <tbody> <tr><td>1</td><td>1</td></tr> <tr><td>2</td><td>2</td></tr> <tr><td>3</td><td>4</td></tr> <tr><td>4</td><td>8</td></tr> <tr><td>5</td><td>16</td></tr> <tr><td>6</td><td>32</td></tr> <tr><td>7</td><td>64</td></tr> <tr><td>8</td><td>128</td></tr> <tr><td>9</td><td>256</td></tr> </tbody> </table>	DIP-SCHALTER	(DMX-WERT)	1	1	2	2	3	4	4	8	5	16	6	32	7	64	8	128	9	256
DIP-SCHALTER	(DMX-WERT)																				
1	1																				
2	2																				
3	4																				
4	8																				
5	16																				
6	32																				
7	64																				
8	128																				
9	256																				

DMX-Schnellübersichtstabelle

Schnellübersichtstabelle DMX-Adressen

					Position DIP-Schalter																		
DMX-DIP-SCHALTER-STELLUNG 0=AUS 1=EIN X=AUS oder EIN					Nr. 9	0	0	0	0	0	0	0	0	0	1	1	1	1	1	1	1	1	
					Nr. 8	0	0	0	0	1	1	1	1	0	0	0	0	1	1	1	1	1	1
					Nr. 7	0	0	1	1	0	0	1	1	0	0	1	1	0	0	1	1	1	1
					Nr. 6	0	1	0	1	0	1	0	1	0	1	0	1	0	1	0	1	0	1
Nr. 1	Nr. 2	Nr. 3	Nr. 4	Nr. 5																			
0	0	0	0	0		32	64	96	128	160	192	224	256	288	320	352	384	416	448	480			
1	0	0	0	0	1	33	65	97	129	161	193	225	257	289	321	353	385	417	449	481			
0	1	0	0	0	2	34	66	98	130	162	194	226	258	290	322	354	386	418	450	482			
1	1	0	0	0	3	35	67	99	131	163	195	227	259	291	323	355	387	419	451	483			
0	0	1	0	0	4	36	68	100	132	164	196	228	260	292	324	356	388	420	452	484			
1	0	1	0	0	5	37	69	101	133	165	197	229	261	293	325	357	389	421	453	485			
0	1	1	0	0	6	38	70	102	134	166	198	230	262	294	326	358	390	422	454	486			
1	1	1	0	0	7	39	71	103	135	167	199	231	263	295	327	359	391	423	455	487			
0	0	0	1	0	8	40	72	104	136	168	200	232	264	296	328	360	392	424	456	488			
1	0	0	1	0	9	41	73	105	137	169	201	233	265	297	329	361	393	425	457	489			
0	1	0	1	0	10	42	74	106	138	170	202	234	266	298	330	362	394	426	458	490			
1	1	0	1	0	11	43	75	107	139	171	203	235	267	299	331	363	395	427	459	491			
0	0	1	1	0	12	44	76	108	140	172	204	236	268	300	332	364	396	428	460	492			
1	0	1	1	0	13	45	77	109	141	173	205	237	269	301	333	365	397	429	461	493			
0	1	1	1	0	14	46	78	110	142	174	206	238	270	302	334	366	398	430	462	494			
1	1	1	1	0	15	47	79	111	143	175	207	239	271	303	335	367	399	431	463	495			
0	0	0	0	1	16	48	80	112	144	176	208	240	272	304	336	368	400	432	464	496			
1	0	0	0	1	17	49	81	113	145	177	209	241	273	305	337	369	401	433	465	497			
0	1	0	0	1	18	50	82	114	146	178	210	242	274	306	338	370	402	434	466	498			
1	1	0	0	1	19	51	83	115	147	179	211	243	275	307	339	371	403	435	467	499			
0	0	1	0	1	20	52	84	116	148	180	212	244	276	308	340	372	404	436	468	500			
1	0	1	0	1	21	53	85	117	149	181	213	245	277	309	341	373	405	437	469	501			
0	1	1	0	1	22	54	86	118	150	182	214	246	278	310	342	374	406	438	470	502			
1	1	1	0	1	23	55	87	119	151	183	215	247	279	311	343	375	407	439	471	503			
0	0	0	1	1	24	56	88	120	152	184	216	248	280	312	344	376	408	440	472	504			
1	0	0	1	1	25	57	89	121	153	185	217	249	281	313	345	377	409	441	473	505			
0	1	0	1	1	26	58	90	122	154	186	218	250	282	314	346	378	410	442	474	506			
1	1	0	1	1	27	59	91	123	155	187	219	251	283	315	347	379	411	443	475	507			
0	0	1	1	1	28	60	92	124	156	188	220	252	284	316	348	380	412	444	476	508			
1	0	1	1	1	29	61	93	125	157	189	221	253	285	317	349	381	413	445	477	509			
0	1	1	1	1	30	62	94	126	158	190	222	254	286	318	350	382	414	446	478	510			
1	1	1	1	1	31	63	95	127	159	191	223	255	287	319	351	383	415	447	479	511			

Position DIP-Schalter

DMX-Adresse

Fehlerbehebung

Problem	Mögliche Lösung
1 oder mehrere LEDs leuchten nicht	Reinigen Sie regelmäßig das Gerät, um solche Ausfälle zu vermeiden. Dieses Gerät wird konvektionsgekühlt, was bedeutet, dass nur bei einer sauberen und rückstandsfreien Oberfläche eine ordnungsgemäße Kühlung gewährleistet ist
	Es kann eine LED ausgefallen sein, wodurch ein offener Stromkreis entstanden ist. In diesem Fall leuchten alle roten, grünen oder blauen LEDs in einem einzigen Modus nicht mehr. Dies bedeutet nicht, dass die LEDs ausgefallen sind, der Stromkreis ist jedoch eine Serienschaltung.
	Es kann eine LED ausgefallen sein, wodurch ein Kurzschluss entstanden ist. In diesem Fall funktioniert nur die fehlerhafte LED nicht. Dies bedeutet nicht, dass die LEDs ausgefallen sind, der Stromkreis ist jedoch eine Serienschaltung.
	<i>Hinweis: Bei einem Ausfall der LED kann ein Ersatz-LED PCB direkt über Chauvet bestellt werden. Teilenummer: P222-DERBYX</i>
1 oder mehrere LEDs leuchten nicht ausreichend	Prüfen Sie, ob die Linsenbaugruppe richtig installiert ist. Wenn die Linsenbaugruppe nicht ordnungsgemäß über den LEDs ausgerichtet ist, kann keine vollständige Projektion erfolgen. - Siehe den Abschnitt zur Montage der Linsenbaugruppe.
	<i>Hinweis: Bei einem Ausfall der LED kann ein Ersatz-LED PCB direkt über Chauvet bestellt werden. Teilenummer: P222-DERBYX</i>
Trennschalter/Sicherung löst aus bzw. brennt immer durch	Prüfen Sie die Gesamtbelastung des elektrischen Stromkreises.
	Prüfen Sie auf Kurzschluss in den elektrischen Leitungen (intern und/oder extern).
Gerät hat keinen Strom	Überprüfen Sie die Sicherung des Geräts (intern).
	Überprüfen Sie, ob an den Eingängen Strom anliegt.
	<i>Hinweis: Bei einem Ausfall des automatischen Vorschaltgeräts kann das Gerät zur Reparatur eingeschickt werden; es kann jedoch auch ein Ersatzgerät direkt über Chauvet bestellt werden. Teilenummer: P140-DERBYX</i>
Das Gerät reagiert nicht auf DMX	Überprüfen Sie die Einstellungen des Bedienfelds hinsichtlich einer korrekten Adressierung.
	Überprüfen Sie die DMX-Kabel.
	Überprüfen Sie die Polaritätseinstellungen am Controller.
	Überprüfen Sie die Kabelverbindungen.
	Wenden Sie sich an den Service-Techniker.
	Siehe Seite 10 für die richtigen Einstellungen zum Betrieb im DMX-Modus.
	<i>Hinweis: Bei einem Ausfall des Master PCB kann ein Ersatz-PCB direkt über Chauvet bestellt werden. Teilenummer: P172-DERBYX</i>
Signalverlust	Verwenden Sie ausschließlich DMX-Kabel.
	Installieren Sie einen Leitungsabschluss.
	Hinweis: Halten Sie die DMX-Kabel getrennt von den Stromkabeln oder den Schwarzlichtern.
Problem mit Stand-alone-Betrieb	Für Details zu den korrekten Einstellungen und Verbindungen, siehe Seiten 8 und 10.

Sollten nach Durchführung dieser Abhilfemaßnahmen immer noch Probleme auftreten, wenden Sie sich an den Technischen Support von Chauvet unter der Adresse auf der nächsten Seite.

5. ANHANG

Allgemeine Wartungsarbeiten

Zum Erhalt der optimalen Leistungsfähigkeit und der Minimierung der Abnutzung sollten Sie Geräte häufig reinigen. Bei der Festlegung dieser Häufigkeit spielen Gebrauch und Umgebung eine wichtige Rolle. Im Allgemeinen sollten Geräte mindestens zweimal pro Monat gereinigt werden. Staubablagerungen reduzieren die Lichtabgabe und können zu Überhitzung führen. Dies kann die Lebensdauer des Leuchtmittels reduzieren und die mechanische Abnutzung beschleunigen. Vergewissern Sie sich vor der Wartung des Geräts, dass dieses ausgeschaltet ist.

Trennen Sie das Gerät vom Stromnetz. Verwenden Sie einen Staubsauger (oder Druckluft) sowie eine weiche Bürste, um den Staub in den Lüftungsbereichen und inneren Bauteilen zu entfernen. Reinigen Sie, sobald das Gerät abgekühlt ist, alle Linsen mit einem milden Glasreiniger oder mit Isopropylalkohol und einem weichen, faserfreien Baumwolltuch oder Linsenreinigungstuch. Geben Sie die Lösung auf das Tuch und wischen Sie die Rückstände in Richtung der Außenseiten der Linsen ab. Polieren Sie sorgfältig diese optischen Oberflächen, bis alle Schmutzfilme und Fasern verschwunden sind.

Die Reinigung der inneren und äußeren Linsen und/oder Spiegel ist periodisch durchzuführen, um eine optimale Lichtabgabe zu gewährleisten. Die Häufigkeit der Reinigung hängt von der Umgebung ab, in der das Gerät betrieben wird. Dampf, Rauchpartikel oder ausgesprochen verunreinigte Umgebungen können zu einer erhöhten Schmutzablagerung auf der Optik führen. Reinigen Sie die Optik mit einem weichen Stofftuch und handelsüblichem Glasreiniger. - Trocknen Sie die Teile immer sorgfältig. - Reinigen Sie die äußeren Linsen mindestens einmal alle 20 Tage. Reinigen Sie die inneren Linsen mindestens einmal alle 30/60 Tage.

Rücksendungen

Waren sind unfrei und in der Originalverpackung zurückgesandt werden; Rückholzettel werden nicht ausgestellt. Das Paket muss gut leserlich mit einer Warenrücksendegenehmigungsnummer (RMA) versehen sein. Ohne RMA zurückgesandte Waren werden nicht angenommen. Wenden Sie sich an Chauvet, um vor dem Versand des Geräts eine RMA anzufordern. Seien Sie darauf vorbereitet, die Modellnummer, Seriennummer und eine kurze Beschreibung des Grundes für das Zurückschicken angeben zu können. Das Gerät muss ordnungsgemäß verpackt sein; Schäden, die durch unsachgemäßes Verpacken entstanden sind, liegen in der Verantwortung des Kunden. Chauvet behält sich das Recht vor, nach eigenem Ermessen über Reparatur oder Ersatz der Ware zu befinden. Eine ordnungsgemäße FedEx-Verpackung oder eine doppelte Verpackung wird empfohlen.

Hinweis: Wenn Sie eine RMA erhalten haben, schreiben Sie klar und deutlich folgende Informationen auf einen Bogen Papier und legen ihn in die Verpackung:

- 1) Ihr Name
- 2) Ihre Adresse
- 3) Ihre Telefonnummer
- 4) Die RMA
- 5) Eine kurze Beschreibung der Symptome

Schadensmeldung

Bei etwaigen Transportschäden haftet das Transportunternehmen; daher ist bei Schäden unmittelbar nach Erhalt der Waren das Transportunternehmen darüber in Kenntnis zu setzen. Der Kunde ist bei etwaigen Transportschäden verantwortlich für die Schadensmeldung und die Geltendmachung von Schadensersatzforderungen gegenüber dem Transportunternehmen. Bei anderen Forderungen, wie z. B. bei fehlenden Komponenten oder Teilen, Schäden, die nicht durch den Transport entstanden sind, muss der Anspruch innerhalb von sieben (7) Tagen ab Erhalt der Waren geltend gemacht werden.

Technische Daten

GEWICHT & ABMESSUNGEN

Länge	11,9 in (302 mm)
Breite	15 in (382 mm)
Höhe	7,4 in (187 mm)
Gewicht	4 lbs (1,8 kg)

LEISTUNGS-AUFNAHME

Vorschaltgerät, das automatisch die anliegende Spannung erkennt.....	100-240 VAC, 50/60 Hz
Sicherung	F1A 250 V
Leistungsaufnahme	24 V (0,2 A) max. bei 120 V
Einschaltstrom.....	(0,2 A) bei 120 V
Leistungsabgabe	27 Geräte max. bei 120 V

LEUCHTQUELLE

LED	90 (30 rote, 30 grüne, 30 blaue) 100.000 Betriebsstunden
-----------	--

FOTOOPTIK

Abdeckungswinkel	96°
------------------------	-----

WÄRMEENTWICKLUNG

Maximale Umgebungstemperatur	104 °F (40 °C)
------------------------------------	----------------

STEUERUNG UND PROGRAMMIERUNG

Dateneingang	3-poliger XLR-Stecker mit Verriegelung
Datenausgang	3-polige XLR-Buchse mit Verriegelung
Stiftkonfiguration für Daten.....	Pin 1 Abschirmung, Pin 2 (-), Pin 3 (+)
Protokolle	DMX-512 USITT
DMX-Kanäle	8

BESTELLINFORMATIONEN

Derby X™	DERBYX
Optionaler Hängebügel	XBRACKET

GARANTIEBESTIMMUNGEN

Garantie	2-jährige eingeschränkte Garantie
----------------	-----------------------------------

1. VOORDAT U BEGINT

Wat is er inbegrepen

- Ø Derby X™
- Ø Stroomkabel
- Ø Garantiekaart
- Ø Gebruikershandleiding

Uitpakinstructies

Direct na ontvangst van een product moet u de doos voorzichtig uitpakken en de inhoud bekijken om te controleren of alle onderdelen aanwezig zijn en in goede conditie zijn ontvangen. Als er onderdelen beschadigd zijn door de verzending of tekenen van ruwe behandeling vertonen, laat dit dan onmiddellijk weten aan de vervoerder en bewaar het verpakkingsmateriaal voor inspectie. Bewaar het karton en alle verpakkingsmaterialen. Als er een product naar de fabriek teruggestuurd moet worden, is het belangrijk om het product in de oorspronkelijke fabrieksdoos en -verpakking te verzenden.

AC-stroom

Dit product heeft een automatisch schakelende voeding. Dit product werkt op spanning tussen 100 VAC en 240 VAC 50/60 Hz. Alle producten moeten direct vanaf een geschakeld circuit worden aangedreven en kunnen niet worden ingeschakeld vanaf een rheostat (variabele weerstand) of dimmercircuit, zelfs als de rheostat of het dimmerkanaal alleen wordt gebruikt voor een 0 tot 100%-schakelaar.



Sluit om onnodige slijtage te verhinderen en de levensduur te verlengen tijdens periodes van niet-gebruik het product via stroomonderbreker of de stekker volledig van stroom af.

Veiligheidsvoorschriften



Lees deze instructies zorgvuldig door, ze bevatten belangrijke informatie over de installatie, het gebruik en het onderhoud van dit product.

- Bewaar deze gebruikershandleiding voor toekomstige naslag. Als u het product verkoopt aan een andere gebruiker moet u ervoor zorgen dat zij dit instructieboekje ook ontvangen.
- Zorg er altijd voor dat u aansluit op de juiste spanning en dat de lijnspanning waar u op aansluit niet hoger is dan vermeld op de sticker of het achterpaneel van het product.
- Het product is alleen bedoeld voor gebruik binnenshuis! Om het risico op brand en schokken te vermijden mag u het product niet blootstellen aan regen of vocht. Controleer dat er tijdens gebruik geen ontvlambare materialen dichtbij het product staan.
- Het product moet op een locatie zijn geïnstalleerd met voldoende ventilatie, op ten minste 50 cm afstand van aangrenzende oppervlakken. Zorg ervoor dat de ventilatiesleuven nooit geblokkeerd worden.
- Ontkoppel altijd de stroombron vóór het plegen van onderhoud of het vervangen van de lamp of zekering en zorg dat u het vervangt met een zelfde lampbron.
- Maakt het product met een veiligheidsketting vast aan een bevestigingsmiddel.
- Draag het product nooit alleen aan zijn kop. Gebruik zijn draaghendels.
- De maximale omgevingstemperatuur (Ta) bedraagt 40 °C. Gebruik het product niet bij hogere temperaturen.
- Stop direct met het gebruik van het product in geval van ernstige gebruiksproblemen. Repareer het product nooit zelf. Reparaties die worden uitgevoerd door onopgeleide personen kunnen leiden tot schade of storingen. Neem contact op met het dichtstbijzijnde bevoegde technische hulpcentrum. Gebruik altijd hetzelfde type reserveonderdelen.
- Sluit het apparaat nooit aan op een dimmerpakket of regelbare weerstand.
- Zorg ervoor dat het stroomsnoer nooit knikt of beschadigd.
- Maak het nooit van het stopcontact los door aan het snoer te rukken of te trekken.
- Vermijd directe blootstelling van het oog aan de lichtbron als in werking is.
- Sluit om onnodige slijtage te verhinderen en de levensduur te verlengen tijdens periodes van niet-gebruik het product via stroomonderbreker of de stekker volledig van stroom af.

Let op!

Binnen het product bevinden zich geen onderdelen die door de gebruiker te repareren zijn. Open nooit de behuizing en probeer niet zelf reparaties uit te voeren. In het onwaarschijnlijke geval dat uw product een reparatie nodig heeft, kunt u contact opnemen met de technische dienst van Chauvet.

2. INLEIDING

Eigenschappen

- 8-kanaals DMX-512 LED derby-effect
- Verduistering/statisch/stroboscoop
- Individuele bediening van rode, groene en blauwe LED-lampen binnen elke cluster (6 in totaal)
- Ingebouwde automatische programma's via DMX
- Ingebouwde geluidsgeactiveerde programma's via master/slave of DMX
- Monteer meerdere producten samen met een verstelbare, optionele beugel (XBRACKET)
- Extra vermogensuitgang: max. 27 producten @ 120 V (zie handleiding voor details)

Samenvatting DMX-kanaal

Kanaal	Beschrijving
1	LED-cluster 1
2	LED-cluster 2
3	LED-cluster 3
4	LED-cluster 4
5	LED-cluster 5
6	LED-cluster 6
7	Stroboscoop
8	Automatische programma's

Productoverzicht

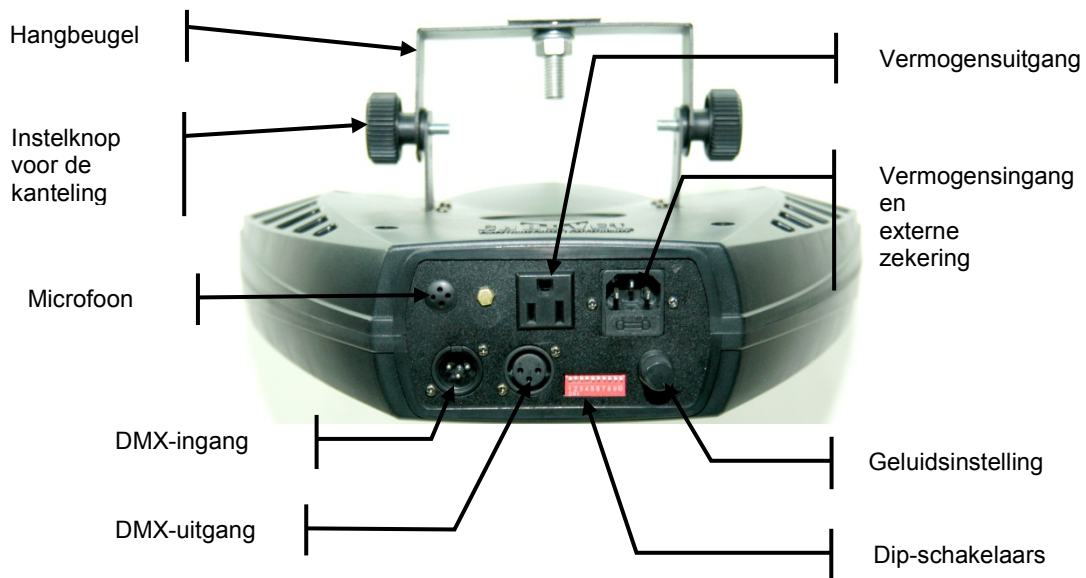

3. INSTELLING

Vervangen van de zekering



Trek de stekker uit het stopcontact voordat u een zekering vervangt en vervang het altijd met een zekering van hetzelfde type.



Wrik de zekeringhouder met een platte schroevendraaier uit zijn behuizing. Verwijder de beschadigde zekering uit de houder en vervang deze met een zekering van exact hetzelfde type. Plaats de zekeringhouder terug en steek de stekker weer in het stopcontact.

De zekering bevindt zich binnen dit compartiment. Verwijder het met een platte schroevendraaier.

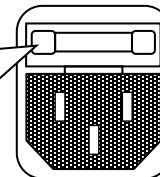

Koppeling van producten

U hebt een seriële gegevenskoppeling nodig om lichtshows met één of meer producten uit te voeren met een DMX-512 regelaar of om gesynchroniseerde shows uit te voeren op twee of meer producten die zijn ingesteld in een master/slave-bedieningsmodus. Het gecombineerde aantal kanalen dat nodig is voor alle producten op een seriële gegevenskoppeling bepaalt het aantal producten dat de gegevenskoppeling kan ondersteunen.

Belangrijk: De producten op een seriële gegevenskoppeling moeten in serie zijn verbonden, in een enkele lijn. Om te voldoen aan de EIA-485-norm, mogen niet meer dan 32 producten op één gegevenskoppeling worden aangesloten. Het verbinden van meer dan 32 producten op één seriële gegevenskoppeling zonder het gebruik van een DMX optisch geïsoleerde splitter kan leiden tot verslechtering van het digitale DMX-sigitaal.

Master/slave koppeling van producten

1. Sluit de (mannelijke) 3-pins stekkerzijde van de DMX-kabel aan op de uitgang (vrouwelijke) 3-pins stekker van het eerste product.
2. Sluit het kabeleinde vanuit het eerste product met een (vrouwelijke) 3-pins stekker aan op de ingangstekker van het volgende product van een (mannelijke) 3-pins stekker. Ga daarna verder met het aansluiten van de uitgang, zoals boven is vermeld, op de ingang van het volgende product enzovoorts.

Vaak vereist de instelling voor master-slave en losstaande bediening dat het eerste product in de keten voor dit doeleinde worden geïnitieerd via instellingen in het bedieningspaneel of DIP-schakelaars. Ten tweede kan het zijn dat de producten die volgen ook een slave-instelling vereisen. Raadpleeg de paragraaf "Bedieningsinstructies" in deze handleiding voor volledige instructies voor dit type opstelling en configuratie.

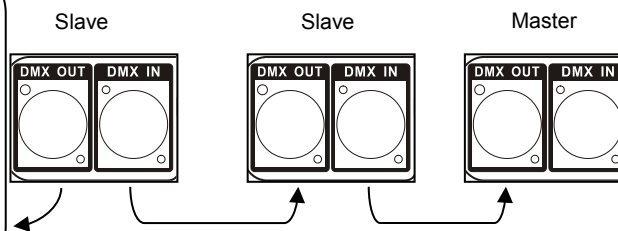

Montage

Oriëntatie

Dit product moet in een veilige positie worden gemonteerd, onder voorwaarde dat er voldoende ruimte voor ventilatie is.

Opbouw

Het is belangrijk om de ventilator of het ventilatiepad nooit te blokkeren. Monteer het product met een geschikte "C" of "O" type klem. Stel de hoek van het product af door beide knoppen los te maken en het product te kantelen. Na het vinden van de gewenste positie moet u beide knoppen opnieuw aandraaien.

- Bij het selecteren van de installatielocatie moet u rekening houden met de lampvervangings toegang en routineonderhoud.
- Er moeten altijd veiligheidskabels gebruikt worden.
- Monteer het product nooit op plekken waar het is blootgesteld aan regen, hoge vochtigheid, extreme temperatuurwisselingen en beperkte ventilatie.

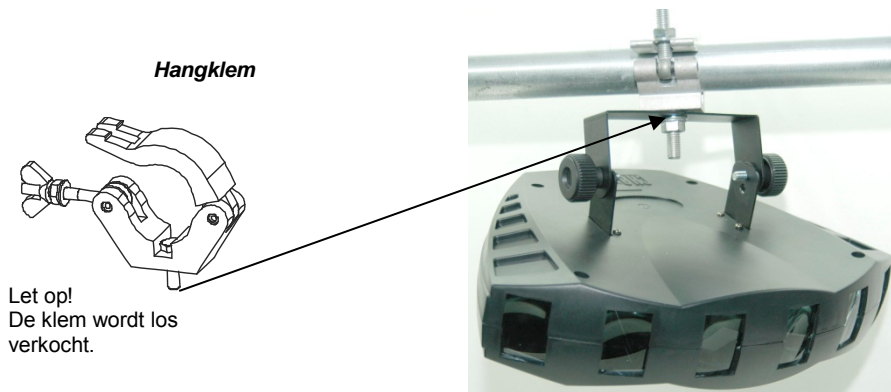

Stapelen

De Derby X™ kan “gestapeld” worden door meerdere producten en de optionele beugel (XBRACKET) te gebruiken. Deze beugel kan besteld worden bij Chauvet.

De beugelset wordt verzonden als 2 stuks beugels (hieronder afgebeeld) en bevat 4 schroeven om het aan de onderzijde van het product te bevestigen.

Let op: Wanneer u deze beugel installeert moet u de ringen en de beugelschroefknop gebruiken om het ene product aan het andere te bevestigen.

Let op: Er kunnen maximaal 4 producten gestapeld worden.

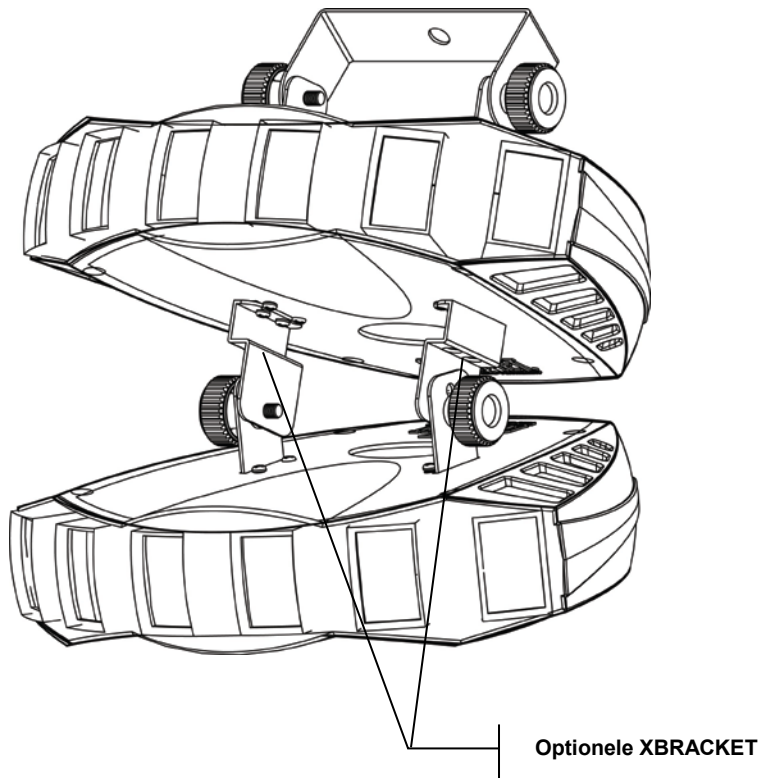

4. Gebruiksaanwijzingen

Losstaande modus (geluidsactief):

Deze modus maakt mogelijk dat een enkel product loopt op de beat van de muziek of het product wisselt automatisch naar de automatische modus.

- 1) Stel de positie van de dipschakelaars in naar de stand **Off**.

Modus	Dipschakelaars
Geluidsactief	10 = uit

- 2) Het product reageert met de interne microfoon in de geluidsactieve modus op lage muziekfrequenties.
- 3) Gebruik de audiogevoeligheidsknop op de achterzijde van het product om het product in de geluidsactieve modus meer of minder gevoelig te maken. Het met de klok mee draaien van de knop verlaagt de gevoeligheid; het tegen de klok in draaien van de knop verhoogt de gevoeligheid.

Master/slave-mode (mastergeluid):

Deze modus maakt het voor u mogelijk om 32 producten samen te koppelen zonder een regelaar.

- 1) Gebruik standaard DMX-kabels om uw producten in serie te koppelen via de DMX-stekker op de achterzijde van de producten. Voor langere kabellopen raden we aan om een afsluiter te gebruiken bij het laatste product. Voor meer informatie over afsluiters moet u kijken op pagina 7.
- 2) Kies een product dat functioneert als de master. Schakel de dipschakelaars naar de masterpositie op het product. Het product moet het eerste product in de lijn zijn. Daarna koppelt u de producten simpelweg aan elkaar met een DMX-kabel.

Modus	Dipschakelaars
Mastergeluid	10 = uit

- 3) Schakel de slave-positie in op de slave-producten en ze zullen hetzelfde reageren als de master.

Modus	Dipschakelaars
Slave	1 = aan, 10 = aan

DMX-modus

Als u onbekend bent met DMX, download dan de DMX basishandleiding van de website van www.chauvetlighting.com.

- 1) Stel de dipschakelaars in naar DMX-modus.

Modus	Dipschakelaars
DMX	10 = aan

- 2) Sluit een DMX-regelaar op het product aan.
- 3) Stel het startadres in volgens de standaard binaire code.

DMX-kanaalwaarden

Kanaal	Waarde	Functie
1		Clusterbediening
	000 ó 010	Geen functie
2	011 ó 045	Rood
3	046 ó 080	Groen
	081 ó 115	Blauw
4	116 ó 150	Rood/groen
5	151 ó 185	Rood/blauw
	186 ó 220	Groen/blauw
6	221 ó 255	Rood/groen/blauw
7		Stroboscoop
	000 ó 010	Geen functie
	011 ó 255	Stroboscoop 0–100%
8		Automatische snelheid
	000 ó 010	Geen functie
	011 ó 024	Auto 1
	025 ó 038	Auto 2
	039 ó 052	Auto 3
	053 ó 066	Auto 4
	067 ó 080	Auto 5
	081 ó 094	Auto 6
	095 ó 108	Auto 7
	109 ó 122	Auto 8
	123 ó 136	Auto 9
	137 ó 150	Auto 10
	151 ó 164	Auto 11
	165 ó 178	Auto 12
	179 ó 192	Auto 13
	193 ó 206	Auto 14
	207 ó 220	Auto 15
	221 ó 250	Auto 16
	251 ó 255	Audiotrigger

Instellen van het startadres

Stel het startadres in met de groep DIP-schakelaars die zich meestal op de onderzijde van het product bevinden. Elke dip-schakelaar heeft een overeenkomende waarde. Het optellen van de waarde van elke schakelaar in de AAN-stand geeft het startadres. Het uitzoeken welke schakelaars AAN moet worden geschakeld, gegeven een specifiek startadres, kan worden bereikt door te bepalen welke schakelaarwaarden optellen tot de adreswaarde en door deze schakelaars in te schakelen. Doe dit op de volgende wijze:

- 1) Bepaal de schakelaar met de grootste waarde die lager is dan het startadres. Zet deze schakelaar aan.
- 2) Trek de waarde van de schakelaar die u net hebt omgezet af van het startadresnummer.
- 3) Bepaal de schakelaar met de grootste waarde die lager is dan het resultaat van de vorige aftrekking. Zet deze schakelaar aan.
- 4) Trek de waarde van de schakelaar die u net hebt omgezet af van het resultaat van de vorige aftrekking.
- 5) Herhaal stappen drie en vier totdat u nul overhoudt.

Voorbeeld startadres

<p>Adres 10</p> <p>Schakelaar # 4 = 8 Schakelaar # 2 = 2 Totaal = 10</p>	<p>256 128 64 32 16 8 4 2 1</p> <p>9 8 7 6 5 4 3 2 1</p>																				
<p>Adres 24</p> <p>Schakelaar # 5 = 16 Schakelaar # 4 = 8 Totaal = 24</p>	<p>256 128 64 32 16 8 4 2 1</p> <p>9 8 7 6 5 4 3 2 1</p>																				
<p>Oplossen van het adres met simpele rekensommen.</p> <p>Adres 233</p>	<p>233 - (128) = 105, Schakel DIP # 8 in 105 - (64) = 41, Schakel DIP # 7 in 41 - (32) = 9, Schakel DIP # 6 in 9 - (8) = 1, Schakel DIP # 4 in 1 - (1) = 0, Schakel DIP # 1 in</p> <table border="1" style="margin-left: auto; margin-right: auto;"> <thead> <tr> <th>DIP-SCHAKELAAR</th> <th>(DMX-WAARDE)</th> </tr> </thead> <tbody> <tr><td>1</td><td>1</td></tr> <tr><td>2</td><td>2</td></tr> <tr><td>3</td><td>4</td></tr> <tr><td>4</td><td>8</td></tr> <tr><td>5</td><td>16</td></tr> <tr><td>6</td><td>32</td></tr> <tr><td>7</td><td>64</td></tr> <tr><td>8</td><td>128</td></tr> <tr><td>9</td><td>256</td></tr> </tbody> </table>	DIP-SCHAKELAAR	(DMX-WAARDE)	1	1	2	2	3	4	4	8	5	16	6	32	7	64	8	128	9	256
DIP-SCHAKELAAR	(DMX-WAARDE)																				
1	1																				
2	2																				
3	4																				
4	8																				
5	16																				
6	32																				
7	64																				
8	128																				
9	256																				

Beknopt referentiediagram DMX

Beknopt referentiediagram DMX-adres

					DIP-schakelaarpositie																		
DMX DIP-SCHAKELAARSET					#9	0	0	0	0	0	0	0	0	0	1	1	1	1	1	1	1	1	
0=UIT					#8	0	0	0	0	1	1	1	1	0	0	0	0	1	1	1	1		
1=AAN					#7	0	0	1	1	0	0	1	1	0	0	1	1	0	0	1	1		
X=UIT of AAN					#6	0	1	0	1	0	1	0	1	0	1	0	1	0	1	0	1	0	1
#1	#2	#3	#4	#5																			
0	0	0	0	0		32	64	96	128	160	192	224	256	288	320	352	384	416	448	480			
1	0	0	0	0	1	33	65	97	129	161	193	225	257	289	321	353	385	417	449	481			
0	1	0	0	0	2	34	66	98	130	162	194	226	258	290	322	354	386	418	450	482			
1	1	0	0	0	3	35	67	99	131	163	195	227	259	291	323	355	387	419	451	483			
0	0	1	0	0	4	36	68	100	132	164	196	228	260	292	324	356	388	420	452	484			
1	0	1	0	0	5	37	69	101	133	165	197	229	261	293	325	357	389	421	453	485			
0	1	1	0	0	6	38	70	102	134	166	198	230	262	294	326	358	390	422	454	486			
1	1	1	0	0	7	39	71	103	135	167	199	231	263	295	327	359	391	423	455	487			
0	0	0	1	0	8	40	72	104	136	168	200	232	264	296	328	360	392	424	456	488			
1	0	0	1	0	9	41	73	105	137	169	201	233	265	297	329	361	393	425	457	489			
0	1	0	1	0	10	42	74	106	138	170	202	234	266	298	330	362	394	426	458	490			
1	1	0	1	0	11	43	75	107	139	171	203	235	267	299	331	363	395	427	459	491			
0	0	1	1	0	12	44	76	108	140	172	204	236	268	300	332	364	396	428	460	492			
1	0	1	1	0	13	45	77	109	141	173	205	237	269	301	333	365	397	429	461	493			
0	1	1	1	0	14	46	78	110	142	174	206	238	270	302	334	366	398	430	462	494			
1	1	1	1	0	15	47	79	111	143	175	207	239	271	303	335	367	399	431	463	495			
0	0	0	0	1	16	48	80	112	144	176	208	240	272	304	336	368	400	432	464	496			
1	0	0	0	1	17	49	81	113	145	177	209	241	273	305	337	369	401	433	465	497			
0	1	0	0	1	18	50	82	114	146	178	210	242	274	306	338	370	402	434	466	498			
1	1	0	0	1	19	51	83	115	147	179	211	243	275	307	339	371	403	435	467	499			
0	0	1	0	1	20	52	84	116	148	180	212	244	276	308	340	372	404	436	468	500			
1	0	1	0	1	21	53	85	117	149	181	213	245	277	309	341	373	405	437	469	501			
0	1	1	0	1	22	54	86	118	150	182	214	246	278	310	342	374	406	438	470	502			
1	1	1	0	1	23	55	87	119	151	183	215	247	279	311	343	375	407	439	471	503			
0	0	0	1	1	24	56	88	120	152	184	216	248	280	312	344	376	408	440	472	504			
1	0	0	1	1	25	57	89	121	153	185	217	249	281	313	345	377	409	441	473	505			
0	1	0	1	1	26	58	90	122	154	186	218	250	282	314	346	378	410	442	474	506			
1	1	0	1	1	27	59	91	123	155	187	219	251	283	315	347	379	411	443	475	507			
0	0	1	1	1	28	60	92	124	156	188	220	252	284	316	348	380	412	444	476	508			
1	0	1	1	1	29	61	93	125	157	189	221	253	285	317	349	381	413	445	477	509			
0	1	1	1	1	30	62	94	126	158	190	222	254	286	318	350	382	414	446	478	510			
1	1	1	1	1	31	63	95	127	159	191	223	255	287	319	351	383	415	447	479	511			

Dip-schakelaarpositie

DMX-adres

Gids voor probleemoplossing

Probleem	Mogelijke oplossing
1 of meer LED-lampjes branden niet	Reinig het product regelmatig om een storing te vermijden. Dit product wordt gekoeld middels convectie, wat betekent dat het oppervlak alleen goed kan koelen wanneer het schoon is en vrij van vuil.
	Het kan zijn dat er LED-lampjes defect zijn, wat leidt tot een open circuit. In dit geval moet alle rode, groene of blauwe lampjes in een enkele module niet langer branden. Dit betekent niet dat alle LED-lampjes defect zijn, maar dat het circuit in serie is bedraad.
	Het kan zijn dat er LED-lampjes defect zijn, wat leidt tot een kortsluiting. In dit geval zal alleen het enkele LED-lampje die defect is niet langer functioneren. Dit betekent niet dat alle LED-lampjes defect zijn, maar dat het circuit in serie is bedraad.
	<i>Let op: In het geval van een LED-storing, mag een vervangende LED PCB-module direct worden besteld bij Chauvet Onderdeelnr.: P222-DERBYX</i>
1 of meer LED-lampen produceren een zeer lage opbrengst	Controleer dat de lensmodule goed is geïnstalleerd. Als de lensmodule niet goed is uitgelijnd over de LED-lampen, dan zal het niet volledig projecteren <i>-Zie de paragraaf over Installatie van de lensmodule</i>
	<i>Let op: In het geval van een LED-storing, mag een vervangende LED PCB-module direct worden besteld bij Chauvet Onderdeelnr.: P222-DERBYX</i>
Aardlekschakelaar/zekering blijft doorbranden	Controleer de totale belasting op het elektrische circuit
	Controleer op een kortsluiting in de elektrisch bedrading: intern en/of extern
Apparaat heeft geen stroom	Controleer de zekering van het apparaat (intern)
	Controleer of er stroom is op het stroomnet
	<i>Let op: In het geval van een storing met de automatisch schakelende transformator, kan het product worden opgestuurd voor reparatie; er kan bij Chauvet echter direct een vervangend onderdeel besteld worden Part#: P140-DERBYX</i>
Het product reageert niet op DMX	Controleer de instellingen van het bedieningspaneel op de juiste adressering
	Controleer de DMX-kabels
	Controleer de polariteitsschakelaarinstellingen op de regelaar
	Controleer de kabelaansluitingen
	Bel een onderhoudsmonteur
	Zie pagina #10 voor de juiste instellingen om te werken in DMX-modus
	<i>Let op: In het geval van een Master PCB-storing, mag een vervangende PCB direct worden besteld bij Chauvet Onderdeelnr.: P172-DERBYX</i>
Signaalverlies	Gebruik alleen DMX-kabels
	Installeer de afsluiter
	Let op: Houd DMX-kabels gescheiden van stroomkabels of verduisterde lampen
Probleem met losstaande werking	Zie pagina 8 en 10 voor informatie over de juiste instellingen en verbindingen

Als u nog steeds problemen ervaart na het proberen van bovenstaande oplossingen, kunt u contact opnemen met de technische ondersteuningsdienst van Chauvet bij de locatie op de volgende pagina.

5. BIJLAGE

Algemeen onderhoud

Voor het behoud van optimale prestaties en om slijtage te minimaliseren, moeten producten regelmatig gereinigd worden. Het gebruik en de omgeving zijn factoren die bijdragen aan het bepalen van de frequentie. Als vuistregel moeten de producten tweemaal per maand gereinigd worden. De ophoping van stof verlaagt de lichtemissieprestaties en kan oververhitting veroorzaken. Dit kan leiden tot een kortere levensduur van de lamp en verhoogde mechanische slijtage. Zorg ervoor dat u het product uitschakelt vóór het plegen van onderhoud.

Haal het product van de stroom. Gebruik een stofzuiger of luchtcompressor en een zachte borstel om opgehoopt stof van de externe ventilatiegaten en interne componenten te verwijderen. Reinig, wanneer het product is afgekoeld, alle glasoppervlakken met een milde oplossing van glasreiniger of isopropylalcohol en een zachte pluivrije katoenen doek of een brillendoekje. Pas de schoonmaakoplossing toe op het textiel of doekje en veeg het vuil en roet naar de buitenzijde van de lens. Poets het de optische oppervlakken voorzichtig totdat het vrij is van waas en pluïesjes.

De reiniging van interne en externe optische lenzen en/of spiegels moet periodiek worden uitgevoerd om de lichtuitvoer te optimaliseren. De reinigingsfrequentie hangt af van de omgeving waarin het product werkt: vochtige, rokerige of bijzonder vuile omgevingen kunnen zorgen voor grotere opbouw van vuil op de optische elementen van het product. Reinigen met een zachte doek, met normale glasreinigingsvloeistof. - Droog de onderdelen voorzichtig. - Reinig de externe optische elementen ten minste elke 20 dagen. Reinig de interne optische elementen ten minste elke 30/60 dagen.

Retourprocedure

Geretourneerde producten moeten gefrankeerd en in de oorspronkelijke verpakking worden verzonden; er worden geen telefoon-tags uitgegeven. De verpakking moet duidelijk zijn gelabeld met een retouropdracht-formulierenummer (RMA-nummer). Producten die worden geretourneerd zonder een RMA-nummer zullen geweigerd worden. Bel Chauvet op en vraag vóór verzending van het product om een RMA-nummer. Zorg dat u het modelnummer, serienummer en een korte beschrijving van de retouroorzaak bij de hand hebt. Zorg ervoor dat u het product goed inpakt; alle verzendschade die resulteert uit onvoldoende verpakking is de verantwoordelijkheid van de gebruiker. CHAUVET® behoudt zich het recht voor om (het) geretourneerde product(en) naar eigen inzicht te repareren of te vervangen. Als een suggestie wordt een FedEx-verpakking of dubbele dozen aanbevolen.

Let op: Als u een RMA-nummer hebt gekregen, meld dan de volgende informatie op een stukje papier binnen de doos:

- 1) Uw naam
- 2) Uw adres:
- 3) Uw telefoonnummer
- 4) Het RMA-nr
- 5) Een korte beschrijving van de symptomen

Claims

Schade die wordt opgelopen tijdens verzending is de verantwoordelijkheid van de vervoerder; daarom moet de schade na ontvangst van de producten bij de vervoerder worden gemeld. Het is de verantwoordelijkheid van de klant om de vervoerder op de hoogte te stellen en claims in te dienen wanneer een product is beschadigd door verzending. Elke andere claim voor artikelen zoals missende componenten/onderdelen, schade die niet is gerelateerd aan verzending en verborgen schade, moet worden gemeld binnen zeven (7) dagen na ontvangst van de producten.

Technische Specificaties

GEWICHT EN AFMETINGEN

Lengte	302 mm
Breedte	382 mm
Hoogte	187 mm
Gewicht	1,8 kg

VERMOGEN

Automatisch schakelende voeding	100-240 V AC 50/60 Hz
Zekering	F1A 250 V
Stroomverbruik	24W (0,2A) max bij 120 V
Ingangsstroom	(0,2A) bij 120 V
Vermogensuitgang	27 producten max bij 120 V

LICHTBRON

LED	90 (30 rood, 30 groen, 30 blauw) 100.000 uur
-----------	--

FOTO-OPTISCH

Dekkingsbereik	96°
----------------------	-----

THERMISCH

Maximale omgevingstemperatuur	40 °C
-------------------------------------	-------

BEDIENING EN PROGRAMMERING

Gegevensingang	vergrendelende 3-pin XLR mannelijke houder
Gegevensuitgang	vergrendelende 3-pin XLR vrouwelijke houder
Configuratie van de gegevenspen	pin 1 afgeschermd, pin 2 (-), pin 3 (+)
Protocollen	DMX-512 USITT
DMX-kanalen	8

BESTELINFORMATIE

Derby X™ DERBYX
Optionele beugel XBRACKET

GARANTIE-INFORMATIE

Garantie 2-jarige beperkte garantie

Contact Us WORLD HEADQUARTERS - Chauvet

General Information

Address: 5200 NW 108th Avenue
Sunrise, FL 33351
Voice: (954) 577-4455
Fax: (954) 929-5560
Toll free: (800) 762-1084

Technical Support

Voice: (954) 577-4455 (Press 4)
Fax: (954) 756-8015
Email: tech@chauvetlighting.com

World Wide Web www.chauvetlighting.com

UNITED KINGDOM AND IRELAND - Chauvet Europe Ltd.

General Information

Address: Unit 1C
Brookhill Road Industrial Estate
Pinxton, Nottingham, UK
NG16 6NT
Voice: +44 (0)1773 511115
Fax: +44 (0)1773 511110

Technical Support

Email: uktech@chauvetlighting.com

World Wide Web www.chauvetlighting.co.uk

MEXICO - Chauvet Mexico

General Information

Address: Av. Santa Ana 30
Parque Industrial Lerma
Lerma, Mexico C.P. 52000
Voice: +52 (728) 285-5000

Technical Support

Email: servicio@chauvet.com.mx

World Wide Web www.chauvet.com.mx

CHAUVET EUROPE - Chauvet Europe BVBA

General Information

Address: Stokstraat 18
9770 Kruishoutem
Belgium
Voice: +32 9 388 93 97

Technical Support

Email: Eutech@chauvetlighting.eu

World Wide Web www.chauvetlighting.eu

Outside the U.S., United Kingdom, Ireland, Mexico, or Benelux, contact the dealer of record. Follow their instructions to request support or to return a product. Visit our website for contact details.