

Duo Moon

Quick Reference Guide

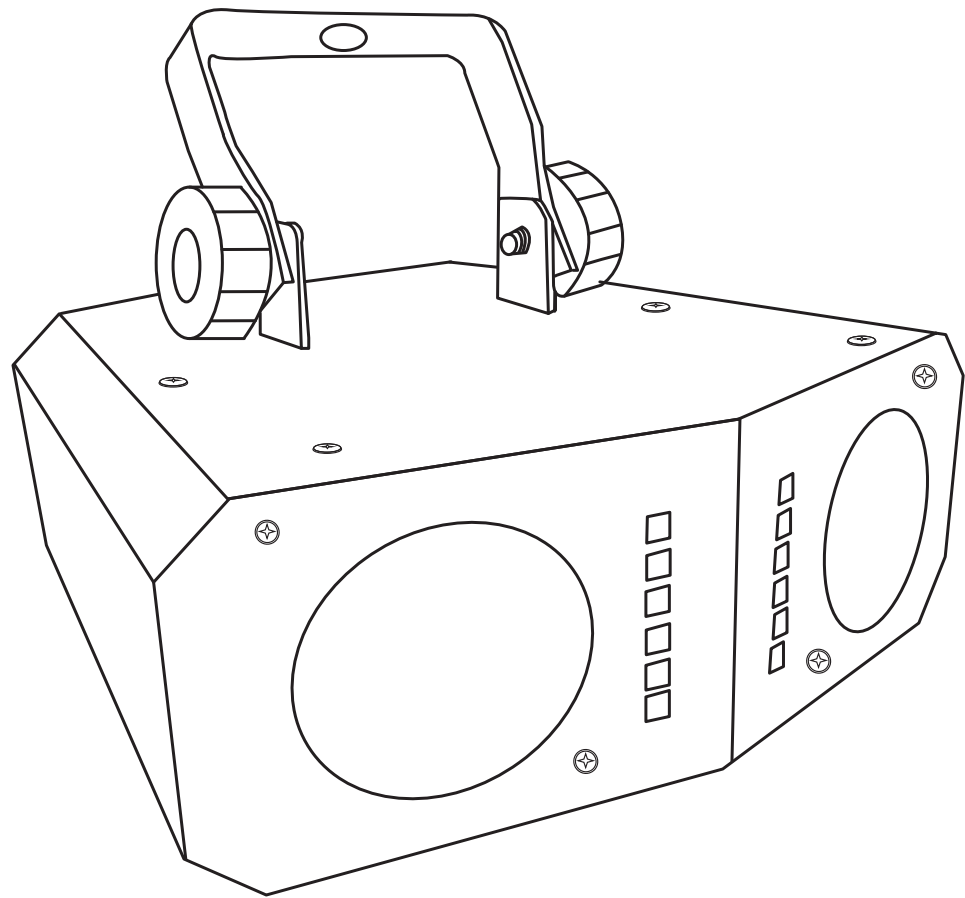

CHAUVET

About This Guide

The Duo Moon Quick Reference Guide (QRG) has basic product information such as mounting. Download the User Manual from www.chauvetdj.com for more details.

Disclaimer

The information and specifications contained in this QRG are subject to change without notice.

Safety Notes

These Safety Notes include important information about installation, use, and maintenance.



- This product is not intended for permanent installation.
- ONLY connect this product to a grounded and protected circuit.
- DISCONNECT from power before cleaning or replacing the fuse.
- DO NOT look at the light source when the product is on.
- Make sure the power cord is not crimped or damaged.
- Never disconnect this product from power by pulling on the cord.
- When mounting this product overhead, ALWAYS use a safety cable.
- DO NOT allow flammable materials close to the product when it is operating.
- DO NOT touch the product's housing when it is on because it will be hot.



- The voltage of the outlet to which you are connecting this product must be within the range stated on the decal or rear panel of the product.
- This product is for indoor use only! (IP20) To prevent risk of fire or shock, do not expose this product to rain or moisture.
- Always mount this product in a location with adequate ventilation, at least 20 in (50 cm) from adjacent surfaces.
- Never connect this product to a dimmer or rheostat.
- Replace the fuse with the same type and rating.
- Never carry the product by the power cord. Use only the handle to carry this product.
- The maximum ambient temperature is 104 °F (40 °C). Do not operate this product at higher temperatures.
- In the event of a serious operating problem, stop using immediately.
- DO NOT open this product. It contains no user-serviceable parts.
- To eliminate unnecessary wear and improve its lifespan, during periods of non-use completely disconnect the product from power via breaker or by unplugging it.

Contact

Outside the U.S., United Kingdom, Ireland, Mexico, or Benelux, contact your distributor to request support or return a product. Visit www.chauvetdj.com for contact information.

What is Included

- Duo Moon
- Warranty Card
- Quick Reference Guide

To Begin

Unpack your Duo Moon and make sure you have received all parts in good condition. If the box or contents appear damaged, notify the carrier immediately, not Chauvet.

Product Overview

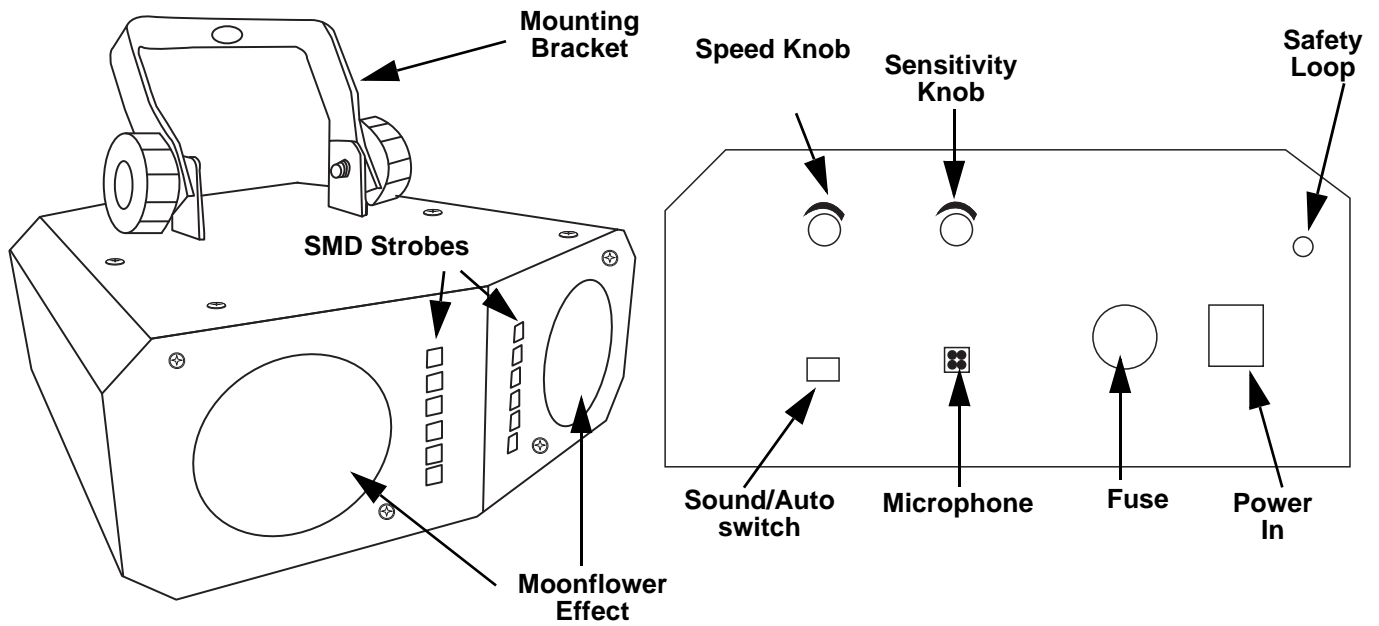

AC Power

This product has an auto-ranging power supply that works with an input voltage range of 100 to 240 VAC, 50/60 Hz.



To eliminate wear and improve its lifespan, during periods of non-use completely disconnect the product from power via breaker or by unplugging it.

Power Linking

For the maximum number of Duo Moon products that you can power link at each voltage, see the User Manual or the sticker on the product.

Fuse Replacement

1. Disconnect the product from power.
2. With a flat-head screwdriver, unscrew the fuse holder cap from the housing.
3. Remove the blown fuse.
4. Replace with a fuse of the same type and rating.
5. Screw the fuse holder cap back in place and reconnect power.

Mounting

Before mounting this product, read the [Safety Notes](#).

Mounting Diagram

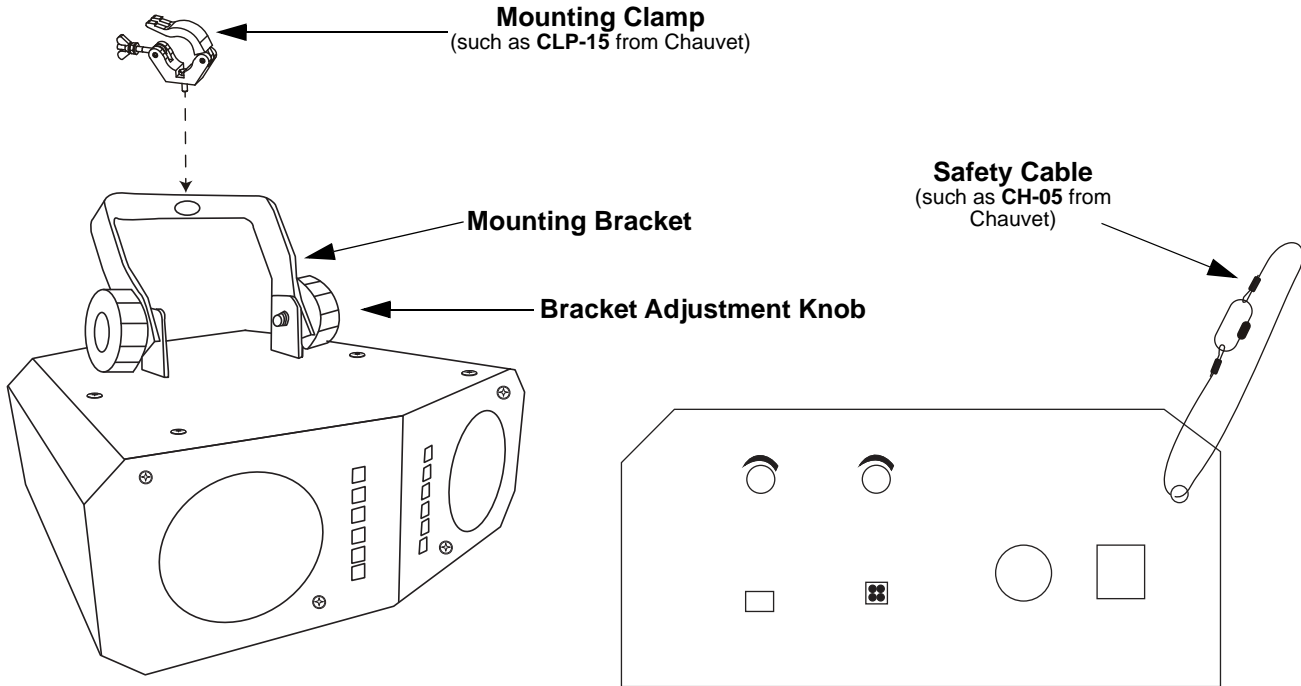

Control Panel Description

KNOB/SWITCH	FUNCTION
< SENSITIVITY >	Adjusts the sensitivity of the Sound mode (low to high)
< SPEED >	Sets auto program speed (slow to fast)
< SOUND/AUTO >	Sets the product to Sound-Active mode or Auto Mode.

Technical Specifications

Dimensions and Weight

LENGTH	WIDTH	HEIGHT	WEIGHT
7.3 in (185 mm)	7.5 in (190 mm)	6.7 in (170 mm)	2.2 lb (1 kg)

Note: Dimensions in inches rounded to the nearest decimal digit.

Power

POWER SUPPLY TYPE	RANGE	VOLTAGE SELECTION
Switching (internal)	100–240 VAC, 50/60 Hz	Auto-Ranging
PARAMETER	120 V, 60 HZ	230 V, 50 HZ
Consumption	5 W	5 W
Operating current	1 mA	1 mA
POWER I/O	US/CANADA	UK/WORLDWIDE
Fixed Power Cord	Edison (US)	Local Plug

Light Source

TYPE	COLOR	QUANTITY	POWER	CURRENT	LIFESPAN
LED	Red	24	1 W	2 mA	50,000 hours
LED	Green	18	1 W	2 mA	50,000 hours
LED	Blue	12	1 W	2 mA	50,000 hours
SMD LED	White	12	1 W	2 mA	50,000 hours

Photometrics

PARAMETER	
Coverage Angle	52°
Strobe Speed	0 to 50 Hz

Thermal

MAXIMUM EXTERNAL TEMP.	COOLING
104 °F (40 °C)	Convection

Ordering

PRODUCT	ITEM CODE	UPC NUMBER
Duo Moon	07051421	781462217693

Acerca de esta guía

La Guía de referencia rápida (GRR) del Duo Moon contiene información básica sobre el producto, como montaje, opciones de menú y valores DMX. Descargue el manual de usuario de www.chauvetdj.com para una información más detallada.

Exención de responsabilidad

La información y especificaciones contenidas en esta GRR están sujetas a cambio sin previo aviso.

Notas de seguridad

Estas notas de seguridad incluyen información importante sobre el montaje, uso y mantenimiento.



- Este producto no está concebido para una instalación permanente.
- Conecte este producto SOLO a un circuito con toma de tierra y protegido.
- Desconecte siempre de la alimentación antes de la limpieza o sustitución del fusible.
- NO mire a la fuente de luz cuando el producto esté encendido.
- Asegúrese de que el cable de alimentación no está retorcido ni estropeado.
- Nunca desconecte este producto de la alimentación tirando del cable.
- Cuando monte este producto en alto, use un cable de seguridad.
- NO permita la presencia de materiales inflamables cerca de la unidad cuando esté en funcionamiento.
- NO toque este producto cuando esté en funcionamiento, pues podría estar caliente.
- La tensión del enchufe al que conecte este producto ha de estar en el rango establecido en el grabado o en el panel posterior del producto.
- ¡Este producto es para uso en interiores solamente! (IP20) Para evitar riesgos de incendio o descarga, no exponga este producto a la lluvia o la humedad.
- Monte siempre este producto en una ubicación con ventilación adecuada, al menos a 20 in (50 cm) de superficies adyacentes.



- Nunca conecte este producto a un atenuador o reostato.
- Sustituya el fusible con uno del mismo tipo y categoría.
- Use SOLAMENTE los soportes de colgar/montar o las asas para mover este producto.
- La temperatura ambiente máxima es de 104 °F (40 °C). No haga funcionar este producto a temperaturas más altas.
- En caso de un problema grave de funcionamiento, deje de usarlo inmediatamente.
- NO abra este producto. No contiene piezas reparables por el usuario.
- Para evitar un desgaste innecesario y alargar su vida útil, desconecte completamente el producto mediante el interruptor o desenchufándolo durante periodos en que no se use.

Contacto

Fuera de EE. UU., Reino Unido, Irlanda, México o Benelux póngase en contacto con su distribuidor para solicitar asistencia o devolver un producto. Visite www.chauvetdj.com para información de contacto.

Qué va incluido

- Duo Moon
- Tarjeta de garantía
- Guía de referencia rápida

Para empezar

Desembale su Duo Moon y asegúrese de que ha recibido todas las partes en buen estado. Si la caja o los componentes parecen dañados, notifíquese lo inmediatamente al transportista, no a Chauvet.

Visión general del producto

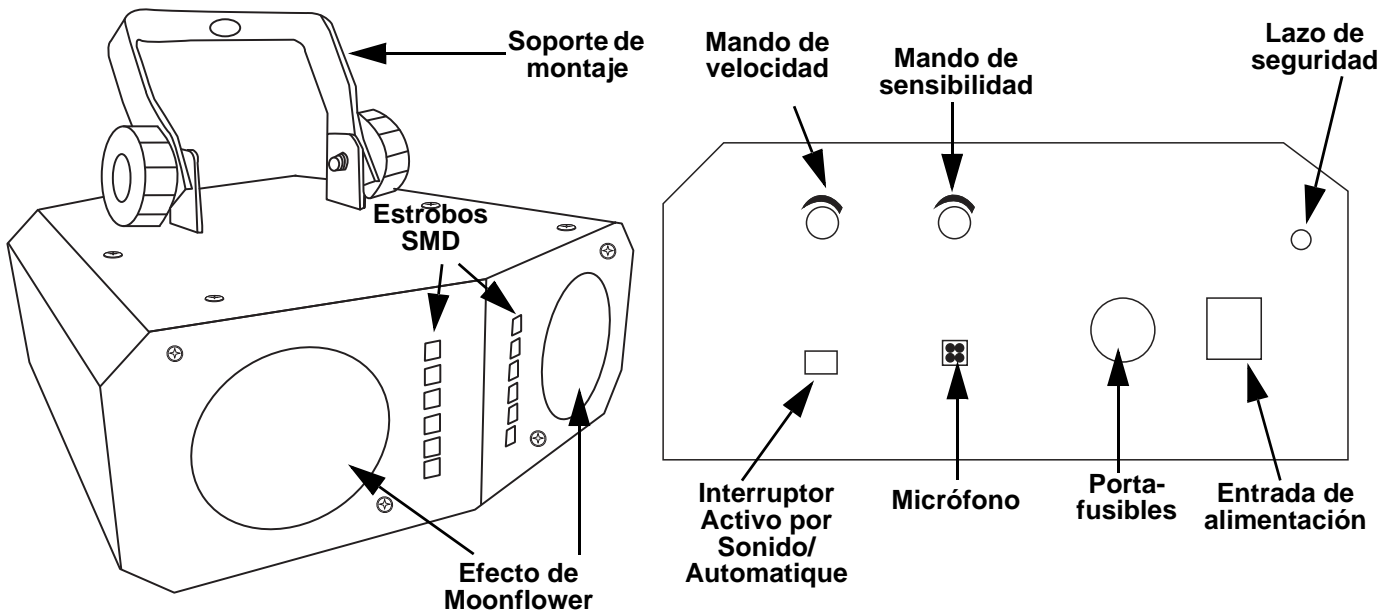

Corriente alterna

Este producto tiene una fuente de alimentación con detección automática que puede funcionar con un rango de tensión de entrada de 100–240 VCA, 50/60 Hz.



Para evitar un desgaste innecesario y alargar su vida útil, desconecte completamente el producto mediante el interruptor o desenchufándolo durante periodos en que no se use.

Alimentación en cadena

Para ver el máximo número de Duo Moon que se pueden alimentar en cadena a 120 V o a 240 V, consulte el Manual de usuario o la etiqueta del producto.

Sustitución del fusible

1. Desconecte el producto de la alimentación.
2. Con un destornillador de punta plana desatornille la tapa del portafusibles de la carcasa.
3. Quite el fusible fundido.
4. Sustitúyalo con un fusible del mismo tipo y categoría.
5. Vuelva a atornillar la tapa del portafusibles en su sitio y conecte de nuevo la alimentación.

Montaje

Antes de montar este producto, lea las [Notas de seguridad](#).

Diagrama de montaje

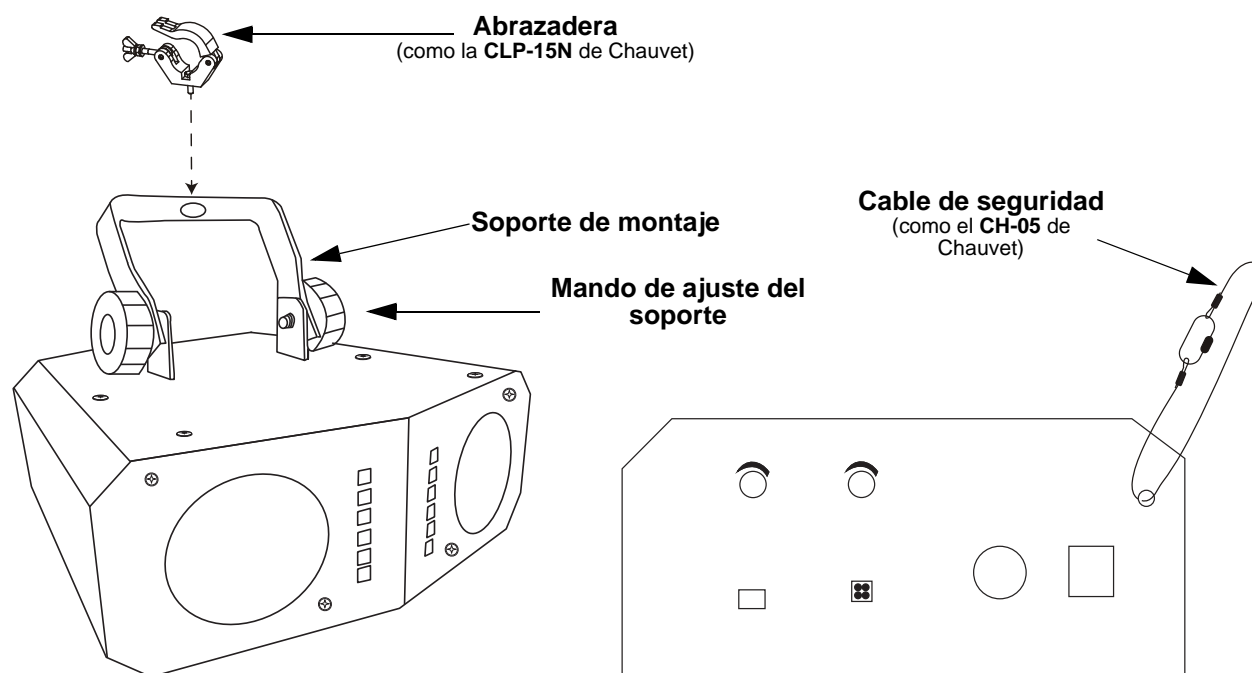

Descripción del panel de control

KNOB/ CONMUTADOR	FUNCTION
<SENSITIVITY>	Configura el modo Activo por Sonido (rápido a lento)
<SPEED>	Ajusta la velocidad de los programas automáticos (rápido a lento)
<SOUND/AUTO >	Selecciona el modo Activo por Sonido o Programas Automáticos.

Especificaciones Técnicas

Dimensiones y Peso

LONGITUD	ANCHURA	ALTURA	PESO
7,3 in (185 mm)	7,5 in (190 mm)	6,7 in (170 mm)	2,2 lb (1 kg)

Nota: Las dimensiones en pulgadas están redondeadas al dígito decimal más próximo.

Alimentación

TIPO DE FUENTE DE ALIMENTACIÓN	RANGO	SELECCIÓN DE TENSIÓN
Conmutación (interna)	100–240 VCA, 50/60 Hz	Detección automática (autorango)
PARÁMETRO	120 V, 60 HZ	230 V, 50 HZ
Consumo	5 W	5 W
Corriente de funcionamiento	1 mA	1 mA
E/S ALIMENTACIÓN	US/CANADÁ	UK/MUNDIAL
Cable de alimentación fijo	Edison (EE. UU.)	Enchufe local

Fuente de luz

TIPO	COLOR	CANTIDAD	ALIMENTACIÓN	INTENSIDAD	DURACIÓN
LED	Rojo	24	1 W	2 mA	50.000 horas
LED	Verde	18	1 W	2 mA	50.000 horas
LED	Azul	12	1 W	2 mA	50.000 horas

TIPO	COLOR	CANTIDAD	ALIMENTACIÓN	INTENSIDAD	DURACIÓN
LED	Blanco	12	1 W	2 mA	50.000 horas

Fotometría**PARÁMETRO**

Ángulo de cobertura	52°
Frecuencia de estroboscopio	0 a 50 Hz

Térmicas**TEMP. EXTERNA MÁXIMA**

104 °F (40 °C)

REFRIGERACIÓN

Convección

Pedidos**NOMBRE DE PRODUCTO**

Duo Moon

CÓDIGO DE ARTÍCULO

07051421

NÚMERO UPC

781462217693

Enlace DMX

El Duo Moon puede funcionar con un controlador DMX cuando se enlaza por conexiones serie DMX. Las instrucciones para conectar y configurar este producto para funcionamiento DMX están en el Manual de usuario. Si no está familiarizado con DMX, descargue el Manual DMX de www.chauvetdj.com.

Dirección de inicio

Para asegurarse acceso total a todos los canales en cada modo DMX, la dirección DMX más recomendable es **504**.

Conexión Maestro/Esclavo

El Duo Moon usa la conexión de datos DMX para su modo Maestro/Esclavo. Las instrucciones para conectar y configurar este producto para funcionamiento Maestro/Esclavo están en el Manual de usuario.

A propos de ce manuel

Le Manuel de Référence (MR) du Duo Moon reprend des informations de base sur cet appareil notamment en matière de montage, d'options de menu et de valeurs DMX. Veuillez télécharger le manuel d'utilisation à partir du site internet www.chauvetdj.com pour plus de détails.

Clause de non Responsabilité

Les informations et caractéristiques contenues dans ce MR sont sujettes à modification sans préavis.

Consignes de Sécurité

Ces consignes de sécurité contiennent des informations importantes en matière d'installation, d'utilisation et d'entretien.



- Cet appareil n'est pas adapté pour une installation permanente.
- Cet appareil DOIT être relié à un circuit mis à la terre et protégé.
- Toujours débrancher l'appareil de la source d'alimentation avant de le nettoyer ou de remplacer son fusible.
- NE PAS exposer directement les yeux à la source de lumière lorsque le produit est allumé.
- Veillez à ce que le cordon d'alimentation ne soit jamais pincé ou endommagé.
- Ne débranchez jamais cet appareil en tirant sur le cordon d'alimentation.
- En cas de montage de l'appareil en hauteur, veillez à toujours utiliser un câble de sécurité.
- NE PAS laisser de produit inflammable à proximité de l'appareil lorsque celui-ci fonctionne.
- NE PAS toucher au boîtier de l'appareil lorsqu'il est en fonctionnement, celui-ci pouvant être très chaud.



- La tension de la source d'énergie à laquelle est connecté cet appareil doit être dans la plage indiquée sur l'étiquette ou sur le panneau arrière de l'appareil.
- Cet appareil doit uniquement être utilisé en intérieur ! (IP20) Afin d'éviter tout risque d'incendie ou de décharge électrique, veillez à n'exposer cet appareil ni à la pluie ni à l'humidité.
- Installez toujours cet appareil dans un endroit bien ventilé à au moins 50 cm (20 po) des surfaces adjacentes.
- Ne connectez jamais cet appareil à un variateur ou un rhéostat.
- Lors du remplacement du fusible, utilisez le même type et le même ampérage.
- Utilisez EXCLUSIVEMENT le support de suspension/fixation pour soulever cet appareil.
- La température ambiante maximale est de 40 °C (104 °F). Ne faites pas fonctionner cet appareil à des températures plus élevées.
- En cas de sérieux problèmes de fonctionnement, arrêtez l'appareil immédiatement.
- NE PAS ouvrir cet appareil. Il ne contient aucune pièce réparable par l'utilisateur.
- Durant les périodes de non-utilisation, pour éviter toute usure inutile et pour prolonger la durée de vie, éteignez complètement l'appareil en le débranchant ou en coupant le disjoncteur.

Nous contacter

En dehors des États-Unis, du Royaume-Uni, de l'Irlande, du Mexique ou du Benelux, contactez votre fournisseur si vous avez besoin d'assistance ou pour retourner un appareil. Veuillez consulter le site internet www.chauvetdj.com pour obtenir des informations pour nous contacter.

Contenu

- Duo Moon
- Fiche de garantie
- Manuel de référence

Préalable

Déballez votre Duo Moon et assurez-vous que vous avez reçu toutes les pièces en bon état. Si la boîte et/ou son contenu semble endommagés, contactez immédiatement le transporteur, et non pas Chauvet.

Vue d'ensemble du produit

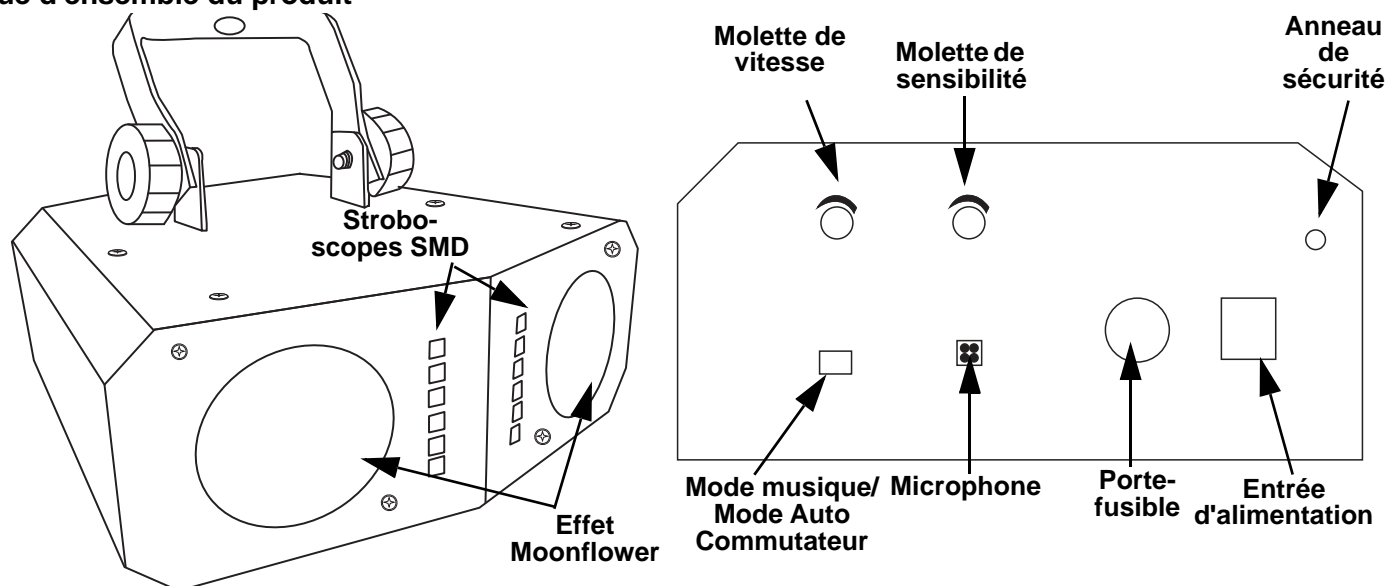

Alimentation CA

Cet appareil est doté d'une alimentation universelle qui peut prendre en charge toute tension d'entrée comprise entre 100 et 240 VCA, 50/60 Hz.



Durant les périodes de non-utilisation, pour éviter toute usure inutile et pour prolonger la durée de vie, éteignez complètement l'appareil en le débranchant ou en coupant le disjoncteur.

Chaînage électrique

Pour savoir combien de projecteurs Duo Moon peuvent être chaînés entre eux au maximum sur du 120 V ou du 240 V, veuillez consulter le manuel de l'utilisateur ou l'étiquette sur l'appareil.

Remplacement des fusibles

1. Débranchez le produit.
2. Avec un tournevis à tête plate, dévissez le capuchon du porte-fusible du boîtier.
3. Retirez le fusible grillé.
4. Remplacez-le par un fusible de même type.
5. Remettez en place et vissez le capuchon du porte-fusible et rebranchez.

Montage

 Avant de monter cet appareil, veuillez lire les [Consignes de Sécurité](#).

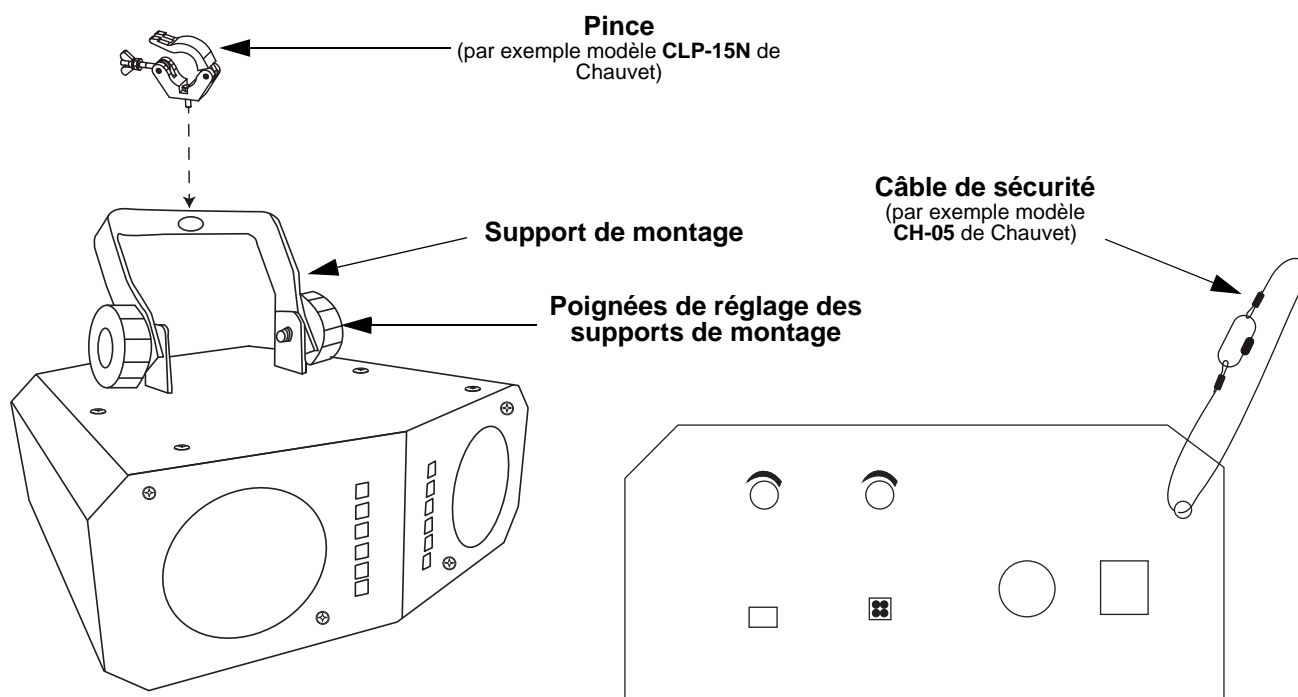
Schéma de montage

Description du panneau de commande

BOUTON/ COMMUTATEUR	FONCTION
<SENSITIVITY>	Permet de configurer la sensibilité au son de 0 à 100
<SPEED>	Permet de régler la vitesse du programme auto (lent à rapide)
<SOUND/AUTO>	Permet de sélectionner le mode d'activation par la musique ou programmes automatiques.

Spécifications techniques
Dimensions et Poids

LONGUEUR	LARGEUR	HAUTEUR	POIDS
185,5 mm (7,3 po)	190 mm (7,5 po)	170 mm (6,7 po)	1 kg (2,2 lb)

Remarque: Les dimensions en pouce sont arrondies à la décimale la plus proche.

Alimentation

TYPE D'ALIMENTATION	PLAGE	SÉLECTION DE TENSION
Commutation (interne)	100–240 VCA, 50/60 Hz	Universelle
PARAMÈTRE	120 V, 60 HZ	230 V, 50 HZ
Consommation	5 W	5 W
Courant de fonctionnement	1 mA	1 mA
E/S ALIMENTATION	US/CANADA	UK/MONDE EUROPE
Cordon d'alimentation fixe	Edison (US)	Prise locale

Source lumineuse

TYPE	COULEUR	QUANTITÉ	ALIMENTATION	COURANT	DURÉE DE VIE
LED	Rouge	24	1 W	2 mA	50 000 heures
LED	Vert	18	1 W	2 mA	50 000 heures

FR

TYPE	COULEUR	QUANTITÉ	ALIMENTATION	COURANT	DURÉE DE VIE
LED	Bleu	12	1 W	2 mA	50 000 heures
LED	Blanc	12	1 W	2 mA	50 000 heures

Photométrie

PARAMÈTRE	
Angle de couverture	52°
Fréquence de stroboscope	0 à 50 Hz

Thermique

TEMPÉRATURE EXTERNE MAXIMUM	SYSTÈME DE REFROIDISSEMENT
40 °C (104 °F)	Convection

Commande

NOM DU PRODUIT	CODE DE L'ARTICLE	CODE UPC
Duo Moon	07051421	781462217693

Über diese Schnellanleitung

In der Schnellanleitung des Duo Moon finden Sie die wesentlichen Produktinformationen, wie etwa über die Montage, Menüoptionen und DMX-Werte des Geräts. Laden Sie für weiterführende Informationen unter www.chauvetdj.com das Benutzerhandbuch herunter.

Haftungsausschluss

Die in dieser Anleitung aufgeführten Informationen und Spezifikationen können ohne vorherige Ankündigung geändert werden.

Sicherheitshinweise

Diese Sicherheitshinweise enthalten wichtige Informationen über die Montage, Verwendung und Wartung des Geräts.



- Dieses Produkt eignet sich nicht für eine permanente Installation.
- Schließen Sie dieses Produkt NUR an einen mit der Erde verbundenen und geschützten Stromkreis an.
- Trennen Sie das Gerät von der Stromquelle, bevor Sie es reinigen oder die Sicherung auswechseln.
- NIEMALS in die Lichtquelle schauen, während das Gerät eingeschaltet ist.
- Stellen Sie sicher, dass das Netzkabel nicht gequetscht oder beschädigt ist.
- Ziehen Sie beim Trennen des Geräts von der Stromversorgung nie am Kabel.
- Bei Montage über Kopf immer ein Sicherungsseil verwenden.
- KEINE entflammaren Materialien während des Betriebs in der Nähe des Geräts lagern.
- NIEMALS während des Betriebs das Gehäuse berühren, da dies sehr heiß wird.

- Die Spannung der Schukosteckdose, an die Sie das Gerät anschließen, muss sich innerhalb des Spannungsbereiches befinden, der auf dem Hinweisschild oder dem rückwärtigen Bedienfeld des Geräts angegeben ist.
- Dieses Gerät darf nur im Innenbereich verwendet werden. (IP20) Um das Risiko von Bränden oder elektrischen Schlägen zu vermeiden, dürfen Sie das Gerät nicht Regen oder Feuchtigkeit aussetzen.
- Installieren Sie das Gerät an einem Ort mit ausreichender Belüftung und mit einem Abstand von 50 cm zu den angrenzenden Flächen.
- Schließen Sie dieses Gerät niemals an einen Dimmer oder Regelwiderstand an.
- Achten Sie beim Auswechseln der Sicherung darauf, den gleichen Typ mit den gleichen Werten zu verwenden.
- Das Gerät NUR an den Hänge-/Befestigungsbügeln oder Griffen tragen.
- Die maximal zulässige Umgebungstemperatur beträgt 40 °C. Nehmen Sie das Gerät nicht bei höheren Temperaturen in Betrieb.
- Bei ernsthaften Betriebsproblemen stoppen Sie umgehend die Verwendung des Geräts.
- Dieses Gerät NICHT öffnen. Die eingebauten Komponenten sind für den Kunden wartungsfrei.
- Um unnötigen Verschleiß zu vermeiden und die Lebensdauer des Geräts zu verlängern, trennen Sie während längerer Perioden des Nichtgebrauchs das Gerät vom Stromnetz – entweder per Trennschalter oder durch Herausziehen des Steckers aus der Steckdose.



Kontakt

Kunden außerhalb der USA, GB, Irland, Mexiko oder Benelux wenden sich an ihren Lieferanten, um den Kundensupport in Anspruch zu nehmen oder ein Produkt zurückzuschicken. Kontaktinformationen finden Sie unter www.chauvetdj.com.

Packungsinhalt

- Duo Moon
- Garantiekarte
- Schnellanleitung

Start

Packen Sie Ihren Duo Moon aus und überprüfen Sie, ob Sie alle Teile unbeschädigt erhalten haben. Wenn die Verpackung beschädigt ist, benachrichtigen Sie umgehend das Transportunternehmen, nicht jedoch Chauvet.

Produktübersicht

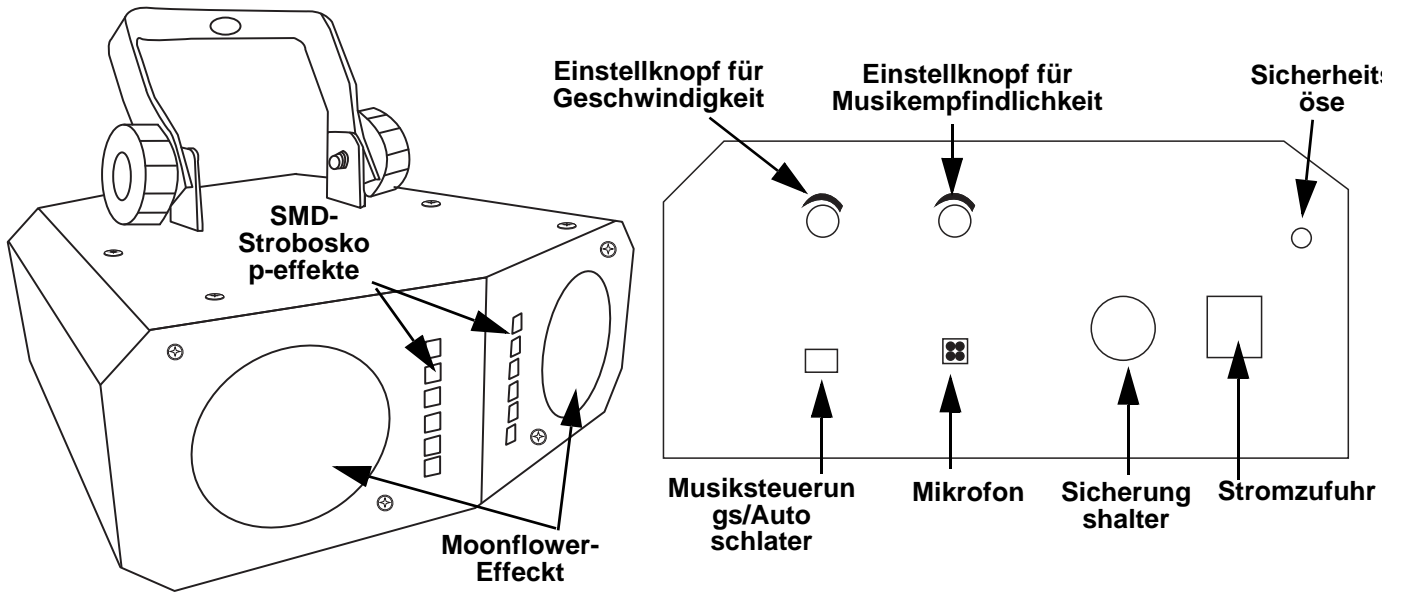

Wechselstrom

Dieses Gerät verfügt über ein Vorschaltgerät, das automatisch die anliegende Spannung erkennt, sobald der Netzstecker in die Schukosteckdose gesteckt wird, und kann mit einer Eingangsspannung von 100~240 V AC, 50/60 Hz arbeiten.



Um unnötigen Verschleiß zu vermeiden und die Lebensdauer des Geräts zu verlängern, trennen Sie während längerer Perioden des Nichtgebrauchs das Gerät vom Stromnetz – entweder per Trennschalter oder durch Herausziehen des Steckers aus der Steckdose.

Serienschaltung der Geräte

Informationen zur maximalen Anzahl der Duo Moon-Geräte, die bei 120 V oder 240 V in Serie geschaltet werden können, finden Sie in der Bedienungsanleitung oder auf dem Typenschild am Gerät.

Auswechseln der Sicherung

1. Trennen Sie das Gerät vom Stromnetz.
2. Mit einem Flachsraubendreher, schrauben Sie die Abdeckung der Sicherung heraus.
3. Entfernen Sie die durchgebrannte Sicherung.
4. Achten Sie beim Auswechseln der Sicherung darauf, den gleichen Typ mit den gleichen Werten zu verwenden.
5. Schrauben Sie die Abdeckung der Sicherung wieder ein, und schließen Sie das Gerät wieder an das Stromnetz an.

Montage

Lesen Sie vor der Montage dieses Geräts in jedem Fall die [Sicherheitshinweise](#).

Montageansicht

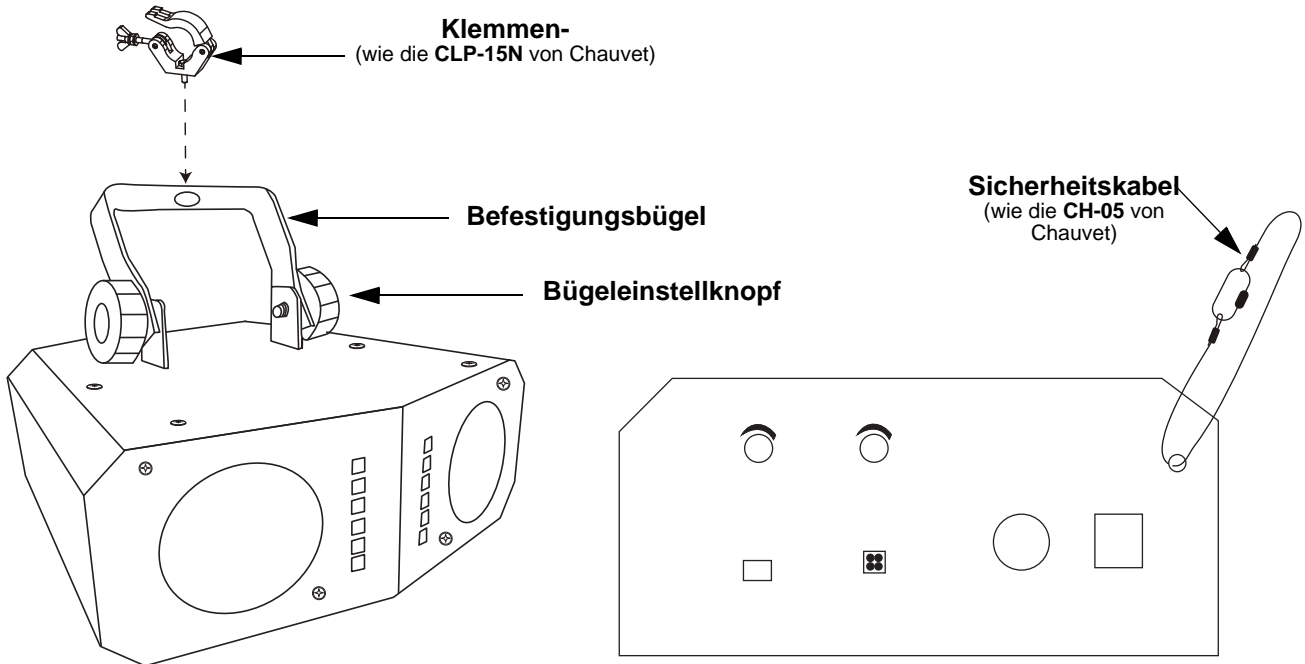

Beschreibung des Bedienfeldes

TASTE/ SCHALTER	FUNKTION
<SENSITIVITY>	Stellt die Musikempfindlichkeit auf einen Wert zwischen 1 und 100 ein.
<SPEED>	Stellt Geschwindigkeit des Auto-Programms ein (langsam bis schnell)
<SOUND/ AUTO>	Wählt den Musiksteuerungs-Modus aus oder auto-programme.

Technische Daten
Abmessungen und Gewicht

LÄNGE	BREITE	HÖHE	GEWICHT
7,3 in (185 mm)	7,5 in (190 mm)	6,7 in (170 mm)	2,2 lb (1 kg)

Hinweis: Abmessungen in Zoll sind auf die nächste Dezimalstelle gerundet.

Leistungsaufnahme

NETZTEILTYP	BEREICH	SPANNUNGSSCHALTER
Schaltend	100–240 V, 50/60 Hz	Autom. Spann.-Erkennung
PARAMETER	120 V, 60 HZ	230 V, 50 HZ
Stromverbrauch	5 W	5 W
Betriebsstromstärke	1 mA	1 mA
I/O-EINGANGSBUCHSE	USA/KANADA	GB/WELTWEIT
Angeklemmtes Netzkabel	Edison (USA)	Lokaler Stecker

Leuchtquelle

TYP	FARBE	MENGE	LEISTUNGS- AUFNAHME	STROM	DAUER
LED	Rot	24	1 W	2 mA	50.000 Stunden
LED	Grün	18	1 W	2 mA	50.000 Stunden
LED	Blau	12	1 W	2 mA	50.000 Stunden
SMD LED	Weiß	12	1 W	2 mA	50.000 Stunden

Lichttechnik

PARAMETER	
Abdeckungswinkel	52°
Blitzfrequenz (Stroboskop)	0 Hz bis 50 Hz

Wärmeentwicklung

MAX. EXTERNE TEMP.	KÜHLUNG
104 °F (40 °C)	Konvektion

Bestellung

PRODUKTBEZEICHNUNG	ARTIKELCODE	UPC-NUMMER
Duo Moon	07051421	781462217693

Informazioni sulla Guida

La Guida Rapida Duo Moon contiene informazioni di base sul prodotto quali montaggio, opzioni menù e valori DMX. Per maggiori dettagli, scaricare il Manuale Utente dal sito www.chauvetdj.com.

Esclusione di responsabilità

Le informazioni e le specifiche contenute in questa guida possono essere modificate senza preavviso.

Note di Sicurezza

Le Note di Sicurezza includono informazioni importanti circa il montaggio, l'uso e la manutenzione.



- Questa apparecchiatura non è progettata per installazione permanente.
 - Collegare questa unità SOLTANTO ad un circuito dotato di messa a terra e protetto.
 - Prima di effettuare la pulizia o sostituire il fusibile, scollegare sempre l'unità dall'alimentazione elettrica.
 - NON guardare la sorgente luminosa quando l'unità è in funzione.
 - Assicurarsi che il cavo di alimentazione non sia piegato o danneggiato.
 - Non scollegare mai questa apparecchiatura dall'alimentazione elettrica tirando il cavo.
 - Per il montaggio in alto dell'unità utilizzare SEMPRE un cavo di sicurezza.
 - NON collocare materiale infiammabile vicino all'unità mentre è in funzione.
 - NON toccare l'unità durante il funzionamento perché potrebbe essere molto calda.
-
- La tensione della presa a muro cui si collega l'apparecchiatura deve trovarsi entro il campo specificato sull'etichetta o sul pannello posteriore.
 - Questa apparecchiatura deve essere utilizzata soltanto in interni (IP20)! Per evitare il rischio di incendio o di folgorazione non esporre l'apparecchiatura alla pioggia o all'umidità.
 - Montare sempre l'unità in posizione ben ventilata, ad almeno 50 cm. (20") da qualsiasi superficie.
 - Non collegare mai ad un dimmer o ad un reostato.
 - Sostituire il fusibile con un altro dello stesso tipo e classe.
 - Prendere e trasportare l'unità SOLTANTO dalla staffa per il montaggio sospeso o dalle maniglie.
 - Massima temperatura ambiente ammessa: 40 °C (104 °F). Non utilizzare l'unità a temperature superiori.
 - In caso di gravi problemi di funzionamento sospendere immediatamente l'utilizzo.
 - NON aprire l'unità. Non contiene parti riparabili dall'utente.
 - Per evitare un consumo inutile ed aumentare la durata, durante i periodi di non utilizzo disconnettere completamente il prodotto dall'alimentazione con l'interruttore o scollegando il cavo.



Contatti

Per richiedere assistenza o restituire l'apparecchiatura, al di fuori di Stati Uniti, Regno Unito, Irlanda, Messico o Benelux contattare il distributore locale. Per informazioni sui contatti, visitare il sito Web www.chauvetdj.com.

Che cosa è incluso

- Duo Moon
- Scheda di garanzia
- Guida Rapida

Per iniziare

Disimballare Duo Moon ed accertarsi di aver ricevuto tutti i componenti integri. Se l'imballo appare danneggiato, farlo immediatamente presente al trasportatore e non a Chauvet.

Informazioni generali

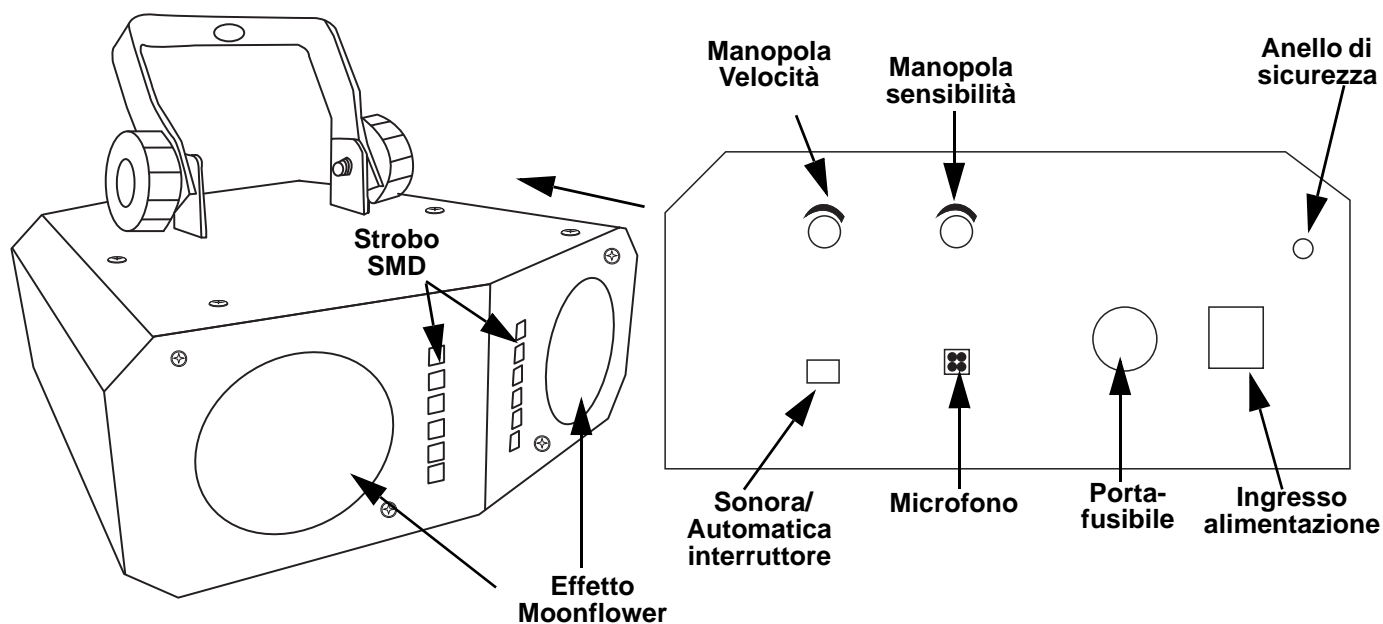

Alimentazione CA

Questa unità è dotata di alimentatore a commutazione automatica con tensione in ingresso di 100–240 V CA, 50/60 Hz.



Per evitarne l'eccessiva usura e migliorarne la durata nel tempo, scollegare l'unità dalla presa elettrica o disattivare l'alimentazione tramite l'apposito interruttore, se inutilizzata per lunghi periodi.

Collegamento

Per il numero massimo di unità collegabili in cascata a 120 V oppure a 240 V, fare riferimento al Manuale Utente o alla targhetta collocata sul prodotto.

Sostituzione fusibile

1. Scollegare l'alimentazione elettrica dall'unità.
2. Con un cacciavite a testa piatta, svitare il cappello del portafusibile dall'alloggiamento.
3. Rimuovere il fusibile bruciato e sostituirlo con un altro dello stesso tipo e amperaggio.
4. Riavvitare il cappello del portafusibile e ricollegare l'alimentazione elettrica.

Montaggio

Prima di montare l'unità, leggere le [Note di Sicurezza](#).

Schema di montaggio

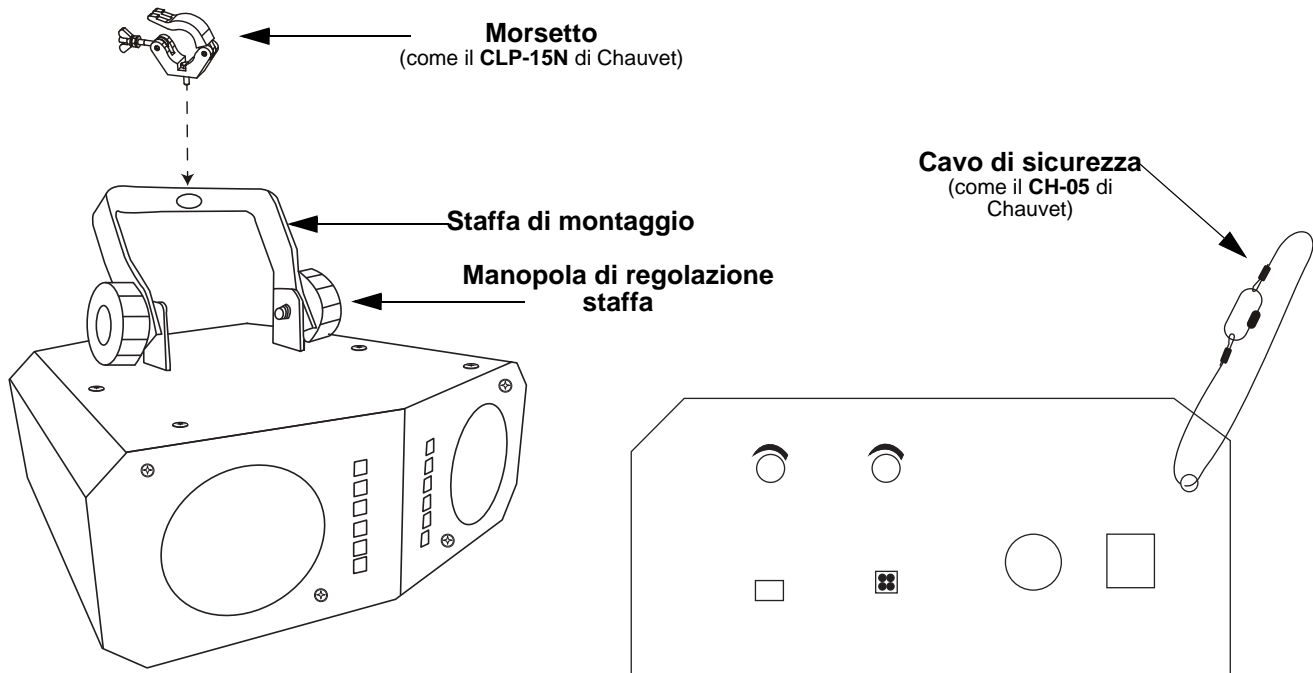

Descrizione del pannello di controllo

PULSANTE/ INTERRUTTORE	FUNZIONE
<SENSITIVITY>	Imposta la sensibilità sonora tra 0 e 100
<SPEED>	Imposta la velocità del programma Auto (lento-veloce)
<SOUND/AUTO>	Seleziona la modalità Attivazione sonora o programmi automatici

Specifiche Tecniche
Dimensioni e Peso

LUNGHEZZA	LARGHEZZA	ALTEZZA	PESO
7,3 po (185 mm)	7,5 po (190 mm)	6,7 po (170 mm)	2,2 libbre (1 kg)

Nota: le dimensioni in pollici sono state arrotondate alla cifra decimale più vicina.

Alimentazione

TIPO DI ALIMENTAZIONE ELETTRICA	RANGE	SELEZIONE TENSIONE
Commutazione	100–240 VCA, 50/60 Hz	Commutazione automatica
PARAMETRO	120 V, 60 HZ	230 V, 50 HZ
Consumo	5 W	5 W
Corrente di funzionamento	1 mA	1 mA
INGRESSO/USCITA ALIMENTAZIONE	US/CANADA	REGNO UNITO/RESTO DEL MONDO
Cavo di alimentazione fisso	Edison (US)	Spina locale

Sorgente Luminosa

TIPO	COLORE	QUANTITÀ	ALIMENTAZIONE	CORRENTE	DURATA NOMINALE
LED	Red	24	1 W	2 mA	50000 ore
LED	Green	18	1 W	2 mA	50000 ore
LED	Blue	12	1 W	2 mA	50000 ore
SMD LED	White	12	1 W	2 mA	50000 ore

Fotometrici

PARAMETRO	
Angolo di copertura	52°
Frequenza dello stroboscopio	da 0 a 50 Hz

Termico

TEMP. ESTERNA MASSIMA	RAFFREDDAMENTO
104 °F (40 °C)	Convezione

Ordinazione

NOME PRODOTTO	CODICE ARTICOLO	NUMERO UPC
Duo Moon	07051421	781462217693

Over deze handleiding

De Duo Moon Beknopte Handleiding (BH) bevat basisinformatie over het product, zoals montage, menu-opties en DMX-waarden. Download de gebruikershandleiding op www.chauvetdj.com voor meer informatie.

Disclaimer

De informatie en specificaties in deze BH kunnen zonder voorafgaande kennisgeving worden gewijzigd.

Veiligheidsinstructies

Deze veiligheidsinstructies bevatten belangrijke informatie over de installatie, het gebruik en het onderhoud.



- Dit product is niet bedoeld voor permanente installatie.
- Sluit dit product **UITSLUITEND** op een geaard en beveiligd stroomcircuit.
- Haal voor het vervangen van de zekering altijd de stekker van het product uit het stopcontact.
- **KIJK NIET** in de lichtbron wanneer het apparaat is ingeschakeld.
- Zorg ervoor dat het stroomsnoer niet knikt of beschadigd.
- Koppel dit product nooit los van het stopcontact door aan het snoer te trekken.
- Gebruik een veiligheidskabel wanneer het product boven lichaamshoogte wordt gemonteerd.
- **GEEN** brandbare materialen in de buurt van de unit tijdens gebruik.
- **RAAK** het product **NIET AAN** wanneer het in werking omdat het dan heet zijn.



- De spanning van het stopcontact waarop u dit product aansluit moet binnen het vermelde bereik op de sticker of achterkant van het product zijn.
- Het product is alleen voor gebruik binnenshuis! (IP20) Om risico op brand of elektrische schokken te voorkomen, mag dit product niet aan regen of vocht worden blootgesteld.
- Monteer dit product altijd op een plek met voldoende ventilatie, minstens 20 inch (50 cm) van de aangrenzende oppervlakken.
- Sluit dit product nooit aan op een dimmer of een regelweerstand.
- Vervang de zekering met een van hetzelfde type en met dezelfde waarde.
- Gebruik **UITSLUITEND** de ophang-/montagebeugel of de hendels om dit product te dragen.
- De maximale omgevingstemperatuur bedraagt 40 °C. Gebruik dit product niet bij hogere temperaturen.
- Stop in het geval van ernstige operationele problemen onmiddellijk met het gebruik.
- Open het product **NIET**. Het bevat geen te onderhouden onderdelen.
- Om onnodige slijtage te elimineren en zijn levensduur te verlengen, gedurende perioden wanneer het product niet wordt gebruikt, moet u het product afsluiten door een aardlekschakelaar om te zetten of door het te ontkoppelen.

Contact

Van buiten de VS, Verenigd Koninkrijk, Ierland, Mexico of Benelux kunt u contact opnemen met de distributeur of om ondersteuning vragen dan wel het product retourneren. Ga naar www.chauvetdj.com voor contactinformatie.

Wat is inbegrepen

- Duo Moon
- Garantiekaart
- Beknopte handleiding

Om te beginnen

Pak uw Duo Moon uit en zorg ervoor dat u alle onderdelen in goede staat hebt ontvangen. Als de doos of inhoud beschadigd lijkt, stel dan de vervoerder onmiddellijk op de hoogte, niet Chauvet.

Productoverzicht

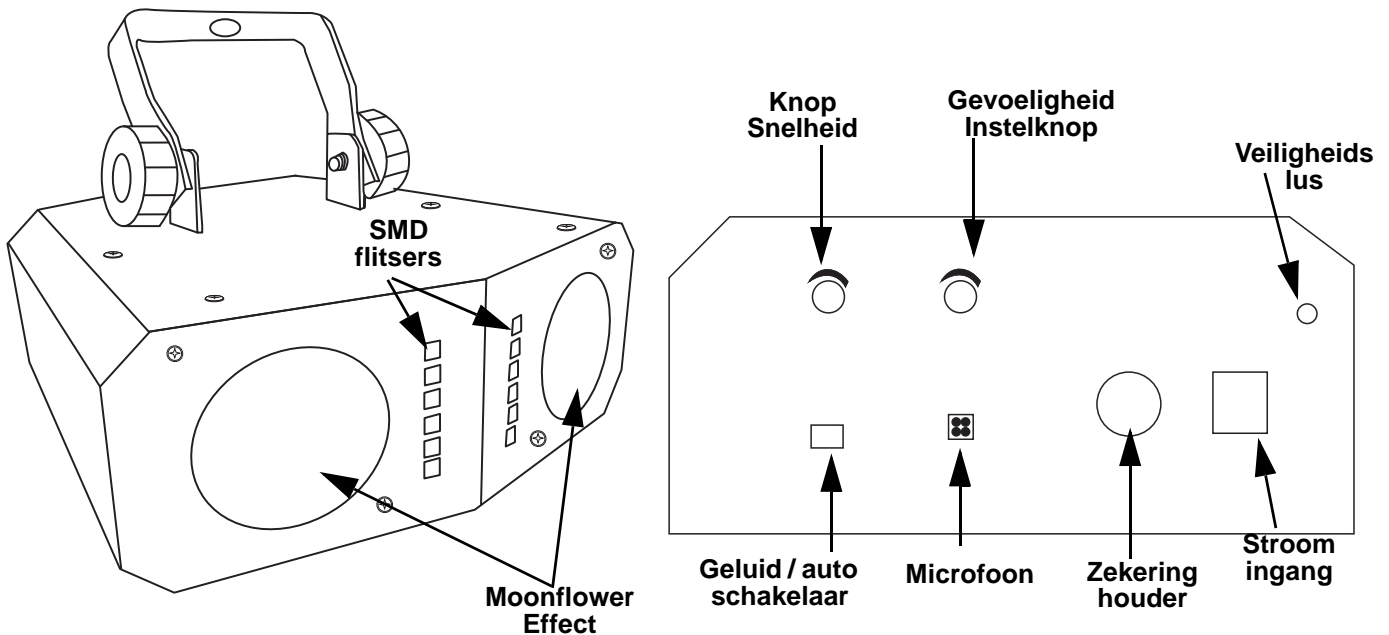
AC-stroom

Dit product heeft een voeding met automatisch bereik die werkt met een ingangsspanning van 100–240 VAC, 50/60 Hz.



Om onnodige slijtage te elimineren en zijn levensduur te verlengen, gedurende perioden wanneer het product niet wordt gebruikt, moet u het product afsluiten door een aardlekschakelaar om te zetten of door het te ontkoppelen.

Power Linking

Voor het maximale aantal Duo Moon-producten die via power link kunnen worden gekoppeld bij elke spanning, ziet u de gebruikershandleiding of de sticker op het product.

Fuse Replacement

1. Ontkoppel het apparaat van de stroom.
2. Wig de punt van een platte schroevendraaier in de sleuf van de zekeringhouder.
3. Druk de veiligheidsafdekking uit de behuizing.
4. Verwijder de doorgebrande zekering vanaf de clip aan de voorkant van de veiligheidsafdekking en vervang deze door een zekering van exact hetzelfde type.
5. Plaats de zekeringhouder terug en steek de stekker er weer in.

Montage

Lees alvorens dit product te monteren alle [Veiligheidsinstructies](#).

Montagediagram

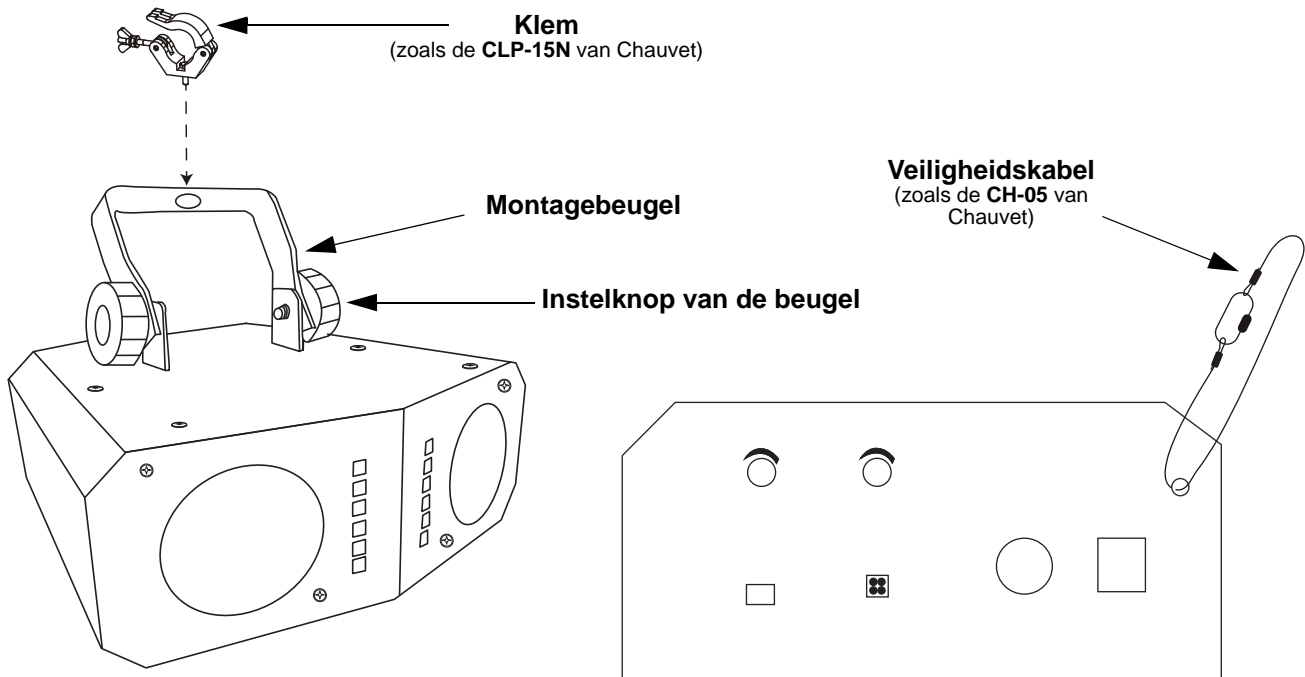

Beschrijving bedieningspaneel

TOETS/ SCHAKELAAR	FUNCTIE
<SENSITIVITY>	Stelt de geluidsgevoeligheid in 0–100.
<SPEED>	Stelt automatisch de programmasnelheid in (langzaam naar snel)
<SOUND/ AUTO>	Selecteert geluidsactieve modus or automatische programma.

Technische Specificaties

Afmetingen en Gewicht

LENGTE	BREEDTE	HOOGTE	GEWICHT
7,3 in (185 mm)	7,5 in (190 mm)	6,7 in (170 mm)	2,2 lb (1 kg)

Let op: Afmetingen in inches, afgerond op de dichtstbijzijnde decimale cijfer.

Vermogen

TYPE VOEDING	BEREIK	VOLTAGE SELECTIE
Schakelend	100–240 V, 50/60 Hz	Automatisch wisselend bereik
PARAMETER	120 V, 60 HZ	230 V, 50 HZ
Consumptie	8 W	8 W
Bedrijfsstroom	0,1 A	0,05 A
POWER I/O	US/CANADA	UK/ WERELDWIJD
Vast stroomsnoer	Edison (US)	Lokale stekker

Lichtbron

TYPE	KLEUR	AANTAL	VERMOGEN	STROOMSTERKTE	GOLFLENGTE
LED	Rood	24	1 W	2 mA	50.000 uur
LED	Groen	18	1 W	2 mA	50.000 uur
LED	Blauw	12	1 W	2 mA	50.000 uur

TYPE	KLEUR	AANTAL	VERMOGEN	STROOMSTERKTE	GOLFLENGTE
SMD LED	Wit	12	1 W	2 mA	50.000 uur

Lichttechniek**PARAMETER**

Dekkingsbereik	52°
Stroboscoopfrequentie	0 tot 50 Hz

Thermaal**MAXIMUM EXTERNE. TEMP.**

104 °F (40 °C)

KOELING

Convectie

Bestellen**PRODUCT NAAM**

Duo Moon

ITEM CODE

07051421

UPC NUMMER

781462217693

Contact Us

World Headquarters	
General Information	Technical Support
Address: 5200 NW 108th Ave. Sunrise, FL 33351 Voice: (954) 577-4455 Fax: (954) 929-5560 Toll Free: (800) 762-1084	Voice: (844) 393-7575 Fax: (954) 756-8015 Email: chauvetcs@chauvetlighting.com
	Website www.chauvetlighting.com
EUROPE	
General Information	Technical Support
Address: Stokstraat 18 9770 Kruishoutem Belgium Voice: +32 9 388 93 97	Email: eutech@chauvetlighting.eu
	Website www.chauvetlighting.eu
United Kingdom	
General Information	Technical Support
Address: Unit 1C Brookhill Road Industrial Estate Pinxton, Nottingham, UK NG16 6NT Voice: +44 (0) 1773 511115 Fax: +44 (0) 1773 511110	Email: uktech@chauvetlighting.com
	Website www.chauvetlighting.co.uk
MEXICO	
General Information	Technical Support
Address: Av. de las Partidas 34 - 3B, Zona Industrial Lerma (Entrance by Calle 2) Lerma, Edo. de México, CP 52000 Voice: +52 (728) 690-2010	Email: servicio@chauvet.com.mx
	Website www.chauvet.com.mx

Outside the U.S., United Kingdom, Ireland, Mexico or Benelux, contact the dealer of record. Follow the instructions to request support or to return a product. Visit our website for contact details.

Duo Moon QRG Rev. 1 ML6
© Copyright 2017 Chauvet
All rights reserved
Printed in the P.R.C.

