



TruLink® A/V over Cat5 User Manual
Guide d'utilisation A/V over Cat5 du TruLink®
Manual de Usuario A/V por Cat5 de TruLink®

TABLE OF CONTENTS / TABLE DES MATIÈRES / ÍNDICE

Package Contents	2	Contenu de l'emballage.....	2	Contenido del paquete	2
Device Installation.....	4	Installation du périphérique	4	Instalación del dispositivo	4
Device Operation	19	Fonctionnement du périphérique.....	19	Operación del dispositivo.....	19
Compliance.....	29	Conformité.....	29	Conformidad	29
Important Safety Information	30	Information importante sur la sécurité.....	30	Información importante de seguridad.....	30
C2G™ Warranty.....	31	Garantie C2G™	31	Garantía C2G™	31

PACKAGE CONTENTS / CONTENU DE L'EMBALLAGE / CONTENIDO DEL PAQUETE

Wall Plate Transmitter:

- Transmitter Unit
- Aluminum wall plate
- Package of screws (6 screws)
- 2 washers
- Terminal block to DC jack adapter
- Power adapter
- User manual

Wall Plate Receiver:

- Receiver unit
- Aluminum wall plate
- Package of screws (6 screws)
- 2 washers
- User manual

Box Transmitter:

- Transmitter unit
- Terminal block to DC jack adapter
- Power adapter
- Mounting bracket pack with screws
- Rubber feet pack
- User Manual

Émetteur de plaque murale:

- Bloc émetteur
- Plaque murale en aluminium
- Ensemble de vis (6 vis)
- 2 rondelles
- Plaque à bornes vers adaptateur Jack CC
- Adaptateur de courant
- Guide d'utilisation

Récepteur de plaque murale:

- Bloc récepteur
- Plaque murale en aluminium
- Ensemble de vis (6 vis)
- 2 rondelles
- Guide d'utilisation

Émetteur de la boîte:

- Bloc émetteur
- Plaque à bornes vers adaptateur Jack CC
- Adaptateur de courant
- Ensemble de supports de montage avec vis
- Ensemble de pieds en caoutchouc
- Guide d'utilisation

Transmisor de placa de pared:

- Unidad transmisora
- Placa de pared de aluminio
- Paquete de tornillos (6 tornillos)
- 2 arandelas
- Bloque de terminales a adaptador para clavija de CC
- Adaptador de corriente
- Manual del usuario

Receptor de placa de pared:

- Unidad receptora
- Placa de pared de aluminio
- Paquete de tornillos (6 tornillos)
- 2 arandelas
- Manual del usuario

Transmisor de caja:

- Unidad transmisora
- Bloque de terminales a adaptador para clavija de CC
- Adaptador de corriente
- Paquete de soporte de montaje con tornillos
- Paquete de patas de goma
- Manual del usuario

PACKAGE CONTENTS / CONTENU DE L'EMBALLAGE / CONTENIDO DEL PAQUETE

Box Receiver:

- Receiver unit
- Mounting bracket pack with screws
- Rubber feet pack
- User manual

4-Port Box Transmitter:

- Transmitter unit
- Terminal block to DC jack adapter
- Power adapter
- Mounting bracket pack with screws
- Rubber feet pack
- User Manual

Récepteur de la boîte:

- Bloc récepteur
- Ensemble de supports de montage avec vis
- Ensemble de pieds en caoutchouc
- Guide d'utilisation

Émetteur de boîte à 4 ports:

- Bloc émetteur
- Plaque à bornes vers adaptateur Jack CC
- Adaptateur de courant
- Ensemble de supports de montage avec vis
- Ensemble de pieds en caoutchouc
- Guide d'utilisation

Receptor de caja:

- Unidad receptora
- Paquete de soporte de montaje con tornillos
- Paquete de patas de goma
- Manual del usuario

Transmisor de caja de 4 puertos:

- Unidad transmisora
- Bloque de terminales a adaptador para clavija de CC
- Adaptador de corriente
- Paquete de soporte de montaje con tornillos
- Paquete de patas de goma
- Manual del usuario

DEVICE INSTALLATION / INSTALLATION DU PÉRIPHÉRIQUE / INSTALACIÓN DEL DISPOSITIVO

Wall Plate Installation:

Prior to Installation:

- Power off all devices that will be connected to the system.
- Ensure that all devices that will be connected to the system are properly grounded.
- Ensure that cables are not placed near AC power cabling, fluorescent lights, air conditioners or any other source of electrical noise.

Note: The wall plates are compatible with most single gang electrical boxes with a depth of 2" or greater and most single gang low voltage mounting brackets.

Note: The one port products support TruChoice™ power which means that only one power adapter is required to power the entire system. The power adapter may be connected to either the transmitter or the receiver. When using a four port transmitter, a power adapter must be connected to the transmitter or all of the connected receivers.

Installation de la plaque murale:

Avant l'installation:

- Débranchez l'alimentation de tous les dispositifs qui seront connectés au système.
- Assurez-vous que tous les dispositifs qui seront connectés au système sont correctement mis à la terre.
- Assurez-vous que les câbles ne sont pas placés près d'un câblage électrique CA, de lumières fluorescentes, de climatiseurs ou de toute autre source de bruits électriques.

Note: Les plaques murales sont compatibles avec la plupart des boîtes électriques simples, ayant une profondeur de 2 pouces ou plus, ainsi qu'avec la plupart des supports de montage simples à basse tension.

Note: Les produits à port unique supportent l'alimentation électrique TruChoice™, ce qui signifie qu'un seul adaptateur de courant est nécessaire pour alimenter tout le système. L'adaptateur de courant peut être connecté soit à l'émetteur, soit au récepteur. Lorsqu'un émetteur à quatre ports est utilisé, un adaptateur de courant doit être raccordé à l'émetteur ou à tous les récepteurs connectés.

Instalación de placa de pared:

Antes de la instalación:

- Apague todos los dispositivos que estarán conectados al sistema.
- Asegúrese de que todos los dispositivos que estarán conectados al sistema estén correctamente conectados a tierra.
- Asegúrese de que los cables no se coloquen cerca de los cables de alimentación de CA, luces fluorescentes, aires acondicionados o cualquier fuente de ruido eléctrico.

Nota: Las placas de pared son compatibles con la mayoría de las cajas eléctricas sencillas con una profundidad de 2" o más y la mayoría de los soportes de montaje sencillos de bajo voltaje.

Nota: Los productos de un puerto soportan la alimentación TruChoice™, lo que significa que sólo se requiere un adaptador de corriente para dar energía a todo el sistema. El adaptador de corriente puede conectarse al transmisor o al receptor. Cuando se usa un transmisor de cuatro puertos, se debe conectar un adaptador de corriente al transmisor o a todos los receptores conectados.

DEVICE INSTALLATION / INSTALLATION DU PÉRIPHÉRIQUE / INSTALACIÓN DEL DISPOSITIVO

Step 1: Connect the Cat5 cables* from RJ45 ports on the transmitter to the RJ45 ports on the receiver.

Note: Cables of identical length must be used to connect the transmitter to the receiver.

Step 2: Run power cables from the screw terminals on the wall plate to the DC terminal block. See page 7 for instructions on using the DC terminal block. Do not connect the DC terminal block until all other connections have been made.

Step 3: Mount the wall plate to the electrical box or mounting bracket.

Step 4: Align the holes on the face plate with the holes on the wall plate.

Step 5: Use the included screws to secure the faceplate to the wall plate.

Step 6: Connect the source device or devices to the input or inputs of the transmitter.

*See pages 17-20 for cabling recommendations.

Étape 1: Branchez les câbles Cat5 des ports RJ45 de l'émetteur dans les ports RJ45 du récepteur.

Note: Des câbles de longueur identique doivent être utilisés pour raccorder l'émetteur au récepteur.

Étape 2: Tirez les câbles d'alimentation à partir des bornes à vis situées sur la plaque murale, jusqu'à la plaque à bornes CC. Voir les instructions d'utilisation de la plaque à bornes à la page 7. Ne raccordez pas la plaque à bornes CC avant que les autres connections n'aient été réalisées.

Étape 3: Installez la plaque murale sur la boîte électrique ou sur le support de montage.

Étape 4: Alinez les trous du panneau avant avec les trous de la plaque murale.

Étape 5: Fixez le panneau avant sur la plaque murale à l'aide des vis fournies.

Étape 6: Connectez le / les dispositif(s) source à l' / aux entrée(s) de l'émetteur.

Consultez les pages 17-20 pour de l'information sur le câblage.

Paso 1: Conecte los cables Cat5* de los puertos RJ45 del transmisor a los puertos RJ45 del receptor.

Nota: Se deben usar cables de igual longitud para conectar el transmisor al receptor.

Paso 2: Tienda los cables de alimentación de las terminales de tornillo de la placa de pared al bloque de terminales de CC. Consulte la página 7 para obtener instrucciones sobre cómo usar el bloque de terminales de CC. No conecte el bloque de terminales de CC hasta que todas las conexiones se hayan realizado.

Paso 3: Monte la placa de pared a la caja eléctrica o soporte de montaje.

Paso 4: Alinee los orificios en la carátula con los orificios de la placa de pared.

Paso 5: Use los tornillos incluidos para asegurar la carátula a la placa de pared.

Paso 6: Conecte el dispositivo o dispositivos fuente a la entrada o entradas del transmisor.

*Consulte las páginas 17-20 para obtener recomendaciones de cableado.

DEVICE INSTALLATION / INSTALLATION DU PÉRIPHÉRIQUE / INSTALACIÓN DEL DISPOSITIVO

Step 7: Connect the outputs of the receiver to the inputs on the display devices.

Step 8: Connect the power adapter to either the transmitter or receiver to power the system and then power on any device that is connected to the system.

The one port products support TruChoice™ power, which means that only one power adapter is required to power the entire system. The power adapter may be connected to either the transmitter or the receiver. When using a four port transmitter, a power adapter must be connected to the transmitter or all of the connected receivers.

Étape 7: Connectez les sorties du récepteur avec les entrées des dispositifs d'affichage.

Étape 8: Connectez l'adaptateur de courant soit à l'émetteur, soit au récepteur, afin d'alimenter le système, puis ensuite alimentez les dispositifs connectés au système.

Les produits à port unique supportent l'alimentation électrique TruChoice™, ce qui signifie qu'un seul adaptateur de courant est nécessaire pour alimenter tout le système. L'adaptateur de courant peut être connecté soit à l'émetteur, soit au récepteur. Lorsqu'un émetteur à quatre ports est utilisé, un adaptateur de courant doit être connecté à l'émetteur ou à tous les récepteurs connectés.

Paso 7: Conecte las salidas del receptor a las entradas de los dispositivos de pantalla.

Paso 8: Conecte el adaptador de alimentación al transmisor o al receptor para dar energía al sistema y después encienda cualquier dispositivo que esté conectado al sistema.

Los productos de un puerto soportan la alimentación TruChoice™, lo que significa que sólo se requiere un adaptador de corriente para dar energía a todo el sistema. El adaptador de corriente puede conectarse al transmisor o al receptor. Cuando se usa un transmisor de cuatro puertos, se debe conectar un adaptador de corriente al transmisor o a todos los receptores conectados.

DEVICE INSTALLATION / INSTALLATION DU PÉRIPHÉRIQUE / INSTALACIÓN DEL DISPOSITIVO

Using the DC Jack Terminal Block:

The DC jack terminal block allows the power adapter to connect to the bare wire terminals on the wall plate transmitter or receiver.

Note: Ensure that the positive pole on the terminal block is connected to the positive pole wall plate and the negative pole on the terminal block is connected to the negative pole on the wall plate.

Step 1: Connect a two conductor DC power cable, not included, to the screw terminals on the wall plate.

Note: Ensure that the DC power cable's jacket meets the building code requirements.

Step 2: Connect the DC power cable to the DC jack terminal block.

Step 3: Connect the power adapter to the DC jack terminal block and then to an available AC outlet.

Warning: The AC/DC power adapter and the DC jack terminal block should only be installed in an accessible location and in accordance with local building codes.

Utilisation de la plaque à bornes Jack CC:

La plaque à bornes Jack CC permet de raccorder l'adaptateur de courant aux plaques à bornes à fil nu du récepteur ou de l'émetteur de plaque murale.

Note: Assurez-vous que le pôle positif de la plaque à bornes est raccordé au pôle positif de la plaque murale et que le pôle négatif de la plaque à bornes est raccordé au pôle négatif de la plaque murale.

Étape 1: Raccordez un câble d'alimentation CC à deux conducteurs (non fourni) aux bornes à vis de la plaque murale.

Note: Assurez-vous que la gaine du câble d'alimentation CC répond aux exigences du code du bâtiment.

Étape 2: Raccordez le câble d'alimentation CC à la plaque à bornes Jack CC.

Étape 3: Raccordez l'adaptateur de courant à la plaque à bornes Jack CC, puis branchez-le dans une prise de courant CA disponible.

Avertissement: L'adaptateur de courant CA / CC et la plaque à bornes Jack CC doivent uniquement être installés à un endroit facile d'accès et le montage doit être effectué conformément aux exigences des codes du bâtiment locaux.

Cómo usar el Bloque de terminales de clavija de CC:

El bloque de terminales de clavija de CC permite que el adaptador de alimentación se conecte con las terminales de cable desnudo en el transmisor o receptor de placa de pared.

Nota: Asegúrese de que el polo positivo en el bloque de terminales esté conectado al polo positivo de la placa de pared y el polo negativo del bloque de terminales esté conectado al polo negativo en la placa de pared.

Paso 1: Conecte un cable de alimentación de CC de dos conductores, no incluido, a las terminales de tornillo en la placa de pared.

Nota: Asegúrese de que el recubrimiento del cable de alimentación de CC cumpla con los requisitos del código de construcción.

Paso 2: Conecte el cable de alimentación de CC al bloque de terminales de clavija CC.

Paso 3: Conecte el adaptador de alimentación al bloque de terminales con clavija de CC y después a un tomacorriente de CA disponible.

Advertencia: El adaptador de corriente CA/CC y el bloque de terminales con clavija de CC sólo se deberán instalar en una ubicación accesible y de acuerdo con los códigos de construcción locales.

DEVICE INSTALLATION / INSTALLATION DU PÉRIPHÉRIQUE / INSTALACIÓN DEL DISPOSITIVO

Using the Washers (Single gang wall plates) (Optional):

The washers are designed to be used when mounting a single gang wall plate in a recessed electrical box and will ensure proper alignment between the wall plate module and the face plate.

Step 1: Place the washers between the wall plate module and the recessed electrical box.

Step 2: Secure the wall plate module and washers to the electrical box using the provided screws.

Step 3: Secure the face plate to the wall plate module using the provided screws.

Utilisation des rondelles (Plaque murale unique) (Facultative):

Les rondelles sont conçues pour être utilisées lors du montage d'une plaque murale unique dans une boîte électrique encastrée et elles servent à assurer le bon alignement entre le module de plaque murale et le panneau avant.

Étape 1: Placez les rondelles entre le module de plaque murale et la boîte électrique encastrée.

Étape 2: Fixez le module de plaque murale et les rondelles à la boîte électrique à l'aide des vis fournies.

Étapes 3: Fixez le panneau avant au module de plaque murale à l'aide des vis fournies.

Cómo usar las arandelas (Placa de pared solo) (Opcional):

Las arandelas están diseñadas para usarse al montar una placa de pared solo en una caja eléctrica empotrada y asegurarán la correcta alineación entre el módulo de placa de pared y la carátula.

Paso 1: Coloque las arandelas entre el módulo de placa de pared y la caja eléctrica empotrada.

Paso 2: Asegure el módulo de placa de pared y las arandelas a la caja eléctrica usando los tornillos provistos.

Paso 3: Asegure la carátula al módulo de placa de pared usando los tornillos provistos.

DEVICE INSTALLATION / INSTALLATION DU PÉRIPHÉRIQUE / INSTALACIÓN DEL DISPOSITIVO

Double gang wall plate installation:

Step 1: Pull the Cat5 cables* through the washer, ensuring that the flat side is facing out, and connect from RJ45 ports on the transmitter modules to the RJ45 ports on the receiver modules.

Note: Cables of identical length must be used to connect the transmitters and receivers that use two RJ45 ports.

Step 2: Run power cables, not included, from the screw terminals on the modules, through the washer and to the DC terminal block. See page 7 for instructions on using the DC terminal block.

Step 3: Secure the modules and washer to the electrical box with the four included 12mm screws.

Step 4: Place the face plate over the modules and ensure that the holes on the face plate are aligned with the holes and connectors on the modules.

*See pages 17-20 for cabling recommendations.

Installation de la plaque murale double:

Étape 1: Faire passer les câbles Cat5* par la plaque de montage, le côté plat faisant face, et connecter les ports RJ45 des modules émetteurs aux ports RJ45 des modules récepteurs.

Remarque: Il faut utiliser des câbles de même longueur pour connecter les émetteurs et les récepteurs munis de deux ports RJ45.

Étape 2: Connectez les câbles d'alimentation, non inclus, des bornes à vis au bornier CC, en les faisant passer par la plaque de montage. Voir les instructions d'utilisation du bornier de connexion CC à la page 7.

Étape 3: Fixer les modules et la plaque de montage sur le coffret de branchement en utilisant les quatre vis de 12mm incluses.

Étape 4: Placer la plaque avant sur les modules, les trous de vis bien alignés et les ouvertures vis-à-vis des connecteurs des modules.

*Voir les recommandations en matière de câblage aux pages 17-20.

Instalación con placa de pared con arandela doble:

Paso 1: Pase los cables Cat5* a través de la arandela, asegurándose de que el lado plano esté viendo hacia afuera, y conéctelos de los puertos RJ45 en los módulos del transmisor a los puertos RJ45 en los módulos del receptor.

Nota: Se deben usar cables de longitud idéntica para conectar los transmisores y receptores que usen dos puertos RJ45.

Paso 2: Pase los cables de alimentación (no incluidos) de las terminales de tornillo en los módulos, a través de la arandela y al bloque de terminales de CD. Consulte la página 7 para obtener instrucciones sobre cómo usar el bloque de terminales de DC.

Paso 3: Asegure los módulos y la arandela a la caja eléctrica con los cuatro tornillos de 12 mm incluidos.

Paso 4: Coloque la carátula sobre los módulos y asegúrese que los orificios en la carátula estén alineados con los orificios y conectores en los módulos.

*Consulte las páginas 17-20 para obtener recomendaciones de cableado.

DEVICE INSTALLATION / INSTALLATION DU PÉRIPHÉRIQUE / INSTALACIÓN DEL DISPOSITIVO

Step 5: Secure the face plate to the modules using the four included 6mm screws.

Step 6: Connect the source device or devices to the input or inputs of the transmitter and the display device or devices to the output or outputs of the receivers.

Étape 5: Fixer la plaque avant sur les modules en utilisant les quatre vis de 6mm incluses.

Étape 6: Brancher l'appareil ou les appareils sources à l'entrée ou aux entrées des émetteurs, et l'écran ou les écrans à la sortie ou aux sorties des récepteurs.

Paso 5: Asegure la carátula a los módulos usando los cuatro tornillos de 6 mm provistos.

Paso 6: Conecte el dispositivo o dispositivos fuente a la entrada o entradas del transmisor y el dispositivo o dispositivos de pantalla a la salida o salidas de los receptores.

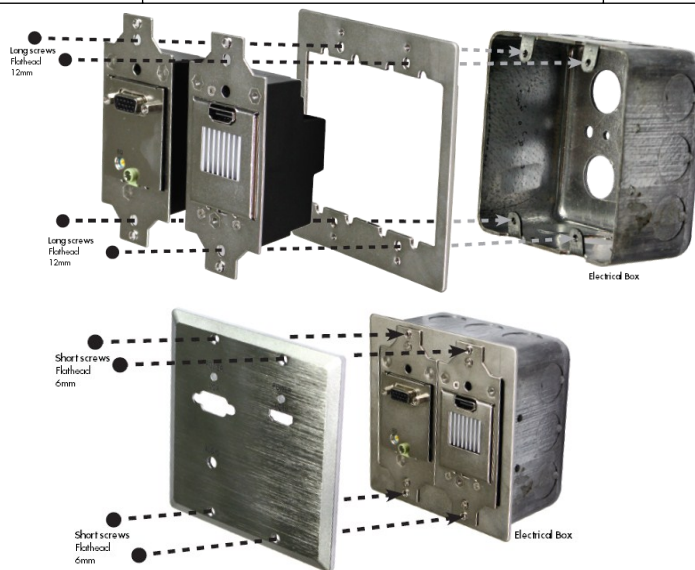

DEVICE INSTALLATION / INSTALLATION DU PÉRIPHÉRIQUE / INSTALACIÓN DEL DISPOSITIVO

Box Installation:

Prior to Installation:

- Power off all devices that will be connected to the system.
- Ensure that all devices that will be connected to the system are properly grounded.
- Ensure that cables are not placed near AC power cabling, fluorescent lights, air conditioners or any other source of electrical noise.

Note: The one port products support TruChoice™ power which means that only one power adapter is required to power the entire system. The power adapter may be connected to either the transmitter or the receiver. When using a four port transmitter, a power adapter must be connected to the transmitter or all of the connected receivers.

Step 1: Connect the source device or devices to the input or inputs of the transmitter.

Installation de la boîte:

Avant l'installation:

- Débranchez l'alimentation de tous les dispositifs qui seront connectés au système.
- Assurez-vous que tous les dispositifs qui seront connectés au système sont correctement mis à la terre.
- Assurez-vous que les câbles ne sont pas placés près d'un câblage électrique CA, de lumières fluorescentes, de climatiseurs ou de toute autre source de bruits électriques.

Note: Les produits à port unique supportent l'alimentation électrique TruChoice™, ce qui signifie qu'un seul adaptateur de courant est nécessaire pour alimenter tout le système. L'adaptateur de courant peut être connecté soit à l'émetteur, soit au récepteur. Lorsqu'un émetteur à quatre ports est utilisé, un adaptateur de courant doit être connecté à l'émetteur ou à tous les récepteurs connectés.

Étape 1: Connectez le / les dispositif(s) source à l' / aux entrée(s) de l'émetteur.

Instalación de la caja:

Antes de la instalación:

- Apague todos los dispositivos que estarán conectados al sistema.
- Asegúrese de que todos los dispositivos que estarán conectados al sistema estén correctamente conectados a tierra.
- Asegúrese de que los cables no se coloquen cerca de los cables de alimentación de CA, luces fluorescentes, aires acondicionados o cualquier fuente de ruido eléctrico.

Nota: Los productos de un puerto soportan la alimentación TruChoice™, lo que significa que sólo se requiere un adaptador de corriente para dar energía a todo el sistema. El adaptador de corriente puede conectarse al transmisor o al receptor. Cuando se usa un adaptador de cuatro puertos, se debe conectar un adaptador de corriente al transmisor o a todos los receptores conectados.

Paso 1: Conecte el dispositivo o dispositivos fuente a la entrada o entradas del transmisor.

DEVICE INSTALLATION / INSTALLATION DU PÉRIPHÉRIQUE / INSTALACIÓN DEL DISPOSITIVO

Step 2: Connect the Cat5 cables* from RJ45 ports on the transmitter to the RJ45 ports on the receiver.

Note: Cables of identical length must be used to connect the transmitter to the receiver.

Step 3: Connect the outputs of the receiver to the inputs on the display devices.

Step 4: Connect the power adapter to either the transmitter or receiver to power the system and then power on any device that is connected to the system.

The one port products support TruChoice™ power, which means that only one power adapter is required to power the entire system. The power adapter may be connected to either the transmitter or the receiver. When using a four port transmitter, a power adapter must be connected to the transmitter or all of the connected receivers.

*See page 17-20 for cabling recommendations.

Étape 2: Branchez les câbles Cat5* des ports RJ45 de l'émetteur dans les ports RJ45 du récepteur.

Note: Des câbles de longueur identique doivent être utilisés pour raccorder l'émetteur au récepteur.

Étape 3: Connectez les sorties du récepteur avec les entrées des dispositifs d'affichage.

Étape 4: Connectez l'adaptateur de courant soit à l'émetteur, soit au récepteur, afin d'alimenter le système, puis ensuite alimentez les dispositifs connectés au système.

Les produits à port unique supportent l'alimentation électrique TruChoice™, ce qui signifie qu'un seul adaptateur de courant est nécessaire pour alimenter tout le système. L'adaptateur de courant peut être connecté soit à l'émetteur, soit au récepteur. Lorsqu'un émetteur à quatre ports est utilisé, un adaptateur de courant doit être connecté à l'émetteur ou à tous les récepteurs connectés.

Consultez les pages 17-20 pour de l'information sur le câblage.

Paso 2: Conecte los cables Cat5* de los puertos RJ45 del transmisor a los puertos RJ45 del receptor.

Nota: Se deben usar cables de igual longitud para conectar el transmisor al receptor.

Paso 3: Conecte las salidas del receptor a las entradas de los dispositivos de pantalla.

Paso 4: Conecte el adaptador de alimentación al transmisor o al receptor para dar energía al sistema y después encienda cualquier dispositivo que esté conectado al sistema.

Los productos de un puerto soportan la alimentación TruChoice™, lo que significa que sólo se requiere un adaptador de corriente para dar energía a todo el sistema. El adaptador de corriente puede conectarse al transmisor o al receptor. Cuando se usa un transmisor de cuatro puertos, se debe conectar un adaptador de corriente al transmisor o a todos los receptores conectados.

*Consulte las páginas 17-20 para obtener recomendaciones de cableado.

DEVICE INSTALLATION / INSTALLATION DU PÉRIPHÉRIQUE / INSTALACIÓN DEL DISPOSITIVO

Warning: The AC/DC power adapter and the DC jack terminal block should only be installed in an accessible location and in accordance with local building codes.

All of the models discussed in this manual are fully compatible. The following combinations are possible:

- Box transmitter to box receiver
- Box transmitter to wall plate receiver
- Wall plate transmitter to box receiver
- Wall plate transmitter to wall plate receiver

***Note:** To avoid damaging the unit, do not frequently unplug the power adapter at the power connector (DC barrel) of the transmitter or remote unit. It's better to unplug the power adapter at the power outlet.

Avertissement: L'adaptateur de courant CA / CC et la plaque à bornes Jack CC doivent uniquement être installés à un endroit facile d'accès et le montage doit être effectué conformément aux exigences des codes du bâtiment locaux.

Tous les modèles traités dans ce manuel sont entièrement compatibles. Les combinaisons suivantes sont possibles:

- Émetteur de boîte à récepteur de boîte
- Émetteur de boîte à récepteur de plaque murale
- Émetteur de plaque murale à récepteur de boîte
- Émetteur de plaque murale à récepteur de plaque murale

Remarque: Pour éviter d'endommager l'appareil, n'utilisez pas fréquemment débrancher l'adaptateur secteur au connecteur d'alimentation (DC baril) de l'émetteur ou de l'unité distante. Il est préférable de débrancher l'adaptateur secteur à la prise de courant

Advertencia: El adaptador de corriente CA/CC y el bloque de terminales con clavija de CC sólo se deberán instalar en una ubicación accesible y de acuerdo con los códigos de construcción locales.

Todos los modelos mencionados en este manual son completamente compatibles. Son posibles las siguientes combinaciones:

- Transmisor de caja a receptor de caja
- Transmisor de caja a receptor de placa de pared
- Transmisor de placa de pared a receptor de caja
- Transmisor de placa de pared a receptor de placa de pared

Nota: Para evitar que se dañe la unidad, no con frecuencia desenchufe el adaptador de corriente al conector de alimentación (DC barril) del emisor o de la unidad remota. Es mejor desconectar el adaptador de alimentación a la toma de corriente

DEVICE INSTALLATION / INSTALLATION DU PÉRIPHÉRIQUE / INSTALACIÓN DEL DISPOSITIVO

Two-level cascading:

The 4-port box transmitters may be cascaded two levels allowing the support of up to sixteen monitors from a single source device. This cascading will support either box or wall plate receivers. Refer to the example diagram below for proper cascading.

Cascadage à deux niveaux :

Les émetteurs de la boîte à 4 ports peuvent être montés en cascade à deux niveaux, permettant ainsi de supporter jusqu'à seize moniteurs à partir d'un seul dispositif source. Ce cascadage assurera le fonctionnement soit des récepteurs de la boîte ou de la plaque murale. Pour un cascadage correct, consultez l'exemple du diagramme ci-dessous.

Conexión en cascada de dos niveles:

Los transmisores de caja de 4 puertos pueden conectarse en cascada de dos niveles permitiendo el soporte de hasta dieciséis monitores desde un solo dispositivo fuente. Esta conexión en cascada soportará receptores de caja o de placa de pared. Consulte el diagrama de ejemplo siguiente para una conexión en cascada correcta.

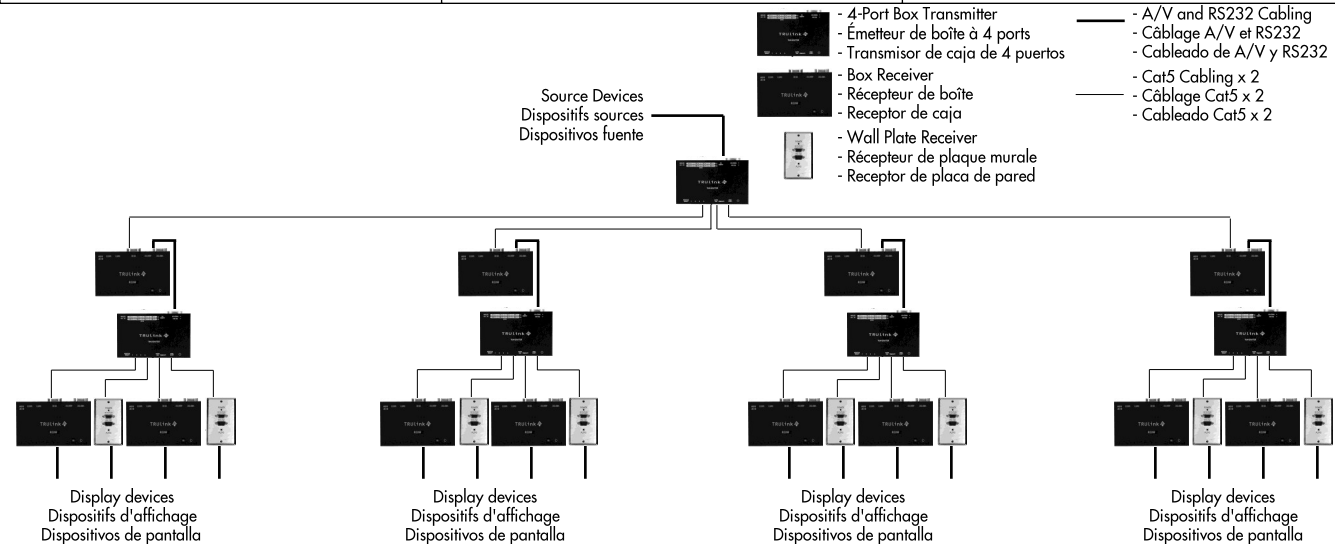

DEVICE INSTALLATION / INSTALLATION DU PÉRIPHÉRIQUE / INSTALACIÓN DEL DISPOSITIVO

Mounting Bracket Installation:

Use the following steps to mount the box transmitter or receiver units.

Step 1: Mount the flat bracket in the location where the unit will be mounted, i.e. the back of the display device.

Installation du support de montage :

Suivez les étapes suivantes pour effectuer le montage des émetteurs ou récepteurs de la boîte.

Étape 1: Montez le support plat à l'endroit où l'unité sera installée, c'est-à-dire à l'arrière du dispositif d'affichage.

Instalación del soporte de montaje:

Siga los pasos siguientes para montar las unidades de transmisor o receptor de caja.

Paso 1: Monte el soporte plano en la ubicación donde se va a montar la unidad, es decir, la parte de atrás del dispositivo de pantalla.

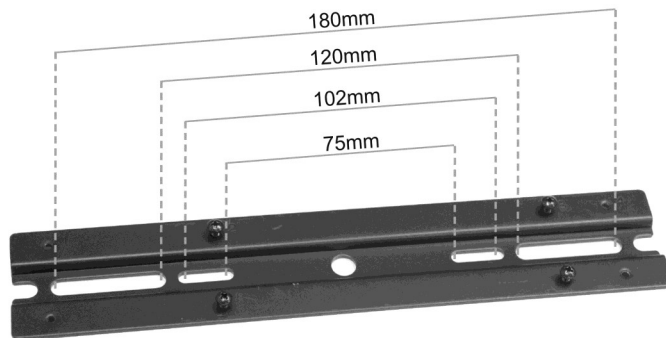

DEVICE INSTALLATION / INSTALLATION DU PÉRIPHÉRIQUE / INSTALACIÓN DEL DISPOSITIVO

Step 2: Mount the L brackets to both sides of the box housing using the provided screws.

Étape 2: Montez les supports en L sur les deux côtés du logement de la boîte à l'aide des vis fournies.

Paso 2: Monte los soportes en "L" en ambos lados de la carcasa de la caja usando los tornillos provistos.



Step 3: Secure the L brackets to the flat bracket.

Étape 3: Fixer les supports en L au support plat.

Paso 3: Asegure los soportes en "L" en el soporte plano.

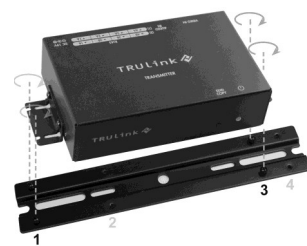
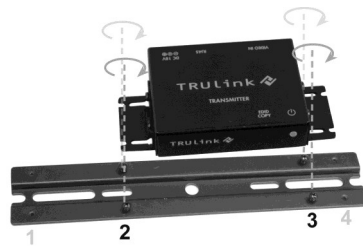
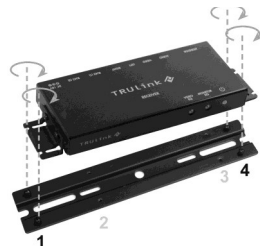
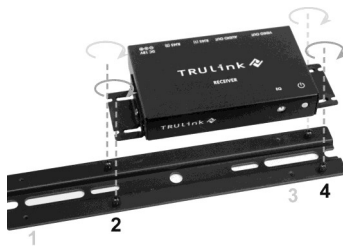

DEVICE INSTALLATION / INSTALLATION DU PÉRIPHÉRIQUE / INSTALACIÓN DEL DISPOSITIVO

Cabling recommendations (Digital products):

Solid conductor Cat5 or Cat6 cabling is recommended for use with the digital products, HDMI and HDMI with RS232. Coiling of excess cable lengths should be avoided for best performance results.

Shielded, solid conductor Cat5 or Cat6 cabling is recommended if a cable must be coiled or is run near other high-frequency signaling cables.

Notice: During normal operation of the HDMI over Cat5 products, the HDBaseT chipset will produce heat which will cause the casing of the product to feel warm or hot to the touch. This is normal and the components have been designed and tested to function under these conditions.

Conseils relatifs au câblage (produits numériques):

L'utilisation d'un conducteur massif Cat5 ou de câblage Cat6 est recommandée pour les produits numériques, HDMI et HDMI avec RS232. Afin d'assurer une meilleure performance, évitez d'enrouler la longueur de câble résiduelle.

L'utilisation de conducteur massif avec gaine Cat5 ou de câblage Cat6 est recommandée si un câble doit être enroulé ou s'il passe à proximité de câbles émettant des signaux à haute fréquence.

Aviz: Durant le fonctionnement normal des produits HDMI over Cat5, le jeu de puces HDBaseT génèrera de la chaleur. Cette dernière entraînera l'échauffement du boîtier du produit, le rendant chaud ou brûlant au toucher. C'est un phénomène normal et les composants ont été conçus et testés pour fonctionner dans de telles conditions.

Recomendaciones de cableado (productos digitales):

El cableado de conductor sólido Cat5 o Cat6 se recomienda para usarse con los productos digitales, HDMI y HDMI con RS232. Se debe evitar el enrollado del exceso de cable para obtener mejores resultados en el desempeño.

El cableado protegido de conductor sólido Cat5 o Cat6 se recomienda si un cable debe enrollarse o tenderse cerca de otros cables de señales de alta frecuencia.

Tomar en cuenta: Durante la operación normal de los productos HDMI por Cat5, el chipset HDBaseT producirá calor, el cual causará que la carcasa del producto se sienta tibia o caliente al tacto. Esto es normal y los componentes han sido diseñados y probados para funcionar bajo estas condiciones.

Cable Conductor Type Type de conducteur de câble Tipo de conductor de cable	Maximum Cable Lengths Supported Longueur de câble maximale supportée Longitudes máximas de cable soportadas	
	250ft	300ft
Cat5 Stranded, Toronné, Trenzado	X	-
Cat5 Solid, Massif, Sólido	X	X
Cat6 Stranded, Toronné, Trenzado	X	-
Cat6 Solid, Massif, Sólido	X	X

X = Supported, Supporté, Soportado

*Note: The maximum baud rate of the RS232 that digital products support is 115K bps.

DEVICE INSTALLATION / INSTALLATION DU PÉRIPHÉRIQUE / INSTALACIÓN DEL DISPOSITIVO

Cable Lengths Supported (300ft Receiver):

The analog products support a maximum resolution of 1920x1080 or 1920x1200 at a maximum distance of 300ft. Longer cable distances are supported at lower resolutions. Refer to the resolution and distance chart below. This chart shows distances supported when using Cat5/Cat5E/Cat6 cable with a 300ft receiver.

*Cat5E or Cat6 cabling is recommended for this product. Cat6 cabling will support a higher picture quality than Cat5E. STP cabling is recommended for environments with high EMI or RFI.

Longueurs de câble supportées (récepteur 300 pi):

Les produits analogiques supportent une résolution maximale de 1920 x 1080 ou de 1920 x 1200, à une distance maximale de 300 pi. Des distances de câbles plus longues sont supportées à des résolutions plus faibles. Consultez le tableau de distances et résolutions ci-dessous. Ce tableau indique les distances supportées lorsqu'un câble Cat5 / Cat5E / Cat6 est utilisé avec un récepteur de 300 pi.

*Un câblage Cat5E ou Cat6 est recommandé pour ce produit. Un câblage Cat6 supportera une qualité d'image supérieure en comparaison au câblage Cat5E. Un câblage STP est recommandé pour les environnements où les interférences électromagnétiques ou les perturbations radioélectriques sont élevées.

Longitudes de cable soportadas (Receptor de 300 pies):

Los productos análogos soportan una resolución máxima de 1920x1080 ó 1920x1200 a una distancia máxima de 300 pies. Distancias más largas de cable se soportan con resoluciones más bajas. Consulte la tabla de resolución y distancias siguiente. Esta tabla muestra las distancias soportadas cuando se usan cables Cat5/Cat5E/Cat6 con un receptor de 300 pies.

*Se recomienda el uso de cables Cat5e o Cat6 con este producto. Los cables Cat6 soportarán una mayor calidad de imagen que los cables Cat5E. Se recomienda el uso de cables STP en ambientes con interferencia electromagnética o de radiofrecuencia.

Resolutions Résolutions Resoluciones	300ft	400ft	500ft	550ft	600ft
800 x 600	X	X	X	X	X
1024 x 768	X	X	X	X	-
1280 x 1024	X	X	X	-	-
1680 x 1050	X	X	-	-	-
1920 x 1080	X	-	-	-	-
1920 x 1200	X	-	-	-	-
Audio	X	X	X	X	X

X: Supported, Prises en charge, Soportadas

DEVICE OPERATION / FONCTIONNEMENT DU PÉRIPHÉRIQUE / OPERACIÓN DEL DISPOSITIVO

Video Adjustments:

Each receiver has an equalization (EQ) knob that will allow video adjustments and compensate for the length of the Cat5 cable used in the system. Turn the EQ knob one notch at a time to adjust for optimal video quality.

TruPair™ Technology (Analog products only):

In some instances there may be a display issue due to errors in extended display identification data (EDID) communication between the display and the source device. The transmitters in this line of products provide a feature, TruPair™ Technology, that allows the system to read the display's EDID information and provide that information to the source device. The transmitter has a default set of EDID information that may be provided to the source device when the display is not EDID compliant.

Ajustements vidéo:

Chaque récepteur est muni d'un bouton de correction du système de lecture (EQ) qui permet de faire des ajustements vidéo et de compenser pour la longueur du câble Cat5 utilisé dans le système. Faites tourner le bouton EQ une encoche à la fois pour ajuster à un niveau optimal la qualité vidéo.

TruPair™ Technology (Produits analogiques seulement):

Dans certains cas, il est possible qu'un problème d'affichage se produise à cause d'erreurs de communication EDID entre l'unité d'affichage et le dispositif source. Les émetteurs de cette gamme de produits possèdent une caractéristique, TruPair™ Technology, qui permet au système de lire les informations EDID de l'unité d'affichage et de transmettre ces informations au dispositif source. L'émetteur contient un ensemble d'informations EDID par défaut, qui peuvent être transmises au dispositif source lorsque l'unité d'affichage n'est pas compatible avec l'EDID.

Ajustes de video:

Cada receptor tiene una perilla de ecualización (EQ) que permitirá ajustes de video y compensará la longitud del cable Cat5 que se use en el sistema. Gire la perilla EQ una marca a la vez para ajustar y obtener una calidad de video óptima.

Tecnología TruPair™ (Sólo productos análogos):

En algunos casos, puede existir un problema de pantalla debido a errores en la comunicación de datos de identificación de visualización prolongada (EDID) entre la pantalla y el dispositivo fuente. Los transmisores en esta línea de productos proporcionan una característica, Tecnología TruPair™, que permite que el sistema lea la información de EDID de la pantalla y proporcione esa información al dispositivo fuente. El transmisor tiene un conjunto de información EDID por defecto que se puede proporcionar al dispositivo fuente cuando la pantalla no es compatible con los EDID.

DEVICE OPERATION / FONCTIONNEMENT DU PÉRIPHÉRIQUE / OPERACIÓN DEL DISPOSITIVO

Use the following steps to utilize the TruPair™ Technology to copy EDID information from a compliant display.

Step 1: Connect the display to the VGA port on the transmitter and then power on the display.

Step 2: Press and hold the "EDID Copy" button on the transmitter and release the button after the power LED on the transmitter begins flashing green.

Step 3: When the EDID information has been successfully copied from the monitor the power LED will be illuminated green.

If the power LED flashes red, then it may indicate one of the following problems:

1. The display is not properly connected to the transmitter.
2. The display is not powered on.
3. The display is not EDID compliant.

If an error is presented, then correct any of the above issues and repeat steps 2 and 3 above.

Suivez les étapes suivantes pour vous servir des possibilités de TruPair™ Technology afin de copier des informations EDID d'une unité d'affichage compatible.

Étape 1: Branchez l'unité d'affichage dans le port VGA situé sur l'émetteur, puis branchez l'alimentation de l'unité d'affichage.

Étape 2: Appuyez et maintenez enfoncé le bouton « EDID Copy » (copier EDID) de l'émetteur et relâchez le bouton lorsque le voyant lumineux de l'alimentation, situé sur l'émetteur, commence à clignoter en vert.

Étape 3: Lorsque la copie des informations EDID à partir du moniteur est bien terminée, le voyant lumineux d'alimentation s'allume en vert.

Si le voyant lumineux d'alimentation clignote en rouge, cela peut indiquer la présence d'un des problèmes suivants:

1. L'unité d'affichage n'est pas bien connectée à l'émetteur.
2. L'unité d'affichage n'est pas alimentée.
3. L'unité d'affichage n'est pas compatible avec EDID.

Si une erreur est présente, corrigez les problèmes ci-dessus et répétez les étapes 2 et 3, décrites plus haut.

Siga los pasos siguientes para utilizar la Tecnología TruPair™ para copiar la información EDID de una pantalla compatible.

Paso 1: Conecte la pantalla al puerto VGA en el transmisor y después encienda la pantalla.

Paso 2: Oprima y sostenga el botón "EDID Copy" (copia de EDID) en el transmisor y suelte el botón después de que el LED de encendido en el transmisor comience a parpadear una luz verde.

Paso 3: Cuando la información EDID se haya copiado con éxito del monitor, el LED de encendido se iluminará de color verde.

Si el LED de encendido parpadea una luz roja, entonces podría indicar uno de los siguientes problemas:

1. La pantalla no está correctamente conectada al transmisor.
2. La pantalla no está encendida.
3. La pantalla no es compatible con EDID.

Si se presenta un error, entonces corrija cualquiera de los problemas mencionados arriba y repita los pasos 2 y 3.

DEVICE OPERATION / FONCTIONNEMENT DU PÉRIPHÉRIQUE / OPERACIÓN DEL DISPOSITIVO

Use the following steps to load the default EDID information.

Step 1: Press and hold the "EDID Copy" button on the transmitter and release the button after the power LED on the transmitter begins flashing red.

Step 2: When the process is complete the power LED will be illuminated green.

LED indicators (4-port HDMI transmitter only):

Status LED:	
Green	Unit is powered on, but no HDMI input is detected.
Blue	Unit is powered on and an HDMI input is detected.
Off	Unit is powered off.
Remote Output LED:	
Off	Unit is powered off or in sleep mode.
Flashing Blue (Once/3sec)	The output port has been disabled by pressing and holding the remote port button for 3 seconds, or the transmitter is unable to detect a monitor connected to the receiver.
Red	The transmitter is unable to detect a receiver unit.
Blue	The transmitter is successfully connected to the receiver unit and the monitor connected to the receiver.

Suivez les étapes suivantes pour télécharger les informations EDID par défaut.

Étape 1: Appuyez et maintenez enfoncé le bouton "EDID Copy" (copier EDID) de l'émetteur et relâchez le bouton lorsque le voyant lumineux de l'alimentation, situé sur l'émetteur, commence à clignoter en rouge.

Étape 2: Lorsque le processus est terminé, le voyant lumineux d'alimentation s'illuminera en vert.

Voyants DEL (émetteur HDMI 4 ports seulement):

DEL d'état:	
Vert	L'unité est sous tension, mais aucune entrée HDMI n'est détectée.
Bleu	L'unité est sous tension, et une entrée HDMI est détectée.
Off	L'unité est hors tension.
DEL de sortie distante:	
Off	L'unité est hors tension ou en mode de veille.
Bleu clignotant (Une fois/3 sec)	Le port de sortie a été désactivé en appuyant et en maintenant le bouton de port distant pendant 3 secondes, ou l'émetteur ne peut détecter un moniteur connecté au récepteur.
Rouge	L'émetteur ne peut détecter une unité de réception.
Bleu	L'émetteur est connecté avec succès à l'unité de réception et le moniteur est connecté au récepteur.

Siga los pasos siguientes para cargar la información EDID por defecto.

Paso 1: Oprima y sostenga el botón "EDID Copy" en el transmisor y suelte el botón después de que el LED de encendido en el transmisor comience a parpadear una luz roja.

Paso 2: Cuando se complete el proceso, el LED de encendido estará iluminado en verde.

Indicadores LED (sólo transmisor HDMI de 4 puertos):

LED de estado:	
Verde	La unidad está encendida, pero no se ha detectado una entrada HDMI.
Azul	La unidad está encendida y se ha detectado una entrada HDMI.
Apagado	La unidad está apagada.
LED de salida remota	
Apagado	La unidad está apagada o en suspensión.
Azul parpadeante (Una vez/3 seg.)	El puerto de salida ha sido inhabilitado al presionar y sostener el botón de puerto remoto durante 3 segundos, o el transmisor no puede detectar un monitor conectado al receptor.
Rojo	El transmisor no puede detectar una unidad de receptor.
Azul	El transmisor está bien conectado a la unidad de receptor y el monitor conectado al receptor.

DEVICE OPERATION / FONCTIONNEMENT DU PÉRIPHÉRIQUE / OPERACIÓN DEL DISPOSITIVO

Serial RS232 Communication:

The serial port on the one port transmitters, acts as a pass-thru for serial RS232 signals between a source device and the device connected to the receiver that will be controlled.

This system will maintain a straight-through pinout up to the serial RS232 port on the receiver. Use a cable which meets the pinout requirements of the device that will be controlled to connect that device to the serial RS232 port on the receiver.

Communication RS232 en Série:

Le port série, qui se trouve sur les émetteurs à port unique, exerce une fonction Passthru pour les signaux série RS232, transmis entre le dispositif source et le dispositif connecté au récepteur qui sera contrôlé.

Le système maintient un brochage droit jusqu'au port série RS232 du récepteur. Utilisez un câble qui répond aux exigences de brochage du dispositif qui sera contrôlé, pour connecter ce dispositif au port série RS232 du récepteur.

Comunicación Serial RS232:

El puerto serial en los transmisores de un solo puerto, actúa como una "ventanilla" para las señales serial RS232 entre un dispositivo fuente y el dispositivo conectado al receptor que se controlará.

Este sistema mantendrá una salida directa hasta el puerto serial RS232 en el receptor. Use un cable que cumpla con los requisitos de salida del dispositivo que se controlará para conectar ese dispositivo al puerto serial RS232 en el receptor.

Serial RS232 communication
Comunicación serial RS232
Communication RS-232 série

DB9	Pin 2	Pin 3	Pin 5	Pin 7	Pin 8
Tx- DCE	TXD	RXD	GND	CTS	RTS
Rx-DTE	RXD	TXD	GND	RTS	CTS

DEVICE OPERATION / FONCTIONNEMENT DU PÉRIPHÉRIQUE / OPERACIÓN DEL DISPOSITIVO

4 Port HDMI Transmitter box only (#29275)

Slide Switch:

Mode	Video	Audio
1	Auto (Va)	Auto (Aa)
2	Auto (Va)	Inventory (Ai) (use copied EDID)
3	Inventory (Vi) (use copied EDID)	Auto (Aa)
4	Inventory (Vi) (use copied EDID)	Inventory (Ai) (use copied EDID)

Va—Video Auto Mixing: Automatically optimize all valid video outputs for minimum requirement.

Aa—Audio Auto Mixing: Automatically perform the minimum audio format of all attached displays.

Vi—Video Inventory: After copying Video EDID, use the copied Video EDID.

Ai—Audio Inventory: After copying Video EDID, use the copied Video EDID.

À 4 ports HDMI, émetteur seulement (no 29275)

Commutateur à glissière :

Mode	Vidéo	Acoustique
1	Auto (Va)	Auto (Aa)
2	Auto (Va)	Inventaire (Ai) (utiliser copié EDID)
3	Inventaire (Vi) (utiliser copié EDID)	Auto (Aa)
4	Inventaire (Vi) (utiliser copié EDID)	Inventaire (Ai) (utiliser copié EDID)

Va — Mixage vidéo automatique : Optimise automatiquement toutes les sorties vidéo valides en fonction de leur configuration minimale.

Aa — Mixage audio automatique : Utilisez automatiquement le format audio minimum des moniteurs connectés.

Vi — Inventaire vidéo : Utilisez, une fois la copie terminée, les données vidéo EDID copiées.

Ai — Inventaire audio : Utilisez, une fois la copie terminée, les données audio EDID copiées.

Únicamente con caja Transmisora HDMI de 4 puertos (N.º 29275)

Interruptor deslizante:

Modo	Vídeo	Audio
1	Auto (Va)	Auto (Aa)
2	Auto (Va)	Inventario (Ai) (utilizar copiado EDID)
3	Inventario (Vi) (utilizar copiado EDID)	Auto (Aa)
4	Inventario (Vi) (utilizar copiado EDID)	Inventario (Ai) (utilizar copiado EDID)

Va—Mezcla automática de vídeo: Optimice de forma automática todas las salidas de vídeo válidas para el requisito mínimo.

Aa—Mezcla automática de audio: Ejecute de manera automática el formato de audio mínimo de todas las pantallas conectadas.

Vi—Inventario de vídeo: Tras copiar el EDID de vídeo, utilice el EDID de vídeo copiado.

Ai—Inventario de audio: Tras copiar el EDID de vídeo, utilice el EDID de vídeo copiado.

DEVICE OPERATION / FONCTIONNEMENT DU PÉRIPHÉRIQUE / OPERACIÓN DEL DISPOSITIVO

LED Indicator: Status LED

LED	Status
Steady Red	No HDMI source
Steady Blue	HDMI source connected

Local Output Port LED

LED	Status
OFF (no color)	Link-OFF
Steady Red	Link not established
Steady Blue	Link established

Indicateur LED: Statut LED

LED	Statut
Rouge Stable	Aucune source HDMI
Bleu Stable	Source HDMI connectée

Port de sortie LED Local

LED	Statut
OFF (pas de couleur)	Lien-OFF
Rouge Stable	Lien non établi
Bleu Stable	lien établi

Indicador LED: Estado LED

LED	Estado
Rojo estable	Ninguna fuente HDMI
Azul estable	Fuente HDMI conectado

Puerto de salida de LED Local

LED	Estado
OFF (sin color)	Enlace-OFF
Verde estable	Enlace no establecido
Azul estable	Enlace establecido

DEVICE OPERATION / FONCTIONNEMENT DU PÉRIPHÉRIQUE / OPERACIÓN DEL DISPOSITIVO

Remote Output Port LED

LED	Status
OFF (no color)	Link-OFF
Solid Red	Link not established
Flashing Blue	Link in the process establishing (monitor)
Steady Blue	Link established

Port de sortie à distance LED

LED	Statut
OFF (pas de couleur)	Lien-OFF
Solide Rouge	Lien non établi
Clignote en Bleu	Lien dans le processus de creation (surveiller)
Bleu Stable	Lien établi

Puerto de salida Remoto LED

LED	Estado
OFF (sin color)	Enlace-OFF
Sólido Rojo	Enlace no establecido
Azul con destellos	Enlace en el proceso de establecimiento de (controlar)
Azul estable	Enlace establecido

DEVICE OPERATION / FONCTIONNEMENT DU PÉRIPHÉRIQUE / OPERACIÓN DEL DISPOSITIVO

EDID Setting:

EDID Copy

If the unit is insufficient for EDID of the attached displays, it is suggested copying EDID from the displays. There are two methods for EDID Copy.

***Note:** Before starting, slide the switch to the desired position.

Mode	Video	Audio	
1	Auto	Auto (Min)	
2	Auto	Inventory	Copy Audio EDID
3	Inventory	Auto (Min)	Copy Video EDID
4	Inventory	Inventory	Copy all (Audio + Video) EDID

Configuration EDID :

Copie des données EDID

Si l'émetteur ne supporte pas les données EDID des moniteurs connectés, il est recommandé de les copier. La copie des données EDID peut se faire de deux façons.

***Remarque :** Avant de commencer, glissez le commutateur comme désiré.

Mode	Video	Acoustique	
1	Auto	Auto (Min)	
2	Auto	Inventaire	Audio Copy EDID
3	Inventaire	Auto (Min)	Video Copy EDID
4	Inventaire	Inventaire	Copier tout (Audio + Video) EDID

Configuración de EDID:

Copia de EDID

Si la unidad no es suficiente para los EDID de las pantallas conectadas, se sugiere copiar los EDID desde las pantallas. Existen dos métodos para la Copia EDID.

***Nota:** Antes de comenzar, deslice el interruptor a la posición deseada.

Modo	Vídeo	Audio	
1	Auto	Auto (Min)	
2	Auto	Inventario	Audio Copy EDID
3	Inventario	Auto (Min)	Copiar vídeo EDID
4	Inventario	Inventario	Copiar todo (Audio + Video) EDID

DEVICE OPERATION / FONCTIONNEMENT DU PÉRIPHÉRIQUE / OPERACIÓN DEL DISPOSITIVO

Copy Local Monitor EDID

Method 1:

Step 1: Connect monitor to "HDMI Out"

Step 2: Press and hold the "Local EDID Copy" button and then release right after the Status LED flashes Green (3~4 seconds)

Result: If the Status LED returns to normal status, it indicates that the EDID Copy is completed.

Method 2:

Step 1: Press and hold the "EDID Copy" button

Step 2: Apply power to the unit.

Step 3: After a beep sound, release right after the Status LED flashes Green (3~4 seconds)

Result: If the Status LED returns to normal status, it indicates that the EDID Copy is completed.

***Note:** To remix EDID, the unit has to be power recycled. Hot-plug or unplug, or soft power recycling will not cause the mixed EDID to update.

Copier les données EDID d'un moniteur local

1re méthode :

Étape 1 : Connecter le moniteur à la sortie « HDMI Out ».

Étape 2 : Appuyer sur le bouton « Local EDID Copy » et le maintenir enfoncé, puis le relâcher lorsque la DEL d'indication de l'état se met à clignoter en vert (après 3 à 4 secondes).

Résultat : La DEL d'indication de l'état retournera à la normale pour indiquer que la copie des données EDID a bien été effectuée.

2e méthode :

Étape 1 : Appuyer sur le bouton « EDID Copy » et le maintenir enfoncé

Étape 2 : Mettre l'émetteur sous tension.

Étape 3 : Attendre le signal sonore, puis relâcher le bouton dès que la DEL d'indication de l'état se met à clignoter en vert (après 3 à 4 secondes)

Résultat : La DEL d'indication de l'état retournera à la normale pour indiquer que la copie des données EDID a bien été effectuée.

***Remarque :** Pour remixer les données EDID, l'appareil doit être redémarré à froid. Connecter et déconnecter l'appareil à chaud, ou le redémarrer à chaud, ne permettra pas de mettre à jour les données mixées.

Copiar los EDID del monitor local

Método 1:

Paso 1: Conecte el monitor a la "Salida HDMI"

Paso 2: Mantenga presionado el botón "Local EDID Copy" (Copia de EDID local) y suéltelo justo después de que el indicador LED de estado parpadee en color verde (3 a 4 segundos).

Resultado: Si el LED de estado regresa a su estado normal, esto indica que la Copia EDID ha finalizado.

Método 2:

Paso 1: Mantenga presionado el botón "EDID Copy" (Copia EDID)

Paso 2: Conecte el suministro a la unidad.

Paso 3: Tras escuchar un pitido, suelte el botón justo después de que el indicador LED de estado parpadee en color verde (3 a 4 segundos).

Resultado: Si el LED de estado regresa a su estado normal, significa que la Copia EDID ha finalizado.

***Nota:** Para volver a mezclar los EDID, se debe reiniciar el suministro de energía de la unidad. La conexión o desconexión en caliente, o el reinicio rápido del ciclo de energía, no harán que se actualicen los EDID mezclados.

DEVICE OPERATION / FONCTIONNEMENT DU PÉRIPHÉRIQUE / OPERACIÓN DEL DISPOSITIVO

Turn ON/OFF buzzer sound:

Double-click P and then press 4 to turn on/off buzzer sound.

Factory Default Setting:

Step 1: Press and hold 1 + 2

Step 2: Press and hold 3 + 4

Step 3: Release 3 + 4

Step 4: Release 1 + 2

Activer / désactiver le son de buzzer:

Double-cliquez sur P, puis appuyez sur 4 pour activer / désactiver le buzzer.

Réglage par défaut:

Étape 1: Appuyez et maintenez 1 + 2

Étape 2: Appuyez et maintenez 3 + 4

Étape 3: la version 3 + 4

Étape 4: Release 1 + 2

Encienda ON / OFF sonido del zumbador:

Haga doble clic en P y luego pulse 4 para activar / desactivar el sonido del timbre.

Valores predeterminados de fábrica:

Paso 1: Pulse y mantenga pulsado 1 + 2

Paso 2: Pulse y mantenga pulsado 3 + 4

Paso 3: Release 3 + 4

Paso 4: Release 1 + 2

COMPLIANCE / CONFORMITÉ / CONFORMIDAD

European Union (CE Compliance Statement)

WARNING: This is a class A product. In a domestic environment, this product may cause radio interference, in which case the user may be required to take adequate measures.

USA (FCC Compliance Statement)

NOTE: This equipment has been tested and found to comply with the limits for a Class A digital device, pursuant to Part 15 of the FCC Rules. These limits are designed to provide reasonable protection against harmful interference when the equipment is operated in a commercial environment. This equipment generates, uses and can radiate radio frequency energy and, if not installed and used in accordance with the instruction manual, may cause harmful interference to radio communications. Operation of this equipment in a residential area is likely to cause harmful interference, in which case the user will be required to correct the interference at his/her own expense.

Union européenne (déclaration de conformité CE)

AVERTISSEMENT : Ce produit fait partie de la classe A. Dans un environnement domestique, ce produit pourrait causer des interférences radio, dans quel cas l'utilisateur pourrait devoir prendre des mesures adéquates.

É.-U. (déclaration de conformité FCC)

REMARQUE : Ce matériel a été testé et s'est révélé conforme aux limites des dispositifs numériques de classe A, conformément à la partie 15 des règlements FCC. Ces limites sont établies de sorte à assurer une protection raisonnable contre les interférences nuisibles lorsque l'appareil est utilisé dans un environnement commercial. Cet équipement génère, utilise et peut émettre un rayonnement de fréquence radio et peut causer des interférences nuisibles aux communications radio s'il n'est pas installé ou utilisé conformément aux consignes qui se trouvent dans le manuel d'instructions. L'utilisation de cet appareil dans une zone résidentielle est susceptible de générer des interférences nuisibles, dans quel cas l'utilisateur devra corriger les interférences à ses propres frais.

Unión europea (Declaración de conformidad con la Norma CE)

ADVERTENCIA: Este es un producto clase A. En un ambiente doméstico, este producto puede provocar interferencia, en cuyo caso el usuario debe tomar las medidas necesarias.

EE. UU. (Declaración de conformidad con la Norma FCC)

NOTA: Este equipo ha sido testado y se ha confirmado el cumplimiento con los límites para un dispositivo digital de clase A, de conformidad con la sección 15 de las Normas FCC. Estos límites se designan para proporcionar una protección razonable frente a interferencias perjudiciales cuando el equipo se opera en un ambiente comercial. Este equipo genera, utiliza y puede radiar energía de radiofrecuencia. Si no está instalado y se utiliza de acuerdo con las instrucciones, podría causar interferencias perjudiciales a las comunicaciones de radio. La operación de este equipo en un área residencial podría causar interferencias perjudiciales, en cuyo caso el usuario deberá corregir la interferencia por cuenta propia.

IMPORTANT SAFETY INFORMATION / INFORMATION IMPORTANTE SUR LA SÉCURITÉ / INFORMACIÓN IMPORTANTE DE SEGURIDAD

Do not plug the unit in any outlet that does not have enough current to allow the device to function. Refer to the specifications in this manual for power level of the unit.

Liquid: If this unit or its corresponding power adapter has had liquid spilled on or in it, do not attempt to use the unit. Do not attempt to use this product in an outdoor environment as elements such as rain, snow, hail, etc. can damage the product.

In case of a storm, it is recommended that you unplug this device from the outlet.

Avoid placing this product next to objects that produce heat such as portable heaters, space heaters, or heating ducts.

THERE ARE NO USER SERVICEABLE PARTS.
Do not attempt to open this product and expose the internal circuitry. If you feel that the product is defective, unplug the unit and refer to the warranty information section of this manual.

Pour permettre à l'appareil de fonctionner, ne branchez pas l'unité sur une prise ne délivrant pas assez de courant. Reportez-vous aux spécifications de ce manuel pour connaître le niveau d'alimentation de l'unité.

Liquide : Si du liquide s'est répandu sur ou à l'intérieur de cette unité ou son adaptateur d'alimentation correspondant, n'essayez pas d'utiliser cette unité. N'essayez pas d'utiliser ce produit dans un environnement extérieur car des éléments tels que la pluie, la neige, la grêle, etc. peuvent endommager ce produit.

En cas de tempête, il est recommandé de débrancher cet appareil de la source de courant.

Évitez de placer ce produit près d'objets produisant de la chaleur comme les appareils de chauffage portables ou non et les conduits de chauffage

AUCUNE PIÈCE NE NÉCESSITE D'ÊTRE ENTRETENUE PAR L'UTILISATEUR. N'essayez pas d'ouvrir ce produit et d'exposer sa circuiterie interne. Si vous pensez que ce produit présente des défauts, débranchez l'unité et reportez-vous à la section de ce guide comportant des informations de garantie.

No conecte la unidad en una salida que no disponga de suficiente corriente como para permitir que el dispositivo funcione. Consulte en este manual las especificaciones sobre nivel de potencia de la unidad.

Líquidos: Si se han derramado líquidos sobre la unidad, en la unidad o en su correspondiente adaptador de potencia, no intente utilizar la unidad. No intente utilizar este producto en el exterior, ya que elementos como la lluvia, la nieve, el granizo, etc. pueden dañar el producto.

En caso de tormenta, se recomienda que desconecte este dispositivo del enchufe.

Evite situar este producto cerca de objetos que produzcan calor, como calefacciones portátiles, calefactores o conductos de calefacción.

NO HAY PIEZAS QUE PUEDA REPARAR EL PROPIO USUARIO. No intente abrir este producto y exponer la circuitería interna. Si cree que el producto presenta algún defecto, desconecte la unidad y consulte la sección de garantía de este manual.

At C2G, we want you to be totally confident in your purchase. That is why we offer a warranty on this device. If you experience problems due to workmanship or material defect for the duration of this warranty, we will repair or replace this device. To request a Return Merchandise Authorization (RMA) number, contact customer service at 800-506-9607 or www.c2g.com.

Chez C2G, nous voulons que vous soyez complètement satisfait de votre achat. C'est pourquoi vous bénéficiez d'un de garantie sur cet appareil. Si vous rencontrez des problèmes liés à des défauts matériels ou de fabrication pendant la durée de cette garantie, nous réparerons ou remplacerons cet appareil. Pour demander un numéro d'autorisation de retour de marchandise (ARM), contactez le service client au 800.506.9607 ou www.c2g.com.

En C2G queremos que confíe completamente en su compra. Esa es la razón por la que ofrecemos un de garantía en este dispositivo. Si experimenta problemas debidos a mano de obra o defectos de material durante el periodo de validez de esta garantía, repararemos o sustituiremos este dispositivo. Para solicitar un número de autorización de devolución de mercancía, contacte con el servicio de atención al cliente en el número de teléfono 800 506 9607 o visite www.c2g.com.



CABLES TO GO

For more information on this product or to check for updated drivers, manuals or frequently asked questions please visit our website.

Pour plus d'informations concernant ce produit ou pour rechercher des pilotes actualisés, des manuels ou des questions souvent posées, veuillez visiter notre site web.

Para obtener más información sobre este producto o para comprobar controladores actualizados, manuales o preguntas frecuentes, visite nuestro sitio web.

www.c2g.com

Ver. R2