

Traynor



YBA200

ALL-TUBE BASS GUITAR AMPLIFIER

MODEL TYPE: YS1029

IMPORTANT SAFETY INSTRUCTIONS



This lightning flash with arrowhead symbol, within an equilateral triangle, is intended to alert the user to the presence of uninsulated "dangerous voltage" within the product's enclosure that may be of sufficient magnitude to constitute a risk of electric shock to persons.

Ce symbole d'éclair avec tête de flèche dans un triangle équilatéral est prévu pour alerter l'utilisateur de la présence d'un « voltage dangereux » non-isolé à proximité de l'enceinte du produit qui pourrait être d'ampleur suffisante pour présenter un risque de choc électrique.



CAUTION AVIS

**RISK OF ELECTRIC SHOCK
DO NOT OPEN**

**RISQUE DE CHOC ELECTRIQUE
NE PAS OUVRIR**



The exclamation point within an equilateral triangle is intended to alert the user to the presence of important operating and maintenance (servicing) instructions in the literature accompanying the appliance.

Le point d'exclamation à l'intérieur d'un triangle équilatéral est prévu pour alerter l'utilisateur de la présence d'instructions importantes dans la littérature accompagnant l'appareil en ce qui concerne l'opération et la maintenance de cet appareil.



S2125A

FOLLOW ALL INSTRUCTIONS

**Instructions pertaining to a risk of fire,
electric shock, or injury to a person**

**CAUTION: TO REDUCE THE RISK OF ELECTRIC
SHOCK, DO NOT REMOVE COVER (OR BACK).**

NO USER SERVICEABLE PARTS INSIDE.

**REFER SERVICING TO QUALIFIED
SERVICE PERSONNEL.**

SUIVEZ TOUTES LES INSTRUCTIONS

**Instructions relatives au risque de feu,
choc électrique, ou blessures aux personnes**

**AVIS: AFIN DE REDUIRE LES RISQUE DE CHOC
ELECTRIQUE, N'ENLEVEZ PAS LE COUVERT (OU LE
PANNEAU ARRIERE) NE CONTIENT AUCUNE PIECE**

REPARABLE PAR L'UTILISATEUR.

**CONSULTEZ UN TECHNICIEN QUALIFIE
POUR L'ENTRETIEN**

Read Instructions: The Owner's Manual should be read and understood before operation of your unit. Please, save these instructions for future reference and heed all warnings.

Clean only with dry cloth.

Packaging: Keep the box and packaging materials, in case the unit needs to be returned for service.

Warning: To reduce the risk of fire or electric shock, do not expose this apparatus to rain or moisture. *Do not use this apparatus near water!*

Warning: When using electric products, basic precautions should always be followed, including the following:

Power Sources

Your unit should be connected to a power source only of the voltage specified in the owners manual or as marked on the unit. This unit has a polarized plug. Do not use with an extension cord or receptacle unless the plug can be fully inserted. Precautions should be taken so that the grounding scheme on the unit is not defeated. An apparatus with CLASS I construction shall be connected to a Mains socket outlet with a protective earthing ground. Where the MAINS plug or an appliance coupler is used as the disconnect device, the disconnect device shall remain readily operable.

Hazards

Do not place this product on an unstable cart, stand, tripod, bracket or table. The product may fall, causing serious personal injury and serious damage to the product. Use only with cart, stand, tripod, bracket, or table recommended by the manufacturer or sold with the product. Follow the manufacturer's instructions when installing the product and use mounting accessories recommended by the manufacturer. Only use attachments/accessories specified by the manufacturer

Note: Prolonged use of headphones at a high volume may cause health damage on your ears.

The apparatus should not be exposed to dripping or splashing water; no objects filled with liquids should be placed on the apparatus.

Terminals marked with the "lightning bolt" are hazardous live; the external wiring connected to these terminals require installation by an instructed person or the use of ready made leads or cords.

Ensure that proper ventilation is provided around the appliance. Do not install near any heat sources such as radiators, heat registers, stoves, or other apparatus (including amplifiers) that produce heat.

No naked flame sources, such as lighted candles, should be placed on the apparatus.

Power Cord

Do not defeat the safety purpose of the polarized or grounding-type plug. A polarized plug has two blades with one wider than the other. A grounding type plug has two blades and a third grounding prong. The wide blade or the third prong are provided for your safety. If the provided plug does not fit into your outlet, consult an electrician for replacement of the obsolete outlet. The AC supply cord should be routed so that it is unlikely that it will be damaged. Protect the power cord from being walked on or pinched particularly at plugs. If the AC supply cord is damaged DO NOT OPERATE THE UNIT. To completely disconnect this apparatus from the AC Mains, disconnect the power supply cord plug from the AC receptacle. The mains plug of the power supply cord shall remain readily operable.

Unplug this apparatus during lightning storms or when unused for long periods of time.

Service

The unit should be serviced only by qualified service personnel. Servicing is required when the apparatus has been damaged in any way, such as power-supply cord or plug is damaged, liquid has been spilled or objects have fallen into the apparatus, the apparatus has been exposed to rain or moisture, does not operate normally, or has been dropped.

Veillez Lire le Manuel: Il contient des informations qui devraient étre comprises avant l'opération de votre appareil. Conservez. Gardez S.V.P. ces instructions pour consultations ultérieures et observez tous les avertissements.

Nettoyez seulement avec le tissu sec.

Emballage: Conservez la boîte au cas où l'appareil devait étre retourner pour réparation.

Avertissement: Pour réduire le risque de feu ou la décharge électrique, n'exposez pas cet appareil à la pluie ou à l'humidité. *N'utilisez pas cet appareil près de l'eau!*

Attention: Lors de l'utilisation de produits électrique, assurez-vous d'adhérer à des précautions de bases incluant celle qui suivent:

Alimentation

L'appareil ne doit étre branché qu'à une source d'alimentation correspondant au voltage spécifié dans le manuel ou tel qu'indiqué sur l'appareil. Cet appareil est équipé d'une prise d'alimentation polarisée. Ne pas utiliser cet appareil avec un cordon de raccordement à moins qu'il soit possible d'insérer complètement les trois lames. Des précautions doivent étre prises afin d'éviter que le système de mise à la terre de l'appareil ne soit désengagé. Un appareil construit selon les normes de CLASS I devrait étre raccordé à une prise murale d'alimentation avec connexion intacte de mise à la masse. Lorsqu'une prise de branchement ou un coupleur d'appareils est utilisée comme dispositif de débranchement, ce dispositif de débranchement devra demeurer pleinement fonctionnel avec raccordement à la masse.

Risque

Ne pas placer cet appareil sur un chariot, un support, un trépied ou une table instables. L'appareil pourrait tomber et blesser quelqu'un ou subir des dommages importants. Utiliser seulement un chariot, un support, un trépied ou une table recommandés par le fabricant et vendus avec le produit. Suivre les instructions du fabricant pour installer l'appareil et utiliser les accessoires recommandés par le fabricant. Utilisez seulement les attachements/accessoires indiqués par le fabricant

Note: L'utilisation prolongée des écouteurs à un volume élevé peut avoir des conséquences néfastes sur la santé sur vos oreilles. .

Il convient de ne pas placer sur l'appareil de sources de flammes nues, telles que des bougies allumées.

L'appel ne doit pas étre exposé à des égouttements d'eau ou des éclaboussures et qu'aucun objet rempli de liquide tel que des vases ne doit étre placé sur l'appareil.

Assurez que l'appareil est fourni de la propre ventilation. Ne procédez pas à l'installation près de source de chaleur tels que radiateurs, registre de chaleur, fours ou autres appareils (incluant les amplificateurs) qui produisent de la chaleur.

Les dispositifs marqués d'une symbole "d'éclair" sont des parties dangereuses au toucher et que les câblages extérieurs connectés à ces dispositifs de connexion extérieure doivent étre effectués par un opérateur formé ou en utilisant des cordons déjà préparés.

Cordon d'Alimentation

Ne pas enlever le dispositif de sécurité sur la prise polarisée ou la prise avec tige de mise à la masse du cordon d'alimentation. Une prise polarisée dispose de deux lames dont une plus large que l'autre. Une prise avec tige de mise à la masse dispose de deux lames en plus d'une troisième tige qui connecte à la masse. La lame plus large ou la tige de mise à la masse est prévu pour votre sécurité. La prise murale est désuète si elle n'est pas conçue pour accepter ce type de prise avec dispositif de sécurité. Dans ce cas, contactez un électricien pour faire remplacer la prise murale. Évitez d'endommager le cordon d'alimentation. Protégez le cordon d'alimentation. Assurez-vous qu'on ne marche pas dessus et qu'on ne le pince pas en particulier aux prises. N'UTILISEZ PAS L'APPAREIL si le cordon d'alimentation est endommagé. Pour débrancher complètement cet appareil de l'alimentation CA principale, déconnectez le cordon d'alimentation de la prise d'alimentation murale. Le cordon d'alimentation du bloc d'alimentation de l'appareil doit demeurer pleinement fonctionnel.

Débranchez cet appareil durant les orages ou si inutilisé pendant de longues périodes.

Service

Consultez un technicien qualifié pour l'entretien de votre appareil. L'entretien est nécessaire quand l'appareil a été endommagé de quelque façon que se soit. Par exemple si le cordon d'alimentation ou la prise du cordon sont endommagés, si il y a eu du liquide qui a été renversé à l'intérieur ou des objets sont tombés dans l'appareil, si l'appareil a été exposé à la pluie ou à l'humidité, si il ne fonctionne pas normalement, ou a été échappé.

Traynor



The Traynor YBA200

Thank you for choosing the Traynor YBA200 All-Tube Bass Amplifier. You are about to revisit one of the best quality-of-sound instrument amplifiers ever built.

The YBA200 is truly an evolution of technology and in true Traynor all tube tradition, no semiconductors are in the signal path. The YBA200 features capabilities such as a Resonance control, which adjusts the damping factor at the amplifier's output stage (allowing the player to take full advantage of the tonal capabilities of instrument speaker cabinets). Modern technologies, such as specially designed toroidal transformers provide increased reliability and real vintage tube sound, without the heavy weight usually associated with vintage tube amplifiers. Bottom line, the YBA200 has real vintage tube sound, no compromises, and no excuses.

Features

- Two 12AX7 pre-amp tubes, a 12AU7 phase-splitter, and four KT88 power output tubes staying true to the all tube signal path Traynor philosophy. Class A/B amplification.
- Variable-range 3-band passive tone stack EQ with Scoop and Resonance Controls
- Unity gain, with a true balanced D.I./Line output. Selectable Pre-EQ or Post-EQ, -20 dB pad (and Ground Lift).
- Pre-Amp Out and Power Amp Input jacks. These jacks provide direct access to the YBA200's signal chain so you may slave out, or slave into, another amp; or you can use these jacks as an effects loop (for professional-grade signal processing equipment).
- Tuner Out jack and Mute switch.
- Extremely lightweight due to specially designed toroidal transformers.

1. The Power and Standby Toggle Switches

Due to the nature of vacuum tubes, we suggest the YBA200 be powered up for a few minutes prior to using. This will allow the tubes to warm up. The pilot light glows red when the amplifier is engaged; it glows amber when in Standby mode.



Note: Before powering up and disengaging the Standby switch make sure speaker cabinets are connected to the output jacks.

When the amplifier is warmed up, disengage the Standby switch and get ready to experience the classic tone of a Traynor Bassmaster All-Tube Amplifier.



Note: It's also recommended to leave the amplifier powered up during set breaks, The Standby switch cuts all outputs from the preamp and power amplifier.

2. 0dB / Passive and -6dB / Active Input Jacks

The YBA200 is equipped with 2 input jacks. The 0 dB/Passive input feeds the first tube input-stage directly while the -6 dB/Active input applies a pad to it. The -6 dB input is usually used for bass guitars that have active pickups, or extremely hot levels.

3. Tuner Output & Mute

The YBA200 features a ¼-inch Tuner Output jack to enable direct connection with a tuner without affecting the signal path into your amplifier. When the switch is depressed the Tuner Out jack receives signal while the power amplifier and the D.I./Line Output are muted. This allows you to tune your instrument without affecting the sound going to the speaker cabinet, control board or PA.

4. Gain Control

The Gain control is placed immediately after the first tube-stage and is used in conjunction with the Master volume control to help achieve the proper sound and feel. This control also allows the capability of giving a warm overdriven tube sound when turned up (even at low volume levels).

5. 3-Band Equalization and Range Control

The YBA200 features a vintage passive tone stack consisting of traditional Treble, Bass and Mid Controls. Additionally, the tone stack is equipped with a Range control; this adjusts the frequency range for the Treble, Bass and Mid controls.

Tech Note: The YBA200 has been fitted with a traditional passive tone stack. This allows the tubes to generate natural sounding harmonics when driven into saturation. Active tone controls can generate unwanted harmonics when clipping interrupts the feedback loop in the amplifier. Passive tone controls are always subtractive, which means they can only reduce the gain in their specific frequency ranges. Active tone controls, on the other-hand, are wrapped around an amplifier and will provide gain boost when the controls are turned past the middle position.

6. Bright Switch

The Bright switch provides a small amount of treble boost for added presence.

7. Scoop Switch and Control

The YBA200 is equipped with a defeatable Scoop control to help accentuate deep bass and treble frequencies. Maximum midrange scoop is achieved by turning the control fully clockwise.



8. Resonance Control

The Resonance control is placed on the output stage of the power amplifier and controls the amount of low frequency damping. Setting the control clockwise reduces the damping factor and allows the resonance of the speaker cabinet to be more pronounced.

Note: Setting the control counter-clockwise will increase the damping factor and produce a tighter sound.

9. Master Volume

The Master control adjusts the overall output level of the amplifier. The level being sent to the Balanced Line Output is not affected allowing the signal at the mixing console to be unaffected by adjustments during performance.

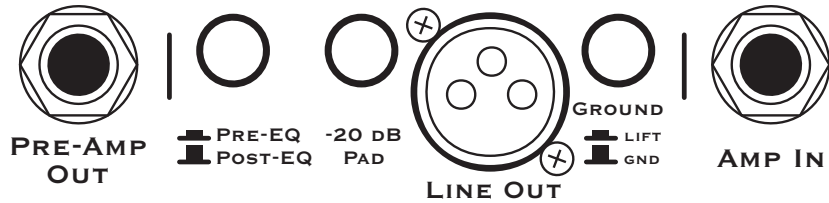

10. Pre-Amp Out and Power Amp In

The Pre-Amp Out and the Power Amp Input jacks provide versatility not usually associated with vintage tube amplifiers. The Pre-Amp Out jack can be used to slave another YBA200 or as an effects send. The Power Amp Input goes directly to the YBA200's power amplifier, bypassing the pre-amp, which allows a perfect effects return. The Power Amp Input also lets the YBA200 be a true slave from another pre-amp.

Note: The output signal of the Pre-Amp Out is set at 0 VU. When using the Pre-Amp Out as an effects loop it's recommended to use professional-grade signal processing equipment (pedal effects might not have enough headroom).



11. Line Out XLR Jack and Selector Switch

The YBA200 is equipped with a unity gain, balanced D.I./Line output. You can select a direct, clean signal (Pre-EQ setting which delivers the sound directly to the Balanced Line Out) or tap the signal after the pre-amp (Post-EQ). Both signals are routed to the Balanced Line Out before the Master volume. A Ground Lift (lifts Pin 1 of the XLR) and -20 dB attenuation switch are also provided to help when routing signals directly to other equipment or mixing consoles.

12. Speaker Impedance Switch and Speaker Output Jacks

Extension speaker cabinets are connected using the Speaker $\frac{1}{4}$ -inch output jacks. Connections to these jacks are in parallel. Using the Speaker Load switch, the output of the YBA200 can be optimized to provide the rated full power (200 watts) for selected loads (8-ohms or 4-ohms).

Note: As long as the total speaker load is not lower than 2-ohms, Speaker Load settings of 4-ohms or 8-ohms are interchangeable. Choose the setting that sounds best to you.

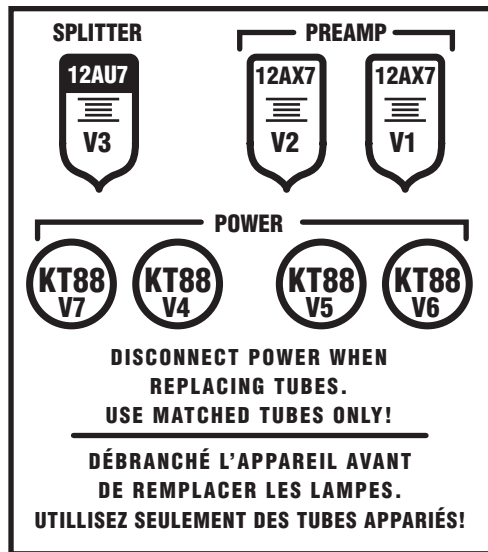

13. Replacement Tube Selection and Bias

Your YBA200 is supplied with a set of factory-matched output tubes. When tube replacement becomes necessary, replace the output tubes with a matched set to maintain the highest performance of your amplifier.

Note: When changing output tubes, a qualified technician should adjust the amplifier's bias; readjusted for 40ma per tube (80 mV at the test points).

Traynor

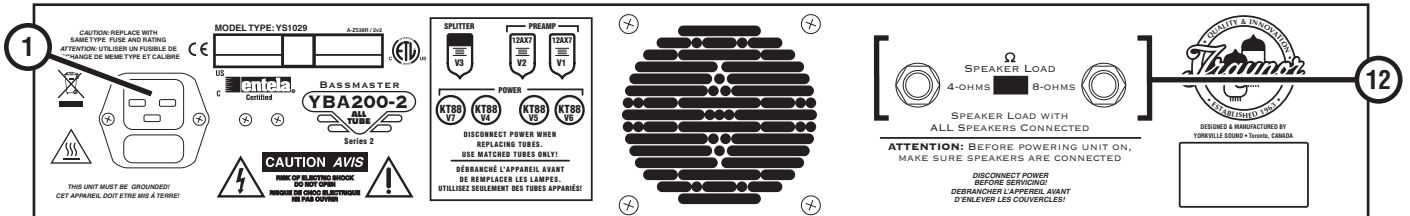
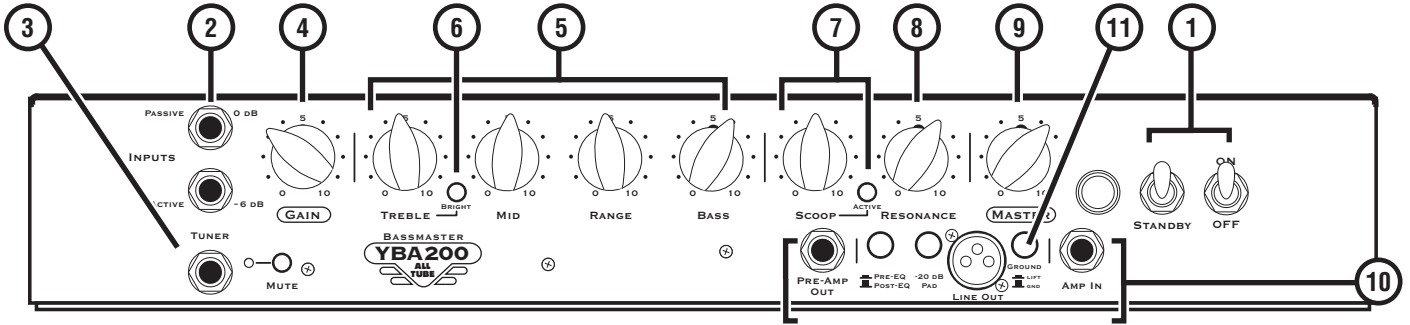

- ① **The Power and Standby Toggle Switches** – LED indicates active (red) and standby (amber) modes.
- ② **0dB / Passive and -6dB / Active Input Jacks** – ¼-inch phone jacks.
- ③ **Tuner Output and Mute** – ¼-inch phone jack input, LED indicator illuminates when main output muted.
- ④ **Gain Control**
- ⑤ **3-Band Equalization and Range Control**
- ⑥ **Bright Switch** – Add extra sparkle to your sound.
- ⑦ **Scoop Switch and Control** – Deeper bass and sparkling highs.
- ⑧ **Resonance Control** – Dial in your feel.
- ⑨ **Master Volume**
- ⑩ **Pre-Amp Out and Power Amp In**
- ⑪ **Line Out XLR Jack and Selector Switch** – Switch between Pre-EQ and Post-EQ settings.
- ⑫ **Speaker Impedance Switch and Speaker Output Jacks** – ¼-inch phone jacks.



Le Traynor YBA200

Merci d'avoir choisi l'amplificateur à lampe pour basse Traynor YBA200. Vous êtes sur le point de revisiter un des meilleurs amplificateurs d'instrument jamais construits.

Le YBA200 représente vraiment une évolution de la technologie. Dans la tradition entièrement à lampe de Traynor, aucun semi-conducteur n'apparaît dans l'acheminement du signal. Le YBA200 est caractérisé par des options tel que contrôle de Résonance, qui permet d'ajuster le facteur d'amortissement à l'étage de sortie de l'amplificateur (permettant au musicien d'explorer la vaste gamme de tonalité qu'offre l'enceinte à haut-parleur d'instrument). La technologie moderne nous a permis de développer un transformateur toroïdal qui offre une fiabilité accrue et une sonorité à lampe authentique sans le poids élevé normalement associé aux amplificateurs vintage à lampe. Le résultat, le YBA200 offre une sonorité vintage à lampe véritable, pas de compromis, pas d'excuses.

Caractéristiques

- Deux tubes 12AX7 pour préamplificateur, un tube 12AU7 déphaseur, et quatre tubes pour sortie de puissance KT88 demeurant fidèle à la philosophie Traynor de réseau de signal entièrement à tube. Amplification Class A/B.
- Contrôle de tonalité à échelonnement à gamme variable avec contrôles de Scoop et de Résonance
- Gain Unité, avec sortie ligne symétrique/D.I. Atténuation commutable de -20 dB Pré-EQ ou Post-EQ et Découplage de Masse.
- - Prise d'entrée pour l'amplificateur de puissance et de sortie pour le Pré-Amplificateur. Le YBA200 peut être utilisé comme pré-amplificateur, amplificateur de puissance, ou comme boucle d'effet (pour équipement de traitement de signal de qualité professionnel).
- Prise pour accordeur électronique et commutateur Mute
- Très léger grâce à son transformateur toroïdal.

1. Les Commutateurs de Mise en Marche et de Standby

À cause de la nature du tube électronique, nous vous suggérons d'allumer votre YBA200 quelques minutes avant son utilisation. Cela permettra aux tubes de se réchauffer. Le témoin pilote s'illumine de couleur rouge lorsque l'amplificateur est en marche, et de couleur ambrée pour indiquer le mode Standby.



Note: Avant de mettre l'appareil en marche et de désarmer le mode Standby assurez-vous que les haut-parleurs sont branchés aux prises de sortie.

Quand l'amplificateur est réchauffé, désarmez le commutateur Standby et préparez-vous à découvrir la tonalité classique d'un amplificateur à tube Traynor Bassmaster.



Note: Nous vous recommandons aussi de garder l'appareil en marche durant les intermissions. Le commutateur Standby coupe les sorties du préamplificateur et de l'amplificateur de puissance.

2. Prises d'entrées 0dB / Passive et -6dB / Active

Le YBA200 est équipé de 2 prises d'entrées. L'entrée 0 dB alimente directement le premier étage d'entrée du premier tube alors que l'entrée -6 dB applique une atténuation au signal. L'entrée -6 dB est généralement utilisée pour les guitares basses équipées de micros actifs, ou qui ont un niveau de sortie particulièrement élevé.

3. Sortie Pour Accordeur Électronique et Mute

Le YBA200 est doté d'une sortie ¼-de pouce pour accordeur électronique qui permet le branchement direct à un accordeur sans affecter le réseau de signal dans l'amplificateur. Lorsque le commutateur est enfoncé la prise Tuner Out reçoit le signal tandis que le signal acheminé à l'amplificateur de puissance et à la prise de sortie DI sont coupés. Cela permet l'accordage de l'instrument sans affecter le signal étant acheminé à l'enceinte de haut-parleur, table de mixage ou système de sonorisation.

4. Contrôle de Gain

Le contrôle de gain est placé immédiatement après la première étage de lampe et il est utilisé en conjonction avec le contrôle Master volume pour aider à obtenir la sonorité voulue. Ce contrôle permet aussi d'obtenir une sonorité à lampe saturée chaude tube lorsqu'à un réglage élevé (même lors d'opération à volume réduit).

5. Égalisation à 3 Bandes et Contrôle de Gamme

Le YBA200 offre une égalisation à échelonnement passif classique constitué de contrôles traditionnels d'aiguës, médianes et graves. De plus, le système d'égalisation à échelonnement est équipé d'un contrôle de gamme qui ajuste la gamme de fréquences affectées par les contrôles d'Aiguës, de Graves et de Médianes.

Note Technique: Le YBA200 est équipé d'une égalisation à échelonnement passive. Cela permet aux lampes de produire des harmoniques à sonorité naturelle lorsque amené en saturation. Les commandes de tonalité actives peuvent produire des harmoniques indésirables lorsque l'écrêtage interrompt la boucle de feedback dans l'amplificateur. Les commandes passives de tonalité sont toujours soustractives, ils ne réduisent donc le gain que pour leur gamme de fréquences respective. Les commandes de tonalité actives font partie de l'amplificateur et produisent une augmentation du gain lorsqu'ils sont réglés au-delà du réglage central.

6. Commutateur de Brilliance

Le commutateur de brillance offre une légère augmentation des aiguës pour une présence accrue.

7. Commutateur et Contrôle Scoop

Le YBA200 est équipé d'un contrôle Scoop commutable pour aider à accentuer les graves profondes et les fréquences aiguës. Une réduction maximum des médianes est obtenue en tournant complètement le contrôle vers la droite

8. Contrôle de Résonance

Le contrôle de Résonance est placé à l'étage de sortie de l'amplificateur de puissance et il règle le coefficient d'amortissement des fréquences graves. Un réglage maximum dans le sens horaire du contrôle réduit le coefficient d'amortissement et permet à la résonance de l'enceinte à haut-parleur d'être plus prononcée.



Note: Un réglage du contrôle dans le sens anti-horaire augmentera le coefficient d'amortissement et produira un son plus serré.

9. Contrôle Master Volume

Le contrôle de volume Master ajuste le niveau de sortie général de l'amplificateur. Le niveau du signal étant acheminé à la Sortie Ligne Symétrique n'est pas affecté permettant ainsi au signal à la console de mixage de demeurer inaltéré par les ajustements durant la performance.

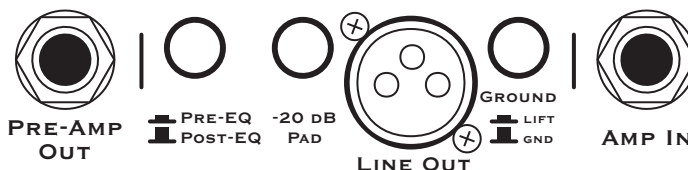

10. Sortie Préamplificateur et Entrée d'Amplificateur de Puissance



Les prises de sortie Préamplificateur et d'entrée d'Amplificateur de Puissance offrent une polyvalence n'étant pas normalement associée aux amplificateurs à tubes de conception classiques. La prise de sortie Préamplificateur peut être utilisée pour acheminer le signal à un autre YBA200 ou comme envoi pour effet externe. L'entrée d'Amplificateur de puissance amène le signal directement à l'amplificateur de puissance du YBA200, contournant le pré-amplificateur, permettant ainsi d'obtenir un bon retour pour effet. La prise d'entrée d'Amplificateur de Puissance permet de plus l'utilisation du YBA200 comme amplificateur secondaire pour un autre préamplificateur.

Note: Le signal présent à la prise de sortie Préamplificateur est réglé à 0 VU. Lorsque vous utilisez la sortie Préamplificateur comme boucle d'effet, nous vous recommandons l'utilisation d'appareils de traitement de signal de qualité professionnelle (les pédales d'effet pourraient ne pas avoir l'extension dynamique requise).

11. Sortie Ligne Symétrique XLR et Commutateur de Sélection

Le YBA200 est équipé d'une sortie ligne symétrique à gain unité pour Injection Direct. Vous pouvez sélectionner un signal clair direct (position Pré-EQ acheminant le signal directement à la Sortie Ligne Symétrique) ou capter le signal après le préamplificateur (Post-EQ). Les deux signaux sont acheminés à la Sortie Ligne Symétrique avant d'atteindre le contrôle de volume Principal. Un découplage de masse (découple la tige 1 de la prise XLR) et un commutateur d'atténuation de -20 dB sont aussi prévus pour aider lorsque le signal est acheminé directement à d'autres appareils ou à la console de mixage.

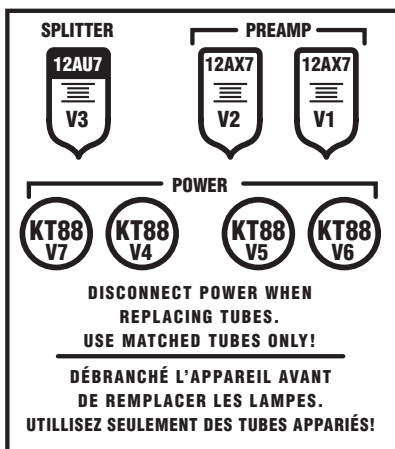

12. Commutateur d'Impédance des Haut-Parleurs et Sorties Pour Haut-Parleurs

Les enceintes à haut-parleur supplémentaires sont raccordées par l'entremise des prises ¼ de pouce de sortie pour haut-parleurs. Les connexions à ces prises sont parallèles. À l'aide du commutateur d'impédance des haut-parleurs, la sortie du YBA200 peut être optimisée pour offrir la pleine puissance nominale (200 watts) avec la charge sélectionnée (8-ohms ou 4 - ohms).

Note: Tant que la charge totale de haut-parleur n'est pas plus basse que 2-ohms, les sélections d'impédance de 4-ohms ou 8-ohms sont interchangeableables. Choisissez le réglage qui vous semble offrir la meilleure sonorité.

13. Sélection de Lampe de Remplacement et Polarisation

Votre YBA200 est fourni avec un ensemble de lampe de sortie assorti à l'usine. Quand viendra le temps de remplacer les lampes de sortie, remplacez les avec un ensemble assorti afin de préserver le haut niveau de performance de votre amplificateur.

Note: Lorsque vous changez les lampes de sortie, un technicien qualifié devrait ajuster la polarisation de l'amplificateur pour obtenir 40ma par lampe (80 mV aux bornes d'essai).

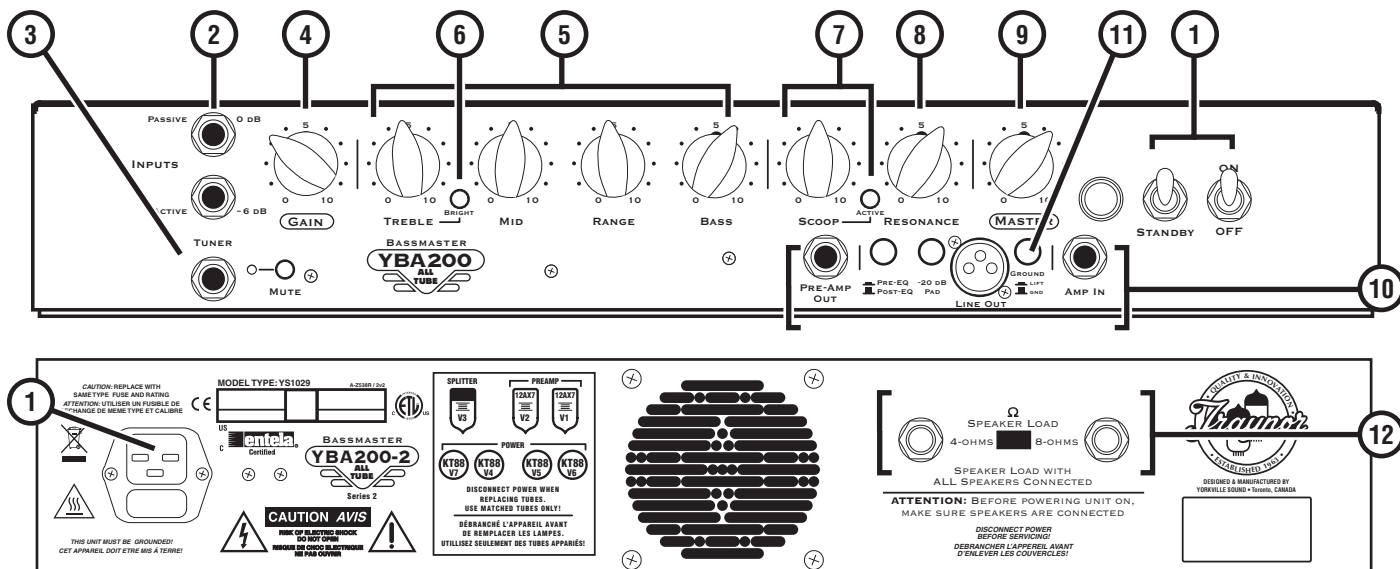

- ① **Les Interrupteurs de Mise en Marche et de Mode Standby** – DEL indique les modes en marche et (rouge) et standby (ambre).
- ② **Prises d'Entrée Passive 0dB et Active -6dB** – prises phone ¼ de pouce.
- ③ **Sortie Pour Accordeur et Prise Mute** – entrée phone ¼ de, DEL indicatrice s'illumine quand le signal à la sortie principale est coupé.
- ④ **Contrôle de Gain**
- ⑤ **Égalisateur à 3 Bandes et Contrôle de Gamme**
- ⑥ **Interrupteur de Brillance** – Ajoute de la brillance à votre sonorité.
- ⑦ **Interrupteur et Contrôle Scoop** – Graves plus profondes et aiguës plus brillantes.
- ⑧ **Contrôle de Résonance** – faite une mise au point sur sur la sonorité que vous voulez.
- ⑨ **Volume Principal**
- ⑩ **Sortie Préamplificateur et Entrée d'Amplificateur de Puissance**
- ⑪ **Prise de Sortie Ligne XLR et Interrupteur de Sélection** – Bascule entre les réglages pré-EQ et Post-EQ.
- ⑫ **Sélecteur d'Impédance de Haut-Parleur et Prises de Sortie Pour Haut-Parleur** – prises phones ¼ de pouce.

Specifications

Type	All Tube Bass Head
Power @ min. impedance (Watts)	200 @ 4/8 ohms switchable
Minimum Impedance (Ohms)	2
Burst Power - 2 cycle	250 Watts
Frequency Response (Hz +/-3dB)	30 - 16,000
Hum and Noise (dB)	-90db
Input Channels	1
Channel 1 - inputs	2 x 1/4inch
Channel 1 - controls	Gain
Master Volume Control	Yes
Main Tone Controls	Treble, Mid, Range, Bass, Scoop, Resonance
Input Sensitivity (mV)	20
Master Outputs	Pre-amp out (Pre Master)
Line Out (type / configuration)	XLR Balanced (Pre/Post, Grnd Lift)
Line Out Sensitivity (Vrms)	1V (100mV when -20db Pad engaged)
Effects Loop / Location	Pre-amp out, Power Amp in, Loop Thru
Effects Return Sensitivity (Vrms)	1V
LED Indicators	Tuner Mute, Power/Standby
External speaker output / location	2 x 1/4inch (Rear)
	Impedance Selector (4/8 ohms)
Other Features	Tubes: 2x12AX7, 1x12AU7, 4xKT88
	Tuner output 1/4inch
Dimensions (DWH, inches)	11.5 x 22.5 x 9.5
Dimensions (DWH, cm)	29 x 57 x 24
Weight (lbs / kg)	44 / 20

Spécifications

Type	Amplificateur a lampes
Puissance avec impédance minimum (Watts)	200 @ 4/8 ohms commutable
Minimum Impedance (Ohms)	2
Suramplification Brusque - 2 cycles	250 Watts
Réponse en Fréquence (Hz +/-3dB)	30 - 16,000
Bruit et Bourdonnement (dB)	-90db
Canaux d'entrée	1
Entrées - Canal 1	2 x 1/4 pouce
Contrôles - canal 1	Gain
Contrôle de volume principal	Oui
Contrôle principaux de tonalité	Aiguës, Médianes, Gamme, Graves, Scoop, Résonance
Sensibilité d'entrée (mV)	20
Sorties principales	Sortie Pré-amplificateur (Pré Master)
Sortie Ligne (type / configuration)	XLR Symétrique (Pre/Post, Découplage de masse)
Sortie Ligne - Sensibilité (Vrms)	1V (100mV avec atténuateur -20db engagé)
Boucle d'effet / Location	Sortie Pré-amplificateur, Entrée d'amplificateur de puissance, Loop Thru
Sensibilité de retour d'effet (Vrms)	1V
DEL indicatrices	Mute/Accordeur, En Marche/Standby
Sortie supplémentaire pour haut-parleur / location	2 x 1/4 pouce (Arrière)
	Sélecteur d'Impédance (4/8 ohms)
Autres caractéristiques	Tubes: 2x12AX7, 1x12AU7, 4xKT88
	Sortie 1/4 pouce pour accordeur
Dimensions (PLH, pouces)	11.5 x 22.5 x 9.5
Dimensions (PLH, cm)	29 x 57 x 24
Poids (livres / kg)	44 / 20

YBA200 USER SETTINGS

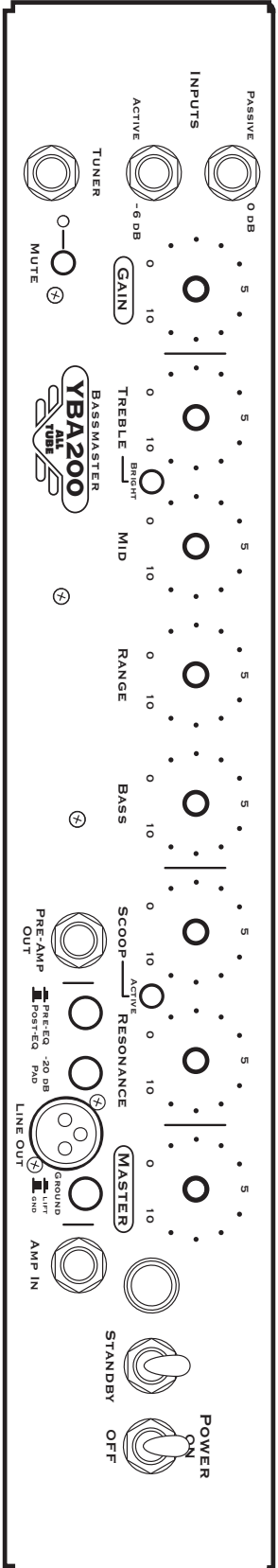

Notes

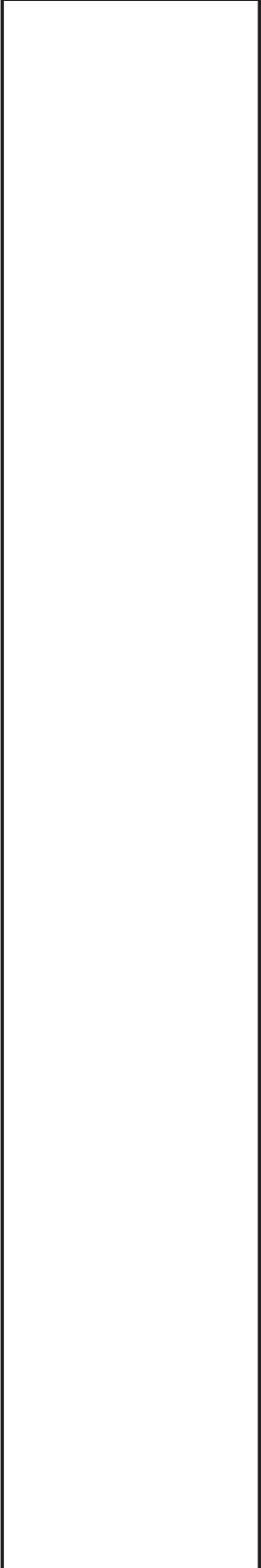
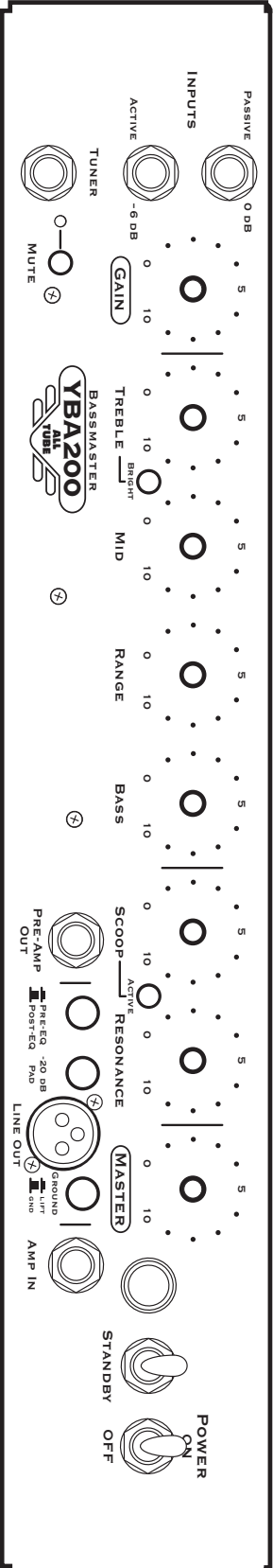

YBA200 USER SETTINGS

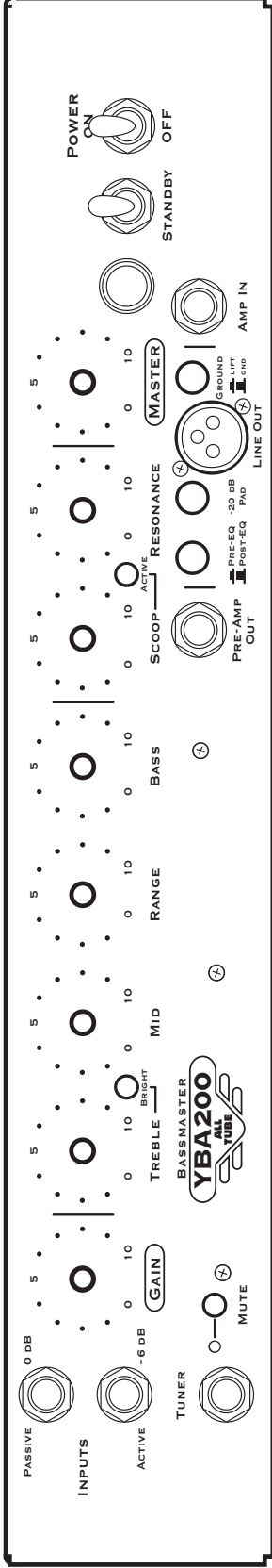

Notes:

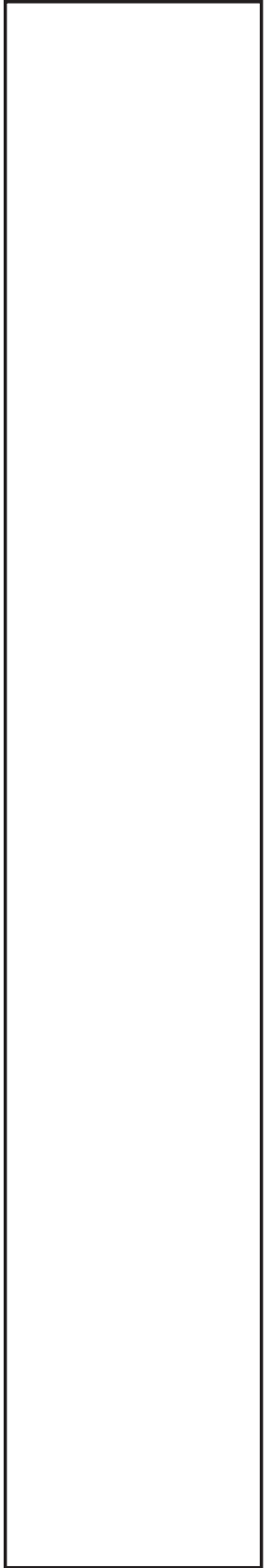
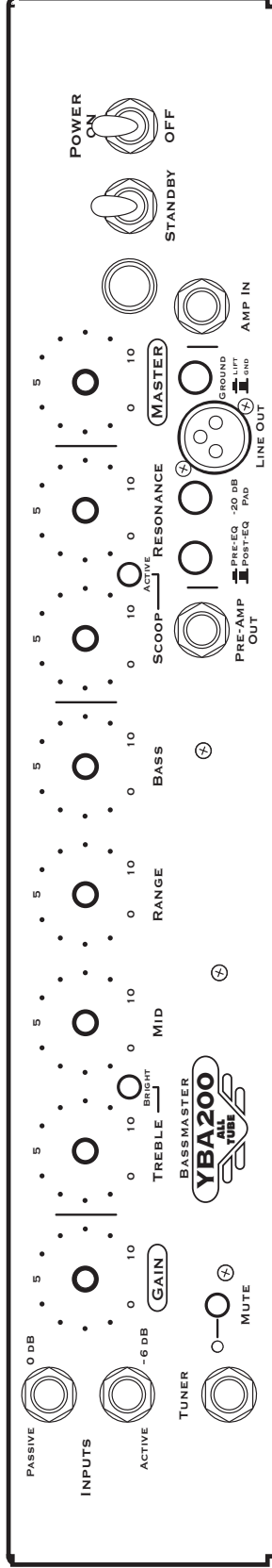

YBA200 USER SETTINGS

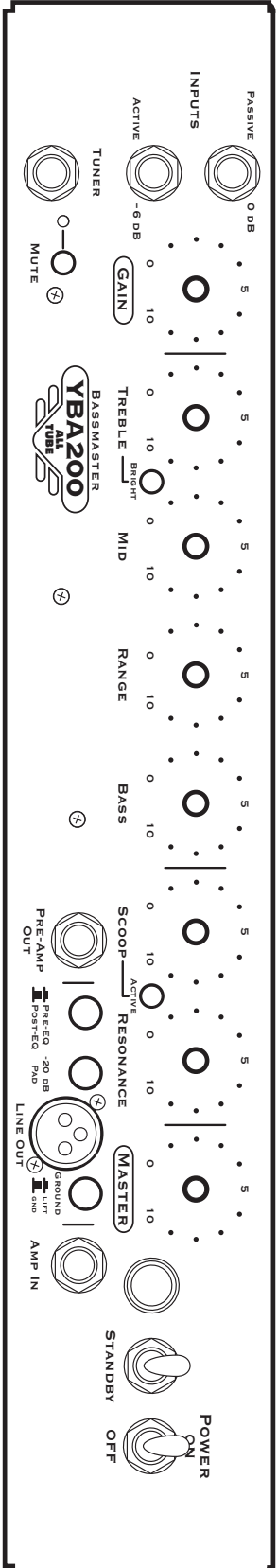

Notes

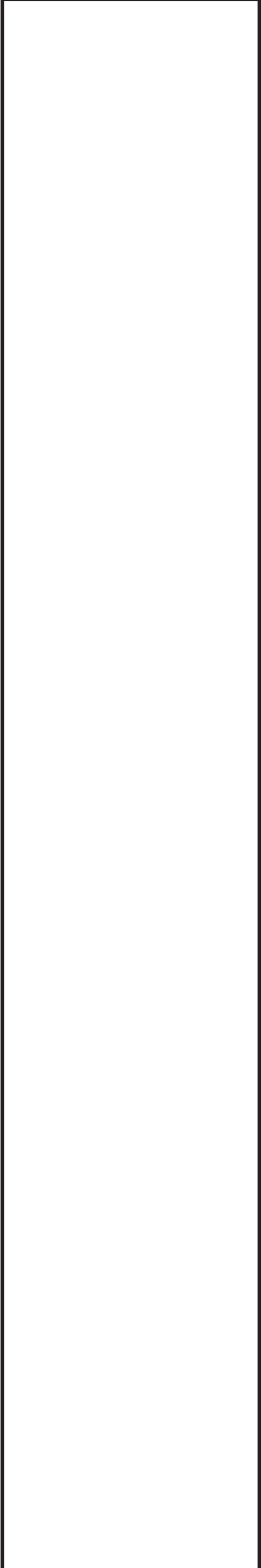
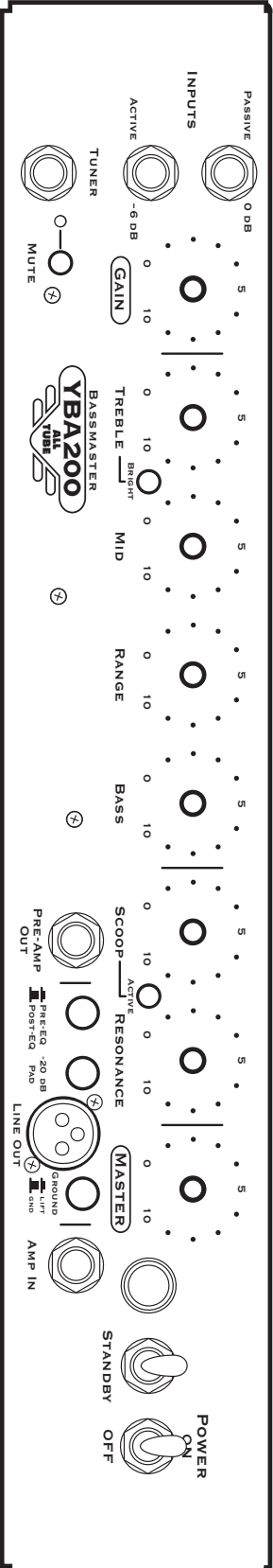

Hello

Yes, you are unpacking me correctly

This unit was intentionally packed this way
to help the tubes stay seated during shipping

thank-you
Yorkville staff

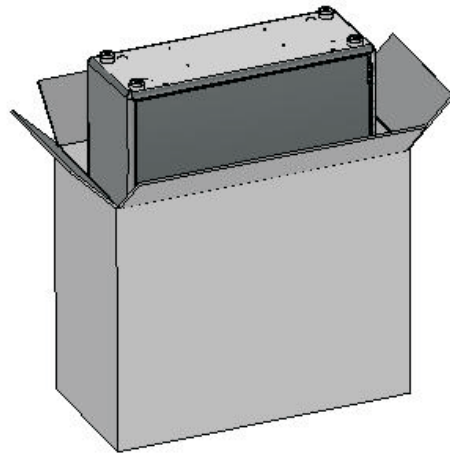

Block Diagram for YBA200-2

DESIGNED AND MANUFACTURED BY YORKVILLE SOUND

MODEL TYPE: YS1029

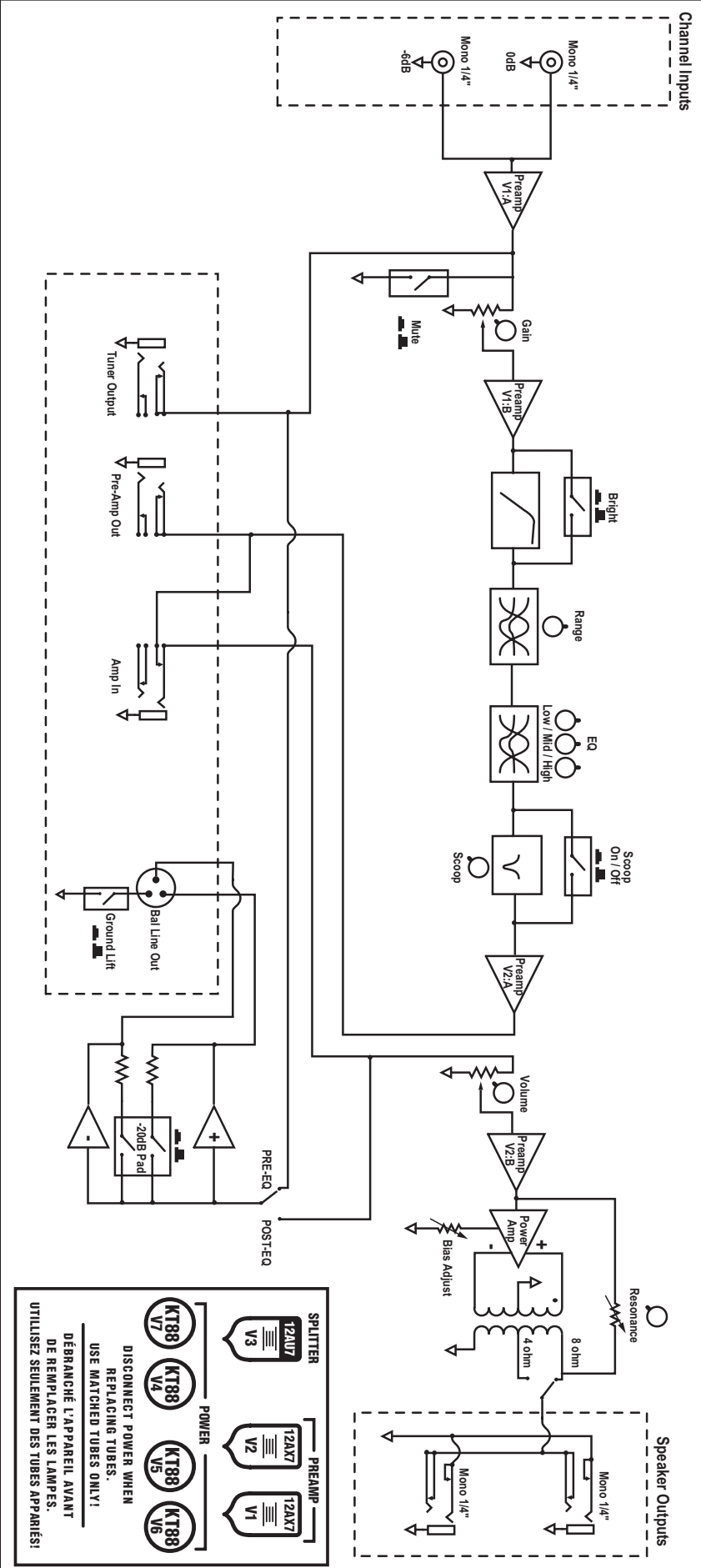

<p>SPLITTER</p> <p>12AX7 V3</p>		<p>PREAMP</p> <p>12AX7 V2</p>		<p>12AX7 V1</p>	
<p>POWER</p> <p>KT88 V7</p>		<p>KT88 V4</p>		<p>KT88 V5</p>	
<p>KT88 V6</p>					

DISCONNECT POWER WHEN REPLACING TUBES. USE MATCHED TUBES ONLY!

DÉBRANCHE L'APPAREIL AVANT DE REMPLACER LES LAMPES. UTILISEZ SEULEMENT DES TUBES APPARIÉS!



Traynor Two Year Warranty

Unlimited Warranty

Your Traynor two year unlimited warranty on this product is transferable and does not require registration with Yorkville Sound or your dealer. If this product should fail for any reason within two years of the original purchase date, simply return it to your Traynor dealer with original proof of purchase and it will be repaired free of charge.

Freight charges, consequential damages, weather damage, damage as a result of improper installation, damages due to exposure to extreme humidity, accident or natural disaster are excluded under the terms of this warranty. Warranty does not cover consumables such as vacuum tubes, bulbs or batteries beyond 90 days of original purchase. See your Yorkville dealer for more details. Warranty valid only in Canada and the United States.

Garantie Illimitée

La garantie illimitée de deux ans de ce produit est transférable. Il n'est pas nécessaire de faire enregistrer votre nom auprès de Yorkville Sound ou de votre détaillant. Si, pour une raison quelconque, ce produit devient défectueux durant les deux années qui suivent la date d'achat initial, retournez-le simplement à votre détaillant Traynor avec la preuve d'achat original et il sera réparé gratuitement.

Les frais de port et de manutention ainsi que les dommages indirects ou dommages causés par désastres naturels, extrême humidité ou mauvaise installation ne sont pas couverts par cette garantie. Cette garantie ne couvre pas les produits consommables tels que lampes ou les piles. Les produits consommables ne sont garantie que pour 90 jours suivant la date d'achat. Voir votre détaillant Yorkville pour plus de détails. Cette garantie n'est valide qu'au Canada et aux États Unis d'Amérique.

REAL Gear.
REAL People.



Canada U.S.A.

Voice: (905) 837-8481 Voice: (716) 297-2920
Fax: (905) 837-8746 Fax: (716) 297-3689

www.yorkville.com

Yorkville Sound Yorkville Sound Inc.
550 Granite Court 4625 Witmer Industrial Estate
Pickering, Ontario Niagara Falls, New York
L1W-3Y8 CANADA 14305 USA



WEB: www.yorkville.com

**WORLD HEADQUARTERS
CANADA**

Yorkville Sound
550 Granite Court
Pickering, Ontario
L1W-3Y8 CANADA

Voice: (905) 837-8481
Fax: (905) 837-8746

U.S.A.

Yorkville Sound Inc.
4625 Witmer Industrial Estate
Niagara Falls, New York
14305 USA

Voice: (716) 297-2920
Fax: (716) 297-3689



Quality and Innovation Since 1963
Printed in Canada